

**Bosna i Hercegovina
Federacija Bosne i Hercegovine
Tuzlanski kanton
OPĆINA SAPNA**

S A P N A

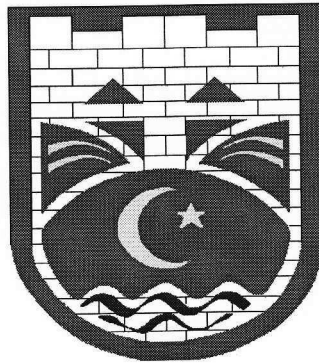

Službeni glasnik Općine Sapna

Godina: XX

Datum izdavanja:

15.01.2018. godine

Broj: 1/2018.

S A D R Ž A J

I. AKTI OPĆINSKOG VIJEĆA

1. Odluka o izmjenama i dopunama Budžeta općine Sapna za 2017.godinu.
2. Odluka o usvajanju Programa kapitalnih investicija (PKI) općine Sapna za period 2016.-2020. godina.
3. Budžet općine Sapna za 2018.godinu.
4. Odluka o izvršenju Budžeta općine Sapna za 2018.godinu.
5. Odluka o pristupanju izradi Plana upravljanja otpadom na području općine Sapna za period 2018.-2023.godina.
6. Odluka o općinskim priznanjima.
7. Program rada Općinskog vijeća Sapna za 2018.godinu.
8. Zaključak o usvajanju Programa rada Općinskog načelnika za 2018.godinu.
9. Zaključak o usvajanju Informacije o bezbjedonosnom stanju na području Policijske stanice Sapna za period januar-septembar 2017.godine.
10. Zaključak kojim se od Direkcije regionalnih cesta traži postavljanja dopunski znak.
11. Zaključak o usvajanju Informacije o stanju matičnih knjiga.
12. Zaključak o usvajanju Informacije o stanju u oblasti kulture i sporta.
13. Zaključak o usvajanju Informacije o stanju predmeta i arhivske građe u općinskim službama za upravu.
14. Zaključak o usvajanju Informacija o stanju povratnika, izbjeglih i raseljenih lica na prostoru općine Sapna.
15. Zaključak na Nacrt Zakona o dopunama Zakona o novčanim podrškama u poljoprivredi i ruralnom razvoju Tuzlanskog kantona.
16. Zaključak o usvajanju Inicijative Mjesne zajednice Sapna za donošenje Odluke o određivanju autobusnog stajališta-parkiralište.
17. Zaključak kojim Općinsko vijeće Sapna izražava nezadovoljstvo snabdijevanjem električnom energijom.

II. AKTI OPĆINSKOG NAČELNIKA

1. Odluka o usvajanju plana i dinamike izrade Programa kapitalnih investicija općine Sapna za 2016.-2020.godinu.
2. Odluku o usvajanju jedinstvenog obrazca Prijedloga za investiranje.
3. Odluka o kriterijima rangiranja investicionih projekata za izradu Programa kapitalnih investicija općine Sapna za 2016.-2020.godinu.
4. Odluka o osnivanju Stručne službe Općinskog vijeća i Općinskog načelnika.
5. Odluka o davanju saglasnosti na imenovanju direktora JP "Veterinarska stanica Sapna.
6. Rješenje o određivanju oznaka organizacionih jedinica kojima se pošta dostavlja u rad.
7. Rješenje o određivanju predmeta za koje se vodi popis akata.

8. Rješenje o imenovanju Drugostepene komisije za provođenje Javnog poziva za odabir korisnika/ca pomoći za izgradnju i sanaciju stambenih jedinica.
9. Pravilnik o naknadama troškova za službena putovanja.
10. Pravilnik o popisu imovine, obaveza i potraživanja.
11. Program rada Općinskog načelnika za 2018.godinu.
12. Program utvrđivanja lokacije za zauzimanje javnih površina.

III. AKTI SLUŽBE ZA PRIVREDU, BUDŽET I FINANSIJE

1. Rješenje o dodjeli šifre budžetske organizacije budžetskim korisnicima Općine Sapna.
2. Uputstvo o prenosu sredstava.
3. Uputstvo o načinu pražnjenja sredstava s depozitnog računa općine Sapna.

„SLUŽBENI GLASNIK OPĆINE SAPNA“

Uređuje: Ljubinka Bodiroga – sekretar Općinskog vijeća

Broj: 1 /2018.

Datum: 15.01.2018.godine

PRIJEDLOG

ODLUKA O IZMJENAMA I DOPUNAMA BUDŽETA OPĆINE SAPNA ZA 2017. GODINU

I OPĆI DIO

Član 1.

Budžet općine Sapna za period 01.01. - 31.12.2017. godine sastoji se od:

OPIS	BUDŽET za 2017. godinu	Rebalans + / -	BUDŽET za 2017. godinu
1. PRIHODI (1.1.+1.2.+1.3.+1.4.+1.5.)	3.145.522,54	-669.484,99	2.476.037,55
1.1. PRIHODI OD POREZA (1.1.1. do 1.1.6.)	1.397.839,00	29.255,55	1.427.094,55
1.1.1. Porez na dobit	600,00	290,00	890,00
1.1.2. Porez na dohodak	217.690,00	1.350,00	219.040,00
1.1.3. Prihodi od indirektnih poreza	1.114.799,00	24.000,00	1.138.799,00
1.1.4. Porez na imovinu	64.550,00	3.525,55	68.075,55
1.1.5. Porez na plaće	200,00	90,00	290,00
1.1.6. Zaostali porezi	0,00	0,00	0,00
1.2. NEPOREZNI PRIHODI	455.763,37	-40.630,37	415.133,00
1.3. TEKUĆI TRANSFERI (TRANSFERI I DONACIJE)	1.266.920,17	-633.110,17	633.810,00
1.4. KAPITALNI GRANTOVI	25.000,00	-25.000,00	0,00
1.5. NEUTROŠENA SREDSTVA OD KREDITA	0,00	0,00	0,00
2. RASHODI (2.1.+2.2.)	1.903.467,07	-155.568,17	1.747.898,90
2.1. RASHODI	1.896.467,07	-155.568,17	1.740.898,90
2.2. TEKUĆA REZERVA	7.000,00	0,00	7.000,00
3. TEKUĆA BILANSA (1.-2.)	1.242.055,47	-513.916,82	728.138,65
4. KAPITALNI PRIMICI	208.172,30	-200.000,00	8.172,30
5. KAPITALNI IZDACI	1.280.227,77	-661.246,82	618.980,95
6. NETO NABAVKA NEFINANSIJSKE IMOVINE I ZADUŽIVANJA (4.-5.)	-1.072.055,47	461.246,82	-610.808,65
7. UKUPAN DEFICIT/SUFICIT (3.+6.)	170.000,00	-52.670,00	117.330,00
8. PRIMICI OD FINANSIJSKE IMOVINE I ZADUŽIVANJA (8.1.+8.2.+8.3.)	0,00	0,00	0,00
8.1. PRIMICI OD FINANSIJSKE IMOVINE	0,00	0,00	0,00
8.2. PRIMICI OD DUGOROČNOG ZADUŽIVANJA	0,00	0,00	0,00
8.3. PRIMICI OD KRATKOROČNOG ZADUŽIVANJA	0,00	0,00	0,00
9. IZDACI ZA FINANSIJSKU IMOVINU I OTPLATU DUGOVA (9.1.+9.2.)	120.000,00	-2.670,00	117.330,00
9.1. IZDACI ZA FINANSIJSKU IMOVINU	0,00	0,00	0,00
9.2. IZDACI ZA OTPLATU DUGOVA	120.000,00	-2.670,00	117.330,00
10. NETO FINANSIRANJE (8.-9.)	-120.000,00	2.670,00	-117.330,00
11. UKUPAN FINANSIJSKI REZULTAT (7.+10.)	50.000,00	-50.000,00	0,00
12. SREDSTVA IZ TAČKE 11. KORISTIT ĆE SE ZA POKRIĆE DIJELA AKUMULIRANOG DEFICITA NASTALOG U	50.000,00	-50.000,00	0,00

Glavna kategorija	OPIS	BUDŽET za 2017. godinu	Rebalans	BUDŽET za 2017. godinu
1	2	3	4	5 = 3+4
71	PRIHODI OD POREZA	1.397.839,00	29.255,55	1.427.094,55
72	NEPORESKI PRIHODI	455.763,37	-40.630,37	415.133,00
73	TEKUĆI TRANSFERI (TRANSFERI I DONACIJE)	1.266.920,17	-633.110,17	633.810,00
74	KAPITALNI TRANSFERI	25.000,00	-25.000,00	0,00
I	PRIHODI BUDŽETA (71+72+73+74)	3.145.522,54	-669.484,99	2.476.037,55
II	PRIMICI	208.172,30	-200.000,00	8.172,30
III	NEUTROŠENA SREDSTVA OD KREDITA	0,00	0,00	0,00
	UKUPN BUDŽET (I + II + III)	3.353.694,84	-869.484,99	2.484.209,85

Ekonomski kod	OPIS	BUDŽET za 2017. godinu	Rebalans	BUDŽET za 2017. godinu
1	2	3	4	5=3+4
	DIREKTNI POREZI	283.040,00	5.255,55	288.295,55
711000	POREZ ZAOSTALI NA PLATU	600,00	290,00	890,00
711111	Porez na dobit od privrednih i profesionalnih djelatnosti	100,00	0,00	100,00
711112	Porez od dobiti iz poljoprivrednih djelatnosti	500,00	200,00	700,00
711113	Porez na osnovu autorskih prava	0,00	90,00	90,00
713000	POREZ NA PLAĆU I RADNU SNAGU	200,00	90,00	290,00
713111	Porez na plate(zaostale uplate poreza)	200,00	0,00	200,00
713113	Porez na dodatna primanja (zaostale uplate poreza)	0,00	90,00	90,00
714000	POREZ NA IMOVINU	64.550,00	3.525,55	68.075,55
714111	Porez na imovinu od fizičkih lica	11.000,00	-4.754,45	6.245,55
714112	Porez na imovinu od pravnih lica	250,00	0,00	250,00
714113	Porez na imovinu za motorna vozila	31.800,00	2.020,00	33.820,00
714121	Porez na nasleđe i darove	11.500,00	-3.240,00	8.260,00
714131	Porez na promet nepokretnosti-pravni lica	10.000,00	9.500,00	19.500,00
716000	POREZ NA DOHODAK	217.690,00	1.350,00	219.040,00
716111	Prihod od poreza na dohodak fizičkih lica od nesamostalne djelatnosti (Plate)	129.500,00	5.500,00	135.000,00
716112	Prihod od poreza na dohodak fizičkih lica od samostalne djelatnosti (Paušali i dnevnice)	11.200,00	1.350,00	12.550,00
716113	Prihod od poreza na dohodak fizičkih lica od imovine	1.290,00	0,00	1.290,00
716115	Prihod od poreza na dohodak fizičkih lica na dobitak od nagradnih igara i igara na sreću	23.000,00	1.200,00	24.200,00
716116	Prihod od poreza na dohodak fizičkih lica od drugih sam	33.700,00	2.300,00	36.000,00
716117	Prihod od poreza na dohodak po konačnom obračunu	19.000,00	-9.000,00	10.000,00
	INDIREKTNI POREZI	1.114.799,00	24.000,00	1.138.799,00
717000	PRIHODI OD INDIREKTNIH POREZA SA JEDINSTVENOG	1.114.799,00	24.000,00	1.138.799,00
717131	Prihodi od indirektnih poreza koji pripadaju direkciji cesta	65.000,00	-3.000,00	62.000,00
717141	Prihodi od indirektnih poreza koji pripadaju jedinicama lokalne samouprave	1.049.799,00	27.000,00	1.076.799,00
720000	NEPORESKI PRIHODI	455.763,37	-40.630,37	415.133,00
721000	PRIHODI OD RENTI I ZAKUPA	35.253,37	-2.411,37	32.842,00
721111	Prihod od dividende i udjela u profitu u javnim preduzećima	2.000,00	-2.000,00	0,00
721112	Prihod od davanja prava na eksploataciju	4.000,00	-680,00	3.320,00
721122	Prihod od iznajmljivanja poslovnih prostora	2.100,00	-2.100,00	0,00
721211	Prihodi od kamata na depozite u banci	163,37	-163,37	0,00
721227	Prihod od zakupa zemljišta lovište	300,00	0,00	300,00
721231	Ostali prihodi od imovine (pijaca)	26.690,00	2.510,00	29.200,00
722000	NAKNADA I TAKSE	416.310,00	-37.819,00	378.491,00
722131	Općinske administrativne takse	103.000,00	4.000,00	107.000,00
722321	Općinske komunalne takse	70.000,00	-5.000,00	65.000,00
722321	Općinske takse za rad na pijaci	14.000,00	-1.100,00	12.900,00
722423	Naknada za izgradnju i održavanje javni skloništa	1.000,00	-1.000,00	0,00
722431	Općinske komunalne naknade	4.000,00	-1.020,00	2.980,00
722433	Naknada za uređenje građevinskog zemljišta	300,00	0,00	300,00
722434	Naknada za korištenje građevinskog zemljišta	9.000,00	3.500,00	12.500,00
722437	Naknada za postupak legalizacije javnih površina i građevina	11.100,00	-800,00	10.300,00
722437	Naknada za priključak na vodovod	4.000,00	7.500,00	11.500,00
722443	Naknada za korištenje hidro akumulacija	14.500,00	-4.500,00	10.000,00
722474	Naknada za eksploataciju državne šume	36.000,00	-12.000,00	24.000,00
722515	Naknada za korištenje podataka premjera i katastra zemljišta	4.000,00	-600,00	3.400,00
722516	Naknada za korištenje podataka i vršenje usluga katastra	42.000,00	-8.000,00	34.000,00
722531	Naknada za upotrebu cesta od vozila pravnih lica	10.000,00	-1.000,00	9.000,00
722532	Naknada za upotrebu cesta od vozila građana	60.000,00	-15.000,00	45.000,00
722581	Naknada na platu od prirodnih i drugih nesreća	12.300,00	300,00	12.600,00
722582	Naknada na dodatna primanja od prirodnih nesreća	1.300,00	-200,00	1.100,00
722583	Naknade iz premije za vatrogasne jedinice	0,00	1,00	1,00
722584	Naknade iz funkcionalne premije osiguranja od autoodgovornos	10,00	0,00	10,00
722611	Prihod od pružanja usluga građana	200,00	-200,00	0,00
722631	Ostale naknade i izlazak komisija	1.000,00	-1.000,00	0,00
722761	Sredstva refundacije za bolovanje iz prethodne godine	14.000,00	-4.000,00	10.000,00
722791	Ostali neplanirani prihodi (od MZ Mededa za Spomen obilježje)	4.600,00	2.300,00	6.900,00
723000	NOVČANE KAZNE	4.200,00	-400,00	3.800,00
723131	Novčana kazna po općinskim propisima	1.000,00	-600,00	400,00
723133	Novčane kazne za prekršaj koje su registrirane u registar	200,00	400,00	600,00
723139	Ostali prihodi	3.000,00	-200,00	2.800,00

	TEKUĆI TRANSFERI (TRANSFERI I DONACIJE)	1.266.920,17	-633.110,17	633.810,00
	<i>Primljeni tekući transferi od Federalnog ministarstva prostornog uređenja</i>			
732112		1.353,84	0,16	1.354,00
	<i>Primljeni tekući transfer od Ministarstva raseljenih lica-vozilo OKI</i>			
732112		15.000,00	0,00	15.000,00
	<i>Primljeni tekući transfer od Federalne uprave civilne zaštite-kuće</i>			
732112		2.757,92	0,08	2.758,00
	<i>Primljeni tekući transfer od Ministarstva za raseljena lica FBiH - za volontere</i>			
732112		6.100,00	4.800,00	10.900,00
	<i>Primljeni tekući transfer od Ministarstva za raseljena lica FBiH - za Sportsku dvoranu</i>			
732112		300.000,00	-150.000,00	150.000,00
	<i>Primljeni tekući transfer od Vlade FBiH - za sportsku dvoranu</i>			
732112		50.000,00	0,00	50.000,00
	<i>Primljeni tekući transfer od Fonda za zaštitu okoliša-Izvođenje hidroloških istražnih radova za potrebe zahvatanja podzemnih voda</i>			
732112		118.000,00	-118.000,00	0,00
	<i>Primljeni tekući transfer od Fonda za zaštitu okoliša-Izvođenje hidroloških istražnih radova za potrebe zahvatanja podzemnih voda</i>			
732112		0,00	17.560,00	17.560,00
	<i>Primljeni tekući transfer od Ministarstva prostornog uređenja TK-sportska dvorana</i>			
732114		150.000,00	-2.471,00	147.529,00
	<i>Primljeni tekući transferi za korisnike BIZ-a</i>			
732114		90.000,00	15.000,00	105.000,00
	<i>Primljeni tekući transfer za deminiranje zemljišta</i>			
732114		20.000,00	-20.000,00	0,00
	<i>Primitak od kantonalne uprave civilne zaštite Tuzla za uništene kuće</i>			
732114		40.000,00	-40.000,00	0,00
	<i>Primljeni tekući transfer od Ministarstva za zaštitu okoliša TK-Kotao za sportsku dvoranu</i>			
732114		14.936,00	0,00	14.936,00
	<i>Primljeni tekući transfer od Ministarstva poljoprivrede TK-izrada glavnog projekta regulacije rijeke Sapna</i>			
732114		11.115,00	0,00	11.115,00
	<i>Primljeni tekući transfer od Ministarstva za raseljena lica TK-Put Nezuk-Baljkovica-Zukići</i>			
732114		20.000,00	0,00	20.000,00
	<i>Primljeni tekući transfer od Ministarstva prostornog uređenja TK-Vektorizacija</i>			
732114		9.014,41	0,59	9.015,00
	<i>Primljeni tekući transfer od Ministarstva poljoprivrede TK-izrada glavnog projekta regulacija Jelinog potoka</i>			
732114		6.000,00	0,00	6.000,00
	<i>Primljeni tekući transfer od Ministarstva poljoprivrede TK-izrada glavnog projekta prostornog taloženja i gravitacija brzog filtera</i>			
732114		6.780,00	0,00	6.780,00
	<i>Primljeni tekući transfer od Ministarstva poljoprivrede TK-izrada glavnog projekta regulacija Gajanskog potoka</i>			
732114		6.620,00	0,00	6.620,00
	<i>Primljeni tekući transfer od Ministarstva poljoprivrede TK-izrada programa hidrogeološkog istraživanja</i>			
732114		9.243,00	0,00	9.243,00
	<i>Primljeni tekući transfer od Ministarstva poljoprivrede TK-sanacija vodovoda za naselje Vitinica i dio naselja Goduš</i>			
732114		75.000,00	-75.000,00	0,00
	<i>Primljeni tekući transfer od Ministarstva poljoprivrede TK-Izvođenje hidroloških istražnih radova za potrebe zahvatanja podzemnih voda</i>			
732114		200.000,00	-150.000,00	50.000,00
	<i>Primljeni tekući transfer od Ministarstva poljoprivrede TK-Regulacija Barnog potoka u urbanom dijelu MZ Kraljevići</i>			
732114		115.000,00	-115.000,00	0,00
	KAPITALNI TRANSFERI	25.000,00	-25.000,00	0,00
742112	<i>Primljeni kapitalni transfer za sportsku dvoranu</i>	0,00	0,00	0,00
742114	<i>Primitak od kantona Tuzla - za spomen obilježje</i>	25.000,00	-25.000,00	0,00
811114	Primitak od prodaje vozila	8.172,30	0,00	8.172,30
811112	Primitak od prodaje poslovnih prostora	200.000,00	-200.000,00	0,00
814331	PRIMICI OD DUGOROČNOG ZADUŽENJA	0,00	0,00	0,00
	NEUTROŠENA SREDSTVA OD KREDITA	0,00	0,00	0,00

II POSEBNI DIO

Član. 3

Izdaci iz budžeta u iznosu 2.484.209,85 KM raspoređuju se po korisnicima u posebnom dijelu budžeta kako slijedi

B RASPORED RASHODA PO RAZDJELU

Razdio	OPIS	BUDŽET za 2017. godinu	Rebalans	BUDŽET za 2017. godinu
1	2	3	4	5=3+4
50	OPĆINSKO VIJEĆE	164.800,00	-9.105,00	155.695,00
51	OPĆA UPRAVA	1.060.464,50	2.895,80	1.063.360,30
51	POTPORA	316.500,65	-76.728,97	239.771,68
51	UGOVORENE USLUGE	219.384,92	-67.870,00	151.514,92
51	KAPITALNI PROJEKTI	1.189.213,36	-664.447,41	524.765,95
51	NABAVKA OPREME	91.014,41	3.200,59	94.215,00
25	TRANSFER BUDŽETSKOM KORISNIKU	127.317,00	-7.660,00	119.657,00
51	BUDŽETSKA REZERVA	7.000,00	0,00	7.000,00
51	TROŠKOVI ZA VOLONTERE	8.000,00	2.900,00	10.900,00
51	OTPLATA KREDITA-ZAJMA	120.000,00	-2.670,00	117.330,00
	UKUPNO :	3.303.694,84	-819.484,99	2.484.209,85

B RASPORED RASHODA PO VRSTI

	OPIS	BUDŽET za 2017. godinu	Rebalans	BUDŽET za 2017. godinu
1	2	4	4	5=3+4
1	Bruto plaće zaposlenih u Općinskom vijeću	26.200,00	-180,00	26.020,00
2	Bruto plaće ostalih uposlenika	818.500,00	4.500,00	823.000,00
1+2 = 3	Bruto plaće	844.700,00	4.320,00	849.020,00
4	Naknade zaposlenim u Općinskom vijeću	3.000,00	-265,00	2.735,00
5	Naknade zaposlenim u općoj upravi	104.000,00	-5.185,00	98.815,00
4+5 = 6	Naknade zaposlenim	107.000,00	-5.450,00	101.550,00
7	Materijalni troškovi Općinskog vijeća	5.100,00	-910,00	4.190,00
8	Materijalni troškovi opće uprave	125.620,00	5.260,80	130.880,80
7+8 = 9	Ukupno materijalni troškovi	130.720,00	4.350,80	135.070,80
10	Naknade vijećnicima Općinskog vijeća	99.500,00	0,00	99.500,00
11	Naknade članovima štaba civilne zaštite	1.844,50	-1.230,00	614,50
12	Troškovi za volontere	8.000,00	2.900,00	10.900,00
13	Kamata na uzeti zajam	10.500,00	-450,00	10.050,00
14	Otplata kredita-zajma	120.000,00	-2.670,00	117.330,00
I	UKUPNO (3+6+9+10+11+12+13+14)	1.322.264,50	1.770,80	1.324.035,30
15	i nezavisnim vijećnicima	5.000,00	-5.000,00	0,00
16	Obilježavanje značajnih datuma	11.000,00	1.000,00	12.000,00
17	Ugovorene usluge	219.384,92	-67.870,00	151.514,92
18	Potpore	316.500,65	-76.728,97	239.771,68
19	Kapitalni projekti	1.189.213,36	-664.447,41	524.765,95
20	Nabavka opreme	91.014,41	3.200,59	94.215,00
21	Izborna komisija	15.000,00	-3.750,00	11.250,00
22	Doznaka za JU Centar za socijalni rad Sapna	127.317,00	-7.660,00	119.657,00
23	Budžetska rezerva	7.000,00	0,00	7.000,00
II	UKUPNO (15+16+17+18+19+20+21+22+23)	1.981.430,34	-821.255,79	1.160.174,55
I + II	UKUPNO : I + II	3.303.694,84	-819.484,99	2.484.209,85

B RASPORED RASHODA PO EKONOMSKOM KODU

Red. broj	Glavna grupa	OPIS	BUDŽET za 2017. godinu	Rebalans	BUDŽET za 2017. godinu
1		2	3	4	5=3+4
1		Rashodi po ekonomskim kategorijama (2+)	3.303.694,84	-819.484,99	2.484.209,85
2	610000	TEKUĆI RASHODI (3+6+7+16+24+25)	1.776.150,07	-147.908,17	1.628.241,90
3	611000	Plaće i naknade (4+5)	871.700,00	-1.600,00	870.100,00
4	611100	Bruto plate i naknade	764.700,00	3.850,00	768.550,00
5	611200	Naknade troškova zaposlenih	107.000,00	-5.450,00	101.550,00
6	612000	Doprinosi iz plate	80.000,00	470,00	80.470,00
7	613000	Izdaci za materijal i usluge(8+9+10+11+12+13+14+15)	433.691,50	-26.449,20	407.242,30
8	613100	Putni troškovi	4.050,00	416,00	4.466,00
9	613200	Izdaci za energiju	25.100,00	400,00	25.500,00
10	613300	Izdaci za komunalne usluge	16.660,00	0,00	16.660,00
11	613400	Nabavka materijala	14.500,00	-1.735,40	12.764,60
12	613500	Izdaci za usluge prevoza i goriva	13.600,00	-1.369,80	12.230,20
13	613700	Izdaci za tekuće održavanje	20.700,00	1.000,00	21.700,00
14	613800	Platni promet i osiguranje vozila	4.460,00	0,00	4.460,00
15	613900	Ugovorene usluge	334.621,50	-25.160,00	309.461,50
16	614000	TEKUĆI GRANTOVI (17+18+19+20+21+22+23+24)	380.258,57	-119.878,97	260.379,60
17	614100	Grantovi drugim nivoima vlasti	26.000,00	-3.450,00	22.550,00
18	614200	Grantovi pojedincima	163.557,92	-25.213,00	138.344,92
19	614300	Grantovi neprofitnim organizacijama	117.700,65	-30.815,97	86.884,68
20	614400	Subvencija, podsticaj razvoja poljoprivrede	5.000,00	0,00	5.000,00
22	614500	Potpora poduzetnicima	60.000,00	-60.000,00	0,00
23	614800	Izvršenje sudskih presuda	8.000,00	-400,00	7.600,00
24	616300	Kamata na uzeti zajam	10.500,00	-450,00	10.050,00
25		KAPITALNI IZDACI (26+27)	1.280.227,77	-661.246,82	618.980,95
26	821300	Nabavka opreme	91.014,41	3.200,59	94.215,00
27	820000	Kapitalni izdaci	1.189.213,36	-664.447,41	524.765,95
28	614311	DOZNAKE IZ BUDŽETA	127.317,00	-7.660,00	119.657,00
29		VIŠAK PRIHODA NAD RASHODIMA	0,00	0,00	0,00
30	820000	OTPLATA PRIMLJENOG ZAJMA	120.000,00	-2.670,00	117.330,00
31	823300	Otplata primljenog zajma	120.000,00	-2.670,00	117.330,00
32		RASHODI I FINANSIRANJE	3.303.694,84	-819.484,99	2.484.209,85

KLASIFIKACIJA RASHODA I ZADATAKA BUDŽETA

PO FUNKCIONALNOJ KLASIFIKACIJI

R.	Funk.	Opis	BUDŽET	Rebalans	BUDŽET
1	1	2	3	4	5=3+4
1		Ukupni rashodi (zbir funkcija)	3.303.694,84	-819.484,99	2.484.209,85
2	01	Opšte javne usluge (3+.....+10)	1.795.209,15	-83.818,17	1.711.390,98
3	011	Izvršni i zakonodavni organi, finansijski i fiskalni	1.396.508,50	667,80	1.397.176,30
4	012	Strana ekonomska pomoć			
5	013	Opće usluge			
6	014	Osnovno istraživanje			
7	015	liR Opće javne usluge			
8	016	Opće javne usluge n. k.			
9	017	Transakcije vezane za javni dug	130.500,00	-3.120,00	127.380,00
10	018	Transferi opšteg karaktera između različitih nivoa	268.200,65	-81.365,97	186.834,68
11	02	Održava (12+.....+16)	0,00	0,00	0,00
12	021	Vojna održava			
13	022	Civilna održava			
14	023	Inostrana vojna pomoć			
15	024	liR Održava			
16	025	Održava n. k.			
17	03	Javni red i sigurnost (18+.....+23)	17.000,00	-3.000,00	14.000,00
18	031	Policijske usluge			
19	032	Usluge protivpožarne zaštite	17.000,00	-3.000,00	14.000,00
20	033	Sudovi			
21	034	Zatvori			
22	035	liR Javni red i sigurnost			
23	036	Javni red i sigurnost n. k.			
24	04	Ekonomske poslove (25+.....+33)	613.111,45	-442.440,00	170.671,45
25	041	Opći ekonomski, komercijalni i poslovi po pitanju			
26	042	Poljoprivrede, šumarstvo, lov i ribolov	5.000,00	0,00	5.000,00
27	043	Gorivo i energija	4.100,00	0,00	4.100,00
28	044	Rudarstvo, proizvodnja i izradnja			
29	045	Transport	508.000,00	-440.440,00	67.560,00
30	046	Komunikacije	96.011,45	-2.000,00	94.011,45
31	047	Ostale industrije			
32	048	liR Ekonomske poslove			
33	049	Ekonomske poslove n. k.	0,00	0,00	0,00
34	05	Zaštita životne sredine (35+.....+40)	113.066,82	-31.413,82	81.653,00
35	051	Upravljanje otpadom	3.200,00	0,00	3.200,00
36	052	Upravljanje otpadnim vodama			
37	053	Smanjenje zagađenosti			
38	054	Zaštita raznovrsnosti flore i faune i zaštita krajolika			
39	055	liR Zaštita životne sredine			
40	056	Zaštita životne sredine n. k.	109.866,82	-31.413,82	78.453,00
41	06	Stambeni i zajednički poslovi (42+.....+47)	119.649,50	-53.500,00	66.149,50
42	061	Stambeni razvoj	17.649,50	0,00	17.649,50
43	062	Razvoj zajednice	90.000,00	-54.000,00	36.000,00
44	063	Vodosnabdijevanje			
45	064	Ulična rasvjeta	12.000,00	500,00	12.500,00
46	065	liR Stambeni i zajednički poslovi			
47	066	Stambeni i zajednički poslovi n. k.			
48	07	Zdravstvo (49+.....+54)	1.000,00	0,00	1.000,00
49	071	Medicinski proizvodi, uređaji i oprema			
50	072	Vanbolničke usluge			
51	073	Bolničke usluge			
52	074	Usluge zdravstvene zaštite			
53	075	liR Zdravstvo			
54	076	Zdravstvo n. k.	1.000,00	0,00	1.000,00
55	08	Rekreacija, kultura i religija (56+.....+61)	553.100,00	-166.300,00	386.800,00
56	081	Usluge sporta i rekreacije	539.600,00	-163.100,00	376.500,00
57	082	Usluge kulture	13.000,00	-3.000,00	10.000,00
58	083	Usluge emitovanja i izdavaštva			
59	084	Religijske i druge zajedničke usluge	500,00	-200,00	300,00
60	085	liR Rekreacija, kultura i religija			
61	086	Rekreacija, kultura i religija n. k.			
62	09	Obrazovanje (63+.....+70)	32.800,00	2.740,00	35.540,00
63	091	Predškolsko i osnovno obrazovanje	12.000,00	-1.700,00	10.300,00
64	092	Srednje obrazovanje			
65	093	Obrazovanje poslije srednje škole koje nije visoko			
66	094	Visoko obrazovanje	20.800,00	4.440,00	25.240,00
67	095	Obrazovanje koje nije definisano nivoom			
68	096	Pomoćne usluge obrazovanju			
69	097	liR Obrazovanje			
70	098	Obrazovanje n. k.			
71	10	Socijalna zaštita (72+.....+80)	58.757,92	-41.753,00	17.004,92
72	101	Bolest i hendikepiranost			
73	102	Starost			
74	103	Nasljednici			
75	104	Porodica i djeca	2.000,00	0,00	2.000,00
76	105	Nezaposlenost	4.000,00	0,00	4.000,00
77	106	Stanovanje			
78	107	Socijalno isključenje n. k.			
79	108	liR Socijalna zaštita			
80	109	Socijalna zaštita n. k.	52.757,92	-41.753,00	11.004,92

Bosna i Hercegovina
 Federacija Bosne i Hercegovine
 Tuzlanski kanton
 OPĆINA SAPNA
 OPĆINSKO VIJEĆE
 Broj:02-02-1614-1/17
 Datum, 27.12.2017.godina

Presjedavajući Općinskog vijeća

Fedhija Ahmetović s.r.

Na osnovu člana 8. stav 3. tačka 3. Zakona o principima lokalne samouprave u Federaciji BiH (" Službene novine F BiH ", broj 49/06 i 51/09), člana 22. i 23. Zakona o budžetima u Federaciji BiH („Službeni glasnik F BiH“ broj 102/13, 9/14, 13/14, 8/15, 9/15 i 102/15 i 104/16), člana 22. Statuta općine Sapna („Službeni glasnik općine Sapna“ broj: 6/07 i 8/09.), i člana 100. Poslovnika o radu Općinskog vijeća Sapna ("Službeni glasnik općine Sapna" broj 7/07 i 9/08), Općinsko vijeće Sapna na sjednici održanoj dana 27.12.2017.godine, donijelo je

O D L U K U

usvajanju Programa kapitalnih investicija (PKI) općine Sapna za period 2016. - 2020. godina.

Član 1.

Usvaja se Program kapitalnih investicija općine Sapna (u daljem tekstu PKI) za period 2016. - 2020. godina, izrađen prema odlukama i pravilnicima koji čine njegov sastavni dio.

Član 2.

Sastavni dio ove odluke je Program kapitalnih investicija općine Sapna za period 2016. – 2020. godina, sa godišnjim planom realizacije za 2018. godinu.

Član 3.

PKI će biti ažuriran svake godine do podnošenja prijedloga budžeta za narednu godinu, tako da svako naredno donošenje PKI obuhvata petogodišnji program. PKI je osnova za izradu kapitalnog dijela budžeta općine Sapna za svaku narednu godinu.

Član 4.

Način podnošenja prijedloga i uvođenja novih investicionih projekata za naredni Program, bit će u skladu sa odredbama Odluke o pretpostavkama, nečelima i načinu izrade PKI općine Sapna i odlukama Općinskog načelnika koje se tiču provođenja aktivnosti njegove izrade. Rok za prikupljanje sredstava od građana i drugih subjekata koji će učestvovati u sufinansiranju projekata, utvrdit će se naknadno za svaki pojedinačni projekat, u zavisnosti od njegove specifičnosti, plana i roka implementacije.

Član 5.

Obavezuje se Općinski načelnik, da kontinuirano iznalazi dodatne vanbudžetske izvore finansiranja investicijskih projekata sadržanih u ovom PKI.

Član 6.

Ova Odluka stupa na snagu danom donošenja, a objavit će se u " Službenom glasniku općine Sapna" .

Bosna i Hercegovina
Federacija Bosne i Hercegovina
Tuzlanski kanton
Općina Sapna
Općinsko vijeće

Broj: 02-02-1614-2/17
Sapna, 27.12.2017.godina

Predsjedavajući Općinskog vijeća
Fedahija Ahmetović s.r.

Bosna i Hercegovina
Federacija Bosne i Hercegovine
Tuzlanski kanton
OPĆINA SAPNA

SAPNA

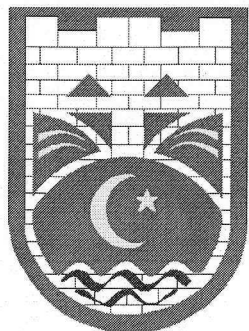

**PROGRAM KAPITALNIH INVESTICIJA
OPĆINE SAPNA ZA PERIOD
2016. – 2020. GODINA**

Sapna, 27.12. 2017.godine

Materijali koji se nalaze u ovom dokumentu predstavljaju petogodišnji Program kapitalnih investicija općine Sapna (u daljem tekstu PKI) koji obuhvata razdoblje od 2016. – 2020. godine. Program kapitalnih investicija usvojilo je Općinsko vijeće na svojoj 9. redovnoj sjednici održanoj dana 27.12.2017.godine.

Pretpostavka održivom pristupu planiranja budžeta, te prikladnoj projekciji budućih potreba na nivou lokalnih zajednica, jeste predviđanje troškova kapitalnih ulaganja u okviru PKI. PKI omogućava koordinaciju između godišnjeg budžeta i budžeta za kapitalne projekte, njihovu evaluaciju i određivanje prioriteta. Kapitalne investicije se u PKI definišu prema slijedećim kriterijima: veličini prioriteta investicije, periodu realizacije, rokovima, godišnjim rokovima i izvorima finansiranja.

Izradu ovog Programa predvodio je Koordinacioni tim sa Općinskim načelnikom na čelu. Koordinacioni tim broji 15 članova, a imenovan je Rješenjem Općinskog načelnika broj:01-23-788/17 od 19.05.2017.godine i ono čini sastavni dio ovog Programa.

Program kapitalnih investicija općini Sapna predstavlja:

- Petogodišnji Program razvoja općine Sapna;
- Program progresivnog karaktera, što znači da će nakon realizacije projekata predviđenih za prvu godinu biti dopunjavani projektima za novu, petu godinu koja zaokružuje Program;
- Program se uvijek usvaja prije ili zajedno sa usvajanjem budžeta za narednu godinu;
- Program obuhvata općinske investicije u vrijednosti preko 5.000,00 KM koje se odnose na organiziranu infrastrukturnu izgradnju, odnosno poboljšanje tehničke i društvene infrastrukture općine i koje nemaju komercijalni karakter;
- Program je izrađen na osnovu jedinstvenog obrazca tzv. „Prijedloga za investiranje“, čiju formu je usvojio Koordinacioni tim.

PKI je prije svega:

- Osnov za koordinirane i planirane investicijske aktivnosti, kao i garancija osiguranja odgovarajućih sredstava u određenom vremenskom razdoblju;
- Dobar način komunikacije sa stanovništvom, privatnim poduzetnicima, nevladinim organizacijama i ukupnim regionalnim i lokalnim okruženjem, odnosno sa svim subjektima koje susrećemo na putu razvoja;
- Jedini način za uspješno kandidiranje projekata prema vanjskim sredstvima, odnosno donacijama, subvencijama i grantovima;
- Jedini način za pristup sredstvima inostranih donatora, čiji je uslov postojanje PKI.

Jedan od osnovnih doprinosa PKI-a unapređenju razvoja lokalnih zajednica jeste to što omogućava učinkovitu raspodjelu finansijskih sredstava općina u kapitalne investicije u skladu sa preferencijama svih interesnih skupina, a koja su najčešće znatno manja u odnosu na potrebe za kapitalnim ulaganjima.

AKTIVNOSTI NA IZRADI PROGRAMA KAPITALNIH INVESTICIJA

Koordinacioni tim je u skladu sa obavezama utvrđenim u rješenju o imenovanju, na svojoj prvoj sjednici usvojio Pravilnik o radu Koordinacionog tima, koji uređuje način rada, odlučivanja i zadatke, odnosno aktivnosti koje treba provesti u cilju izrade PKI. U daljem radu Tim je proveo slijedeće aktivnosti, izradio i usvojio slijedeće dokumente: - Odluku o usvajanju jedinstvenog obrazca Prijedloga za investiranje; - Odluku o Planu i dinamici izrade PKI općine Sapna; - Javni poziv za dostavljanje projektnih prijedloga;

- Prijedlog Odluke o kriterijumima rangiranja investicionih projekata za izradu PKI općine Sapna za period 2016. – 2020. godina, koju je donio Općinski načelnik;

- Prihvatanje prijedloga projekata i odbacivanje projekata koji ne spadaju u kapitalne projekte; - Grupisanje projekata u šest kategorija prema vrsti investicija;
- Odluku o usvajanju liste investicionih projekata po grupama i prioritetima;
- Obavljanje analize potrebnih finansijskih sredstava i izvora finansiranja projekata PKI;
- Nacrt PKI općine Sapna za period 2016. – 2020. godina;
- Dostavio Nacrt PKI Općinskom načelniku, odnosno Općinskom vijeću na usvajanje.

Za vrijeme trajanja Javnog poziva provedena je medijska kampanja u svrhu animiranja javnosti na aktivno uključnje u dugoročno planiranje razvoja općine Sapna, provedena je medijska kampanja u cilju animiranja javnosti na prijavu prijedloga projekata koja je obuhvatila: Javni poziv namijenjen svim mjesnim zajednicama, javnim ustanovama, privatnim poduzetnicima, udruženjima građana i pojedincima; emitovan je Javni poziv dvadeset dana na lokalnom radiju „Glas Drine“ Sapna; objavljen je Javni poziv za dostavu projektnih prijedloga na općinskoj web stranici: www.opcinasapna.ba i oglasnoj tabli općine Sapna i održan je sastanak predstavnika Koordinacionog tima sa predsjednicima mjesnih zajednica.

U toku trajanja Javnog poziva, sekretar tima je pružio značajan broj pojedinačnih uputstava i konsultacija putem kojih su zainteresovanim stranama pružena pojašnjenja za popunjavanje obrazca Prijedloga za investiranje. Po zatvaranju Javnog poziva zamjenih predsjednika i sekretar Tima su obradili sve pristigle prijedloge za investiranje koji su, u skladu sa pravilima navedenim u javnom pozivu, koji su prijavljeni putem protokola općine Sapna. Najveći broj pristiglih projektnih prijedloga koji su zadovoljili kriterij „Kapitalni“ odnosi se na prijedloge dostavljene od strane mjesnih zajednica sa prostora općine Sapna, potom od građana pojedinaca, dok je ostatak projektnih prijedloga dopunjen od strane službi za upravu općine Sapna.

Ažurirani Program kapitalnih investicija će biti ponuđen Općinskom vijeću Sapna na usvajanje svake godine, prije ili zajedno sa donošenjem budžeta za narednu godinu, kako bi se odabrani projekti za godinu koja slijedi mogli realizirati planiranom dinamikom.

PRETPOSTAVKE, NAČELA I NAČIN IZRADE PROGRAMA KAPITALNIH INVESTICIJA OPĆINE SAPNA

I Opšte pretpostavke

- 1) Program kapitalnih investicija predstavlja petogodišnji plan razvoja općine i poboljšanja standarda u sferi upravljanja javnim dobrima općine. Njegov cilj je utvrditi, u okvirima važećih zakonskih propisa i na osnovu organizacionih i finansijskih mogućnosti, visinu dugoročnih izdataka za organizovanu izgradnju, modernizaciju i poboljšanje tehničke i društvene infrastrukture općine. Program takođe predstavlja osnovni mehanizam koordinacije procesa realizacije investicija.
- 2) Načela i kriteriji za ocjenjivanje investicionih projekata će uzimati u obzir sljedeće:
 - potrebu dosljednog poboljšanja kvaliteta života građana;
 - neophodnost unapređenja uslova za funkcionisanje privrede na prostoru Općine;
 - kulturne, ekološke i prostorne uslove koje općina postavlja;
 - uticaj predložene investicije na realizaciju strateških planova općine;
 - uticaj procesa realizacije Programa na podsticanje sveopšteg razvoja općine i na privlačenje inostranog investicijskog kapitala.
- 3) Pri donošenju odluka o uključivanju pojedinih projekata u Program kapitalnih investicija, prednost će imati investicije:
 - čija je realizacija neophodna kako bi se ispunili zakonski uslovi;
 - koje su započete i čiji je nastavak neophodan kako bi se postigao predviđeni efekat;
 - koje omogućavaju povećanje broja novih radnih mjesta;
 - koje omogućavaju smanjenje tekućih budžetskih izdataka kroz smanjenje troškova održavanja ili obima posla, ili doprinose rastu općinskih prihoda;
 - koje obezbjeđuju ili unapređuju pružanje usluga velikom broju građana;
 - koje su u skladu sa općim očekivanjima javnosti.
- 4) Kriterije rangiranja investicionih projekata i principe za njihovo bodovanja će usvojiti Općinski načelnik u formi odluke.
- 5) Konačna lista investicionih projekata, prema prihvaćenim kriterijima, će u okviru Programa kapitalnih investicija biti prilagođena, u svom finansijskom nivou u slijedećem:
 - višegodišnjoj projekciji općinskih prihoda;
 - višegodišnjoj procjeni općinskih tekućih troškova;
 - stanju raspoloživih sredstava, za svaku godinu posebno;
 - koncepciji finansiranja investicija uz pomoć instrumenata zaduživanja ako se za to ukaže potreba, u smislu investicionih kredita, općinskih i prihodnih obveznica;
 - mogućnostima finansiranja investicija iz spoljnjih izvora kapitala u okviru partnerstva između javnog i privatnog sektora.

II. Principi za razrađivanje Programa kapitalnih investicija

Program kapitalnih investicija će biti:

- petogodišnji program;
- program progresivnog karaktera, što znači da će nakon realizacije projekata predviđenih za prvu godinu biti dopunjavani projektima za svaku novu godinu i petu godinu koja zaokružuje Program. Istovremeno, ukoliko bude potrebno, biće ažuriran za naredne četiri budžetske godine;
- usvojen od strane Općinskog vijeća Sapna prije ili zajedno sa usvajanjem budžeta za narednu godinu;
- osnova za izradu investicionog aneksa budžeta za naredne godine;

- program koji će obuhvatati općinske investicije u vrijednosti preko 5.000,00 KM koje sprovode službe za upravu i drugi općinski organi (novi građevinski i tehnički poduhvati, ulaganje u rekonstrukciju i obnovu, investicije u cilju modernizacije, investicijska kupovina, poboljšanje usluga i sl.);
- pripreman na osnovu jedinstvenog obrasca Prijedloga za investiranje, dostavljenog u form koju odredi Koordinacioni tim za izradu Programa kapitalnih investicija. Prijedloge za investiranje će dostavljati službe za upravu općine Sapna, mjesne zajednice, udruženja građana, poduzetnici, ostali subjekti i građani pojedinci sa prostora općine Sapna.

III. Način razrađivanja Programa kapitalnih investicija

- Rad na Programu kapitalnih investicija će predvoditi Koordinacioni tim, koji će imenovati Općinski načelnik, u saradnji sa Općinskim službama za upravu i drugim općinskim organima;
- Općinski načelnik će imenovati sastav Koordinacionog tima za rad na Programu i odrediti okvir kompetencije aktivnosti članova tima. Ovaj tim će se sastojati od stručnjaka zaposlenih u općinskoj upravi, predstavnika komisija Općinskog vijeća i Općinskog načelnika. U sastav tima ulaze predstavnici lokalnih udruženja građana, privrednika i javnih institucija;
- Tim će utvrđivati listu investicionih projekata prihvaćenih za preliminarnu analizu, dodjeljivati bodove prihvaćenim projektima, rangirati ih prema broju bodova, kao i prosljediti Program kapitalnih investicija Općinskom načelniku na dalje postupanje. Lista prioriternih investicija, kako novih tako i onih koje se nastavljaju od ranije, nakon što je Općinski načelnik usvojio, bit će osnova za izradu nacрта Programa i prosljeđivanje istog Općinskom vijeću na usvajanje;
- Općinski načelnik će u formi odluke odrediti plan i dinamiku rada na Programu, za predviđeni vremenski period.

**LISTA INVESTICIONIH PROJEKATA ZA PROGRAM KAPITALNIH INVESTICIJA OPĆINE SAPNA ZA
PERIOD 2016. - 2020. GODINA PO GRUPAMA I PRIORITETIMA NA OSNOVU REZULTATA
BODOVANJA**

Grupa I- Vodosnabdijevanje			
Br.	Naziv projekta po prioritetima	Broj bodova	Procijenjeni troškovi u KM
1	Izvođenje detaljnih hidrogeoloških radova u cilju zahvatanja podzemnih voda za naselja OS	90	200.000
2	Sanacija i rekonstrukcija vodovoda za naselje Vitinica i dio naselja Goduš	86	250.000
3	Objekat za tretman vode za piće u cilju otklanjanja mutnoće za naselje Vitinica	63	60.000
4	Izrada elaborata zaštitinih zona izvorišta	54	20.000
5	Izrada eksploatacionih bunara pitke vode	49	200.000
6	Izgradnja bazena za mjesni vodovod u Kovačevićima kapaciteta 100 m ³	48	80.000
7	Sanacija vodovodne mreže u MZ Skakovica	29	20.000
	UKUPNO GRUPA I	419	830.000
Grupa II- Kanalizacija i uređenje vodotoka			
Br.	Naziv projekta po prioritetima	Broj bodova	Procijenjeni troškovi u KM
1	Nastavak izgradnje riječnog korita rijeke Sapne	78	5.000.000
2	Regulacija Barnog potoka u urbanom dijelu MZ Kraljevići	65	115.000
3	Izgradnja centralnog fekalnog kolektora od sportske dvorane do entitetske linije	61	300.000
4	Regulacija Jelinog potoka u urbanom dijelu MZ Sapna	51	250.000
5	Adaptacija postojeće – produžetak kanalizacione mreže u MZ Kovačevići	48	20.000
6	Kanalizaciona mreža u MZ Žuje-Šarci	48	150.000
7	Regulacija Gajanaskog potoka u urbanom dijelu naselja Sapna	44	250.000
8	Izgradnja kanalizacionog kolektora u MZ Goduš	39	120.000
9	Izgradnja kanalizacione mreže u MZ Zaseok	34	20.000
10	Produženje glavnog kanalizacionog voda za naseljena mjesta Krstac i Mahmuto.	32	100.000
11	Produženje glavnog kanalizacionog voda za naseljena mjesta Ramići i Marnići	31	100.000
12	Sanacija kanalizacione mreže na klizištu Prženac l=50 m	26	5.000
	UKUPNO GRUPA II	557	6.430.000
Grupa III – Putevi i pješačke staze			
Br.	Naziv projekta po prioritetima	Broj bodova	Procijenjeni troškovi u KM
1	Sanacija, rekonstrukcija i proširenje lokalnog puta Sapna-Vitinica, dionica Kruškovac-Han	70	400.000
2	Rekonstrukcija i sanacija lokalnog puta u MZ Sapna, naselje Gaj	64	180.000
3	Rekonstrukcija puta Kobilići – Ravne gore - Međeđa	59	250.000

4	Sanacija i rekonstrukcija lokalnog puta i izgradnja pješačke staze na dionici Han-Kolonija (PŠ Vitinica)	55	250.000
5	Izgradnja puta Međeđa-Debeljak	44	300.000
6	Rekonstrukcija putne komunikacije Vitinica škola - Kovačevići	43	100.000
7	Rekonstrukcija putne mreže unutar mjesnih zajednica	39	50.000
8	Put Nezuk – Dugi Dio	36	150.000
9	Rekonstrukcija i asfaltiranje nekategorisanog puta u MZ Vitinica naselje Selimovići-Šemari i Jezerca	34	50.000
10	Asfaltiranje puta u naselju Durakovići	33	30.000
11	Uređenje i proširenje putne komunikacije Goduš-Mahala	30	30.000
12	Asfaltiranje putne komunikacije Haluge-Kic-Jezero-Svrake u MZ Kraljevići	29	80.000
13	Nasipanje puta Bešići-Munjača	26	30.000
14	Sanacija oštećenih puteva i izgradnja autobuskih stajališta u MZ Međeđa	24	30.000
15	Asfaltiranje putne komunikacije Duga njiva-Čazimova kuća l=200 m u MZ Kovačevići	24	20.000
16	Rekonstrukcija lokalnog puta Goduš-Skakovica-Prelovina-Obršine-Centar Rastošnice	23	50.000
17	Rekonstrukcija dijela lokalnog puta Rastošnica-Rastošnica centar L=1000 m / 1 km	23	40.000
18	Asfaltiranje putne komunikacije Zaseok-Gotovci	23	50.000
19	Rekonstrukcija i sanacija nekategorisanog puta u MZ Vitinica, naselje Fatići	22	20.000
20	Rekonstrukcija puta Nezuk-Baljkovica-Zukići	22	30.000
21	Adaptacija putne komunikacije MZ Kovačevići- MZ Kiseljak RS	18	20.000
	UKUPNO GRUPA III	741	2.160.000
GRUPA IV – Ulicna rasvjeta			
Br.	Naziv projekta po prioritetima	Broj bodova	Procijenjeni troškovi
1	Izgradnja rasvjete Kruškovac u MZ Sapna	36	35.000
2	Ulična rasvjeta u MZ Vitinica	33	35.000
3	Ulična rasvjeta u MZ Kraljevići	32	35.000
4	Izgradnja ulične rasvjete u MZ Kovačevići	27	35.000
5	Rasvjeta u MZ Žuje - Šarci	27	35.000
6	Dogradnja ulične rasvjete u MZ Međeđa	27	35.000
7	Izgradnja rasvjete u MZ Goduš	26	30.000
8	Izgradnja rasvjete na sportskom poligonu u Zaseoku	26	15.000
	UKUPNO GRUPA IV	234	255.000
GRUPA V – Sport, kultura i rekreacija			
Br.	Naziv projekta po prioritetima	Broj bodova	Procijenjeni troškovi u KM
1	Izgradnja sportsko rekreacionog poligona Johljak u Sapni	76	200.000
2	Izgradnja objekta doma kulture u Sapni	70	400.000
3	Izgradnja projekta i izgradnja memorijalnog kompleksa Nezuk	69	50.000
4	Sanacija i uređenje sportsko rekreativnog poligona u MZ Vitinica	60	20.000

5	Izgradnja izletišta na Debeljaku	46	30.000
6	Uređenje lokacije stećaka „Sječa“ i „Potkojnica“	43	10.000
7	Završetak izgradnje spomen sobe u MZ Goduš	35	10.000
8	Uređenje spomen sobe u MZ Međeđa	34	10.000
9	Izgradnja sportskog poligona u MZ Međeđa	28	20.000
10	Izgradnja dječijeg sportskog poligona (igraonica, teren za nogomet i košarku) - MZ Goduš	24	10.000
11	Izgradnja sportskog poligona na igralištu Megara u MZ Baljkovica	22	30.000
12	Rekonstrukcija dječijeg igrališta Megara u MZ Baljkovica	18	10.000
	UKUPNO GRUPA V	525	800.000
	GRUPA VI – Ostalo		
Br.	Naziv projekta po prioritetima	Broj bodova	Procijenjeni troškovi u KM
1	Izgradnja rashladnih kapaciteta za voće, povrće i dr.	114	500.000
2	Izgradnja stambenog objekta za socijalno stanovanje u općini Sapna	72	1.000.000
3	Izgradnja centralnog spomen obilježja u Sapni	71	170.000
4	Sanacija klizišta u Nezuku	50	60.000
5	Sanacija klizišta Ravne Gore – Kobilići	44	186.500
6	Sanacija klizišta u MZ Vitinica, lokacija nekategorisani put Selimovići-Šemari	44	200.000
7	Sanacija klizišta na lokalnom putu Međeđa-Mramorovi	43	261.500
8	Doprojektovanje i izgradnja sekundarne kanalizacione mreže u MZ Međeđa	42	40.000
9	Spomen obilježje u MZ Žuje-Šarci	41	30.000
10	Sanacija klizišta u mjesnoj podružnici lokacija Ravni gaj - naselje Bare	36	100.000
11	Sanacija klizišta u MZ Vitinica lokacija Greda	35	150.000
12	Završetak spomen obilježja poginulim pripadnicima A RBiH u MZ Međeđa	35	20.000
13	Sanacija zgrade MZ Međeđa	27	5.000
14	Prekrivanje šehidskog spomenika u Kovačevićima	27	30.000
15	Sanacija zgrade MZ Zaseok	26	5.000
16	Izgradnja drenažnog odvoda na potezu Rizvanovići-Fatići-Rijeka	25	120.000
17	Sanacija klizišta na izvorištu Vroce u MZ Baljkovica	23	150.000
18	Rekonstrukcija šehidske česme u MZ Baljkovica	23	5.000
19	Izgradnja drenažnih vodova i sakupljanje oborinskih voda kanalisanje (Podružnica Gaj)	22	50.000
20	Izgradnja objekta MZ Skakovica	18	10.000
	UKUPNO GRUPA VI	818	3.093.000
	UKUPNO (I +II + III + IV + V + VI)	3.294	13.568.000

**PROCJENA TROŠKOVA PO INVESTICIONIM GRUPAMA UKLJUČENIM U
PROGRAM KAPITALNIH INVESTICIJA ZA PERIOD 2016 - 2020. GODINA**

Br.	Naziv grupe	Ukupan broj bodova za grupu	Ukupni troškovi za grupu (procjena) / KM	Procentualno učeće grupe u ukupnom broju bodova (4*100/C10)	Procentualno učeće grupe u ukupnim troškovima (4*100/D10)	Konačan procenat (% br.bodova + %/procjena troškova / 2) (5+6)/2
1	2	3	4	5	6	7
1	GRUPA I – Vodosnabdijevanje	419	830.000,00	13%	6%	0,09
2	GRUPA II – Kanalizacija i ređenje vodotoka	557	6.430.000,00	17%	47%	0,32
3	GRUPA III – Putevi i pjesacke staze	741	2.160.000,00	22%	16%	0,19
4	GRUPA IV – Ulicna rasvjeta	234	255.000,00	7%	2%	0,04
5	GRUPA V – Sport, kultura i rekreacija	525	800.000,00	16%	6%	0,11
6	GRUPA VI – Ostalo	818	3.093.000,00	25%	23%	0,24
UKUPNO:		3.294	13.568.000,00	100%	100%	100%

**IDENTIFIKACIJA IZVORA FINANSIRANJA PROJEKATA IZ PROGRAMA KAPITALNIH
INVESTICIJA OPĆINE SAPNA PO GRUPAMA I PRIORITETIMA
ZA PERIOD 2016 - 2020. GODINA**

Br.	Naziv projekta po prioritetima	Procijenjeni troškovi u KM	Vlastita sredstva			Krediti			Sredstva			Donacije	Ostala sredstva
			Vlastita sredstva	Procijenjeni troškovi u KM	Kredit	TK	F BiH	EU	građana				
1	Izvođenje detaljnih hidrogeol. radova u cilju zahvatanja podzemnih voda za naselja OS	200.000	4.000	0	0	196.000	0	0	0	0	0	0	0
2	Sanacija i rekonstrukcija vodovoda za naselje Vitinica i dio naselja Goduš	250.000	5.000	0	0	75.000	170.000	0	0	0	0	0	0
3	Objekat za tretman vode za piće u cilju otklanjanja mutnoće za naselje Vitinica	60.000	2.000	0	0	58.000	0	0	0	0	0	0	0
4	Izrada elaborata zaštitnih zona izvorišta	20.000	5.000	0	0	100.000	0	0	0	0	20.000	0	0
5	Izrada eksploatacionih bunara pitke vode	200.000	5.000	0	0	100.000	0	0	0	0	95.000	0	0
6	Izgradnja bazena za mjesni vodovod u Kovačevićima kapaciteta 100 m ³	80.000	10.000	0	0	10.000	0	0	0	40.000	20.000	0	0
7	Sanacija vodovodne mreže u MZ Skakovica	20.000	26.000	0	0	439.000	180.000	0	0	40.000	10.000	0	0
	UKUPNO GRUPA I	830.000	26.000	0	0	439.000	180.000	0	0	40.000	145.000	0	0
	Grupa II - Kanalizacija i uređenje vodotoka												
Br.	Naziv projekta po prioritetima	Procijenjeni troškovi u KM	Vlastita sredstva	Kredit	TK	F BiH	EU	građana	Donacije	Ostala sredstva			
1	Nastavak izgradnje riječnog korita rijeke Sapne	5.000.000	0	0	0	0	5.000.000	0	0	0			
2	Regulacija Barnog potoka u urbanom dijelu MZ Kraljevići	115.000	5.000	0	0	110.000	0	0	0	0			
3	Izgradnja centralnog fekalnog kolektora od sportske dvorane do entitetke linije	300.000	0	0	0	0	0	0	300.000	0			
4	Regulacija Jelinog potoka u urbanom dijelu MZ Sapna	250.000	0	0	0	0	0	0	0	250.000			
5	Adaptacija postojeće – produžetak kanalizacione mreže u MZ Kovačevići	20.000	5.000	0	0	0	0	10.000	5.000	0			
6	Kanalizaciona mreža u MZ Žuđe-Sarci	150.000	0	0	0	70.000	0	0	80.000	0			
7	Regulacija Gajanskog potoka u urbanom dijelu naselja Sapna	250.000	0	0	0	0	0	0	0	250.000			
8	Izgradnja kanalizacionog kolektora u MZ Goduš	120.000	0	0	0	70.000	0	0	50.000	0			
9	Izgradnja kanalizacione mreže u MZ Zaseok	20.000	5.000	0	0	0	0	15.000	0	0			
10	Produženje glavnog kanalizacionog voda za naseljena mjesta Krstac i Mahmuto.	100.000	0	0	0	0	0	0	0	100.000			
11	Produženje glavnog kanalizacionog voda za naseljena mjesta Ramići i Marnići	100.000	0	0	0	0	0	0	0	100.000			
12	Sanacija kanalizacione mreže na klizištu Prženac I=50 m	5.000	3.000	0	0	0	0	2.000	0	0			
	UKUPNO GRUPA II	6.430.000	18.000	0	250.000	0	5.000.000	27.000	435.000	700.000			
	Grupa III – Putevi i pješačke staze												
Br.	Naziv projekta po prioritetima	Procijenjeni troškovi u KM	Vlastita sredstva	Kredit	TK	F BiH	EU	građana	Donacije	Ostala sredstva			
1	Sanacija, rekonstrukcija i proširenje lokalnog puta Sapna-Vitinica, dionica Krušovac-Han	400.000	20.000	0	0	250.000	0	0	60.000	70.000			
2	Rekonstrukcija i sanacija lokalnog puta u MZ Sapna, naselje Gaj	180.000	30.000	0	72.000	0	0	40.000	38.000	0			
3	Rekonstrukcija puta Kobilici – Ravne gore - Medeđa	250.000	5.000	0	0	245.000	0	0	0	0			
4	Sanacija i rekonstrukcija lokalnog puta i izgradnja pješačke staze na dionici Han-Kolonija (PS Vitinica)	250.000	10.000	0	0	40.000	0	50.000	150.000	0			
5	Izgradnja puta Medeđa-Debeljak	300.000	0	0	0	0	0	0	300.000	0			
6	Rekonstrukcija putne komunikacije Vitinica škola - Kovačevići	100.000	10.000	0	0	0	0	40.000	50.000	0			

7	Rekonstrukcija putne mreže unutar mjesnih zajednica	50.000	20.000	0	0	0	0	0	0	30.000	0	0	
8	Put Nezuk – Dugi Dio	150.000		0	0	150.000				0	0	0	
9	Rekonstrukcija i asfaltiranje nekategorisanog puta u MZ Vitinica naselje Selimovići-Šemari i Jezerca	50.000	10.000	0	0	0	0	0	0	40.000	0	0	
10	Asfaltiranje puta u naselju Durakovići	30.000	0	0	0	0	0	0	0	20.000	10.000	0	
11	Uređenje i proširenje putne komunikacije Goduš-Mahala	30.000	0	0	0	0	0	0	0	20.000	10.000	0	
12	Asfaltiranje putne komunikacije Haluge-Kic-Jezero-Svrake u MZ Kraljevići	80.000	0	0	0	0	0	0	0	40.000	40.000	0	
13	Nasipanje puta Bešići-Munjača	30.000	0	0	0	0	0	0	0	15.000	15.000	0	
14	Sanacija oštećenih puteva i izgradnja autobuskih stajališta u MZ Međeđa	30.000	0	0	0	0	0	0	0	15.000	15.000	0	
15	Asfaltiranje putne komunikacije Duga njiva-Cazimova kuća F=200 m u MZ Kovačevići	20.000	0	0	0	0	0	0	0	10.000	10.000	0	
16	Rekonstrukcija lokalnog puta Goduš-Skakovica-Prelovinu-Obrsine-Centar Rastošnice	50.000	0	0	0	0	0	0	0	0	50.000	0	
17	Rekonstrukcija dijela lokalnog puta Rastošnica-Rastošnica centar L=1000 m 7 1 km	40.000	0	0	0	0	0	0	0	0	40.000	0	
18	Asfaltiranje putne komunikacije Zaseok-Gotovci	50.000	5.000	0	0	0	0	0	0	0	45.000	0	
19	Rekonstrukcija i sanacija nekategorisanog puta u MZ Vitinica, naselje Fatići	20.000	0	0	0	0	0	0	0	0	20.000	0	
20	Rekonstrukcija puta Nezuk-Baljkovica-Zukići	30.000	0	0	0	0	0	0	0	0	30.000	0	
21	Adaptacija putne komunikacije MZ Kovačevići- MZ Kiseljak RS	20.000	0	0	0	0	0	0	0	0	20.000	0	
UKUPNO GRUPA III		2.160.000	110.000	0	72.000	685.000	0	0	0	320.000	903.000	70.000	
GRUPA IV – Ulična rasvjeta													
Br.	Naziv projekta po prioritetima	Procijenjeni troškovi		Krediti		Sredstva		Sredstva		Sredstva		Donacije	
		Vlastita sredstva	TK	F BIH	EU	Sredstva građana	Ostala sredstva						
1	Izgradnja rasvjete Kruškovac u MZ Sapna	35.000	0	0	0	10.000	20.000						
2	Ulična rasvjeta u MZ Vitinica	35.000	0	0	0	10.000	20.000						
3	Ulična rasvjeta - MZ Kraljevići	35.000	0	0	0	10.000	20.000						
4	Izgradnja ulične rasvjete MZ Kovačevići	35.000	0	0	0	10.000	20.000						
5	Rasvjeta - MZ Žujje - Šarci	35.000	0	0	0	10.000	20.000						
6	Dogradnja ulične rasvjete u MZ Međeđa	35.000	0	0	0	10.000	20.000						
7	Izgradnja rasvjete MZ Goduš	30.000	0	0	0	5.000	20.000						
8	Izgradnja rasvjete na sportskom poligonu u Zaseoku	15.000	0	0	0	3.000	10.000						
UKUPNO GRUPA IV		255.000	0	0	0	68.000	150.000	0	0	0	150.000	0	0
GRUPA V – Sport, kultura i rekreacija													
Br.	Naziv projekta po prioritetima	Procijenjeni troškovi u KM		Krediti		Sredstva		Sredstva		Sredstva		Donacije	
		Vlastita sredstva	TK	F BIH	EU	Sredstva građana	Ostala sredstva						
1	Izgradnja sportsko rekreacionog poligona Johljak u Sapni	200.000	0	0	0	0	180.000						
2	Izgradnja objekta doma kulture u Sapni	400.000	0	40.000	0	0	300.000						
3	Izgradnja projekta i izgradnja memorijalnog kompleksa Nezuk	50.000	0	0	0	0	50.000						
4	Sanacija i uređenje sportsko rekreativnog poligona u MZ Vitinica	20.000	0	0	0	0	17.000						
5	Izgradnja izletišta na Debeljaku	30.000	0	0	0	0	30.000						
6	Uređenje lokacije steca "Sječa" i „Potkojnica“	10.000	0	0	0	0	10.000						
7	Završetak izgradnje spomen sobe u MZ Goduš	10.000	0	2.000	0	0	0			5.000	0	0	
8	Uređenje spomen sobe u MZ Međeđa	10.000	0	2.000	0	0	0			5.000	0	0	
9	Izgradnja sportskog poligona u MZ Međeđa	20.000	0	0	0	0	0			20.000	0	0	
10	Izgradnja dječijeg sportskog poligona (igraonica, teren za nogomet i košarku) - MZ Goduš	10.000	0	0	0	0	0			0	10.000	0	
11	Izgradnja sportskog poligona na igralištu Megara u MZ Baljkovica	30.000	0	0	0	0	0			0	30.000	0	
12	Rekonstrukcija dječijeg igrališta Megara u MZ Baljkovica	10.000	0	0	0	0	0			0	10.000	0	
UKUPNO GRUPA V		800.000	39.000	0	44.000	50.000	657.000	0	0	10.000	657.000	0	0

GRUPA VI – Ostalo																		
Br.	Naziv projekta po prioritetima	Procijenjeni troškovi u KM	Vlasita sredstva		Krediti		Sredstva TK		Sredstva F BiH		Sredstva EU		Sredstva građana		Donacije		Ostala sredstva	
1	Izgradnja rashladnih kapaciteta za voće, povrće i dr.	500.000	0	0	0	0	0	0	0	0	0	0	0	0	500.000	0	0	0
2	Izgradnja stambenog objekta za socijalno stanovanje u općini Sapna	1.000.000	0	0	0	0	0	0	1.000.000	0	0	0	0	0	0	0	0	0
3	Izgradnja centralnog spomen obilježja u Sapni	170.000	20.000	0	0	0	0	20.000	30.000	0	0	0	0	0	100.000	0	0	0
4	Sanacija klizišta u Nezuku	60.000	2.000	0	0	0	0	58.000	0	0	0	0	0	0	0	0	0	0
5	Sanacija klizišta Ravne Gore – Kobilići	186.500	6.500	0	0	0	0	0	0	0	0	0	0	0	180.000	0	0	0
6	Sanacija klizišta na lokalnom putu Medeđa-Mramorovi	200.000	5.000	0	0	0	0	0	0	0	0	0	0	0	195.000	0	0	0
7	Sanacija klizišta u lokalnom putu Medeđa-Mramorovi	261.500	6.500	0	0	0	0	0	0	0	0	0	0	0	255.000	0	0	0
8	Doprojektovanje i izgradnja sekundarne kanalizacione mreže u MZ Medeđa	40.000	0	0	0	0	0	40.000	0	0	0	0	0	0	0	0	0	0
9	Spomen obilježje u MZ Žuđe-Sarci	30.000	5.000	0	0	0	0	10.000	0	0	0	0	0	0	15.000	0	0	0
10	Sanacija klizišta u mjesnoj podružnici lokacija Ravni gaj - naselje Bare	100.000	0	0	0	0	0	0	0	0	0	0	0	0	100.000	0	0	0
11	Sanacija klizišta u MZ Vitičina lokacija Greda	150.000	0	0	0	0	0	0	0	0	0	0	0	0	150.000	0	0	0
12	Završetak spomen obilježja poginulim pripadnicima A RBiH u MZ Medeđa	20.000	0	0	0	0	0	5.000	5.000	0	0	0	0	0	10.000	0	0	0
13	Sanacija zgrade MZ Medeđa	5.000	2.000	0	0	0	0	0	0	0	0	0	0	0	3.000	0	0	0
14	Prekrivanje šehidskog spomenika u Kovačevićima	30.000	0	0	0	0	0	5.000	5.000	0	0	0	10.000	0	0	0	0	0
15	Sanacija zgrade MZ Zaseok	5.000	2.000	0	0	0	0	0	0	0	0	0	0	0	3.000	0	0	0
16	Izgradnja drenažnog odvoda na potezu Rizvanovići-Fatići-Rijeka	120.000	0	0	0	0	0	0	0	0	0	0	0	0	120.000	0	0	0
17	Sanacija klizišta na izvorištu Vroce u MZ Baljkovica	150.000	0	0	0	0	0	0	0	0	0	0	0	0	150.000	0	0	0
18	Rekonstrukcija šehidske česme u MZ Baljkovica	5.000	1.000	0	0	0	0	2.000	2.000	0	0	0	0	0	0	0	0	0
19	Izgradnja drenažnih vodova i sakupljanje oborinskih voda kanalisanje (Podružnica Gaj)	50.000	0	0	0	0	0	0	0	0	0	0	0	0	50.000	0	0	0
20	Izgradnja objekta MZ Skakovica	10.000	0	0	0	0	0	0	0	0	0	0	0	0	10.000	0	0	0
UKUPNO GRUPA VI		3.093.000	50.000	0	0	0	0	140.000	1.042.000	0	0	0	10.000	0	1.851.000	0	0	0
UKUPNO (I+II + III + IV + V + VI)		13.568.000	280.000	0	0	0	0	945.000	1.957.000	5.000.000	5.000.000	475.000	4.141.000	770.000	0	0	0	0

PLAN REALIZACIJE PROJEKATA U 2018. GODINI IZ PROGRAMA KAPITALNIH INVESTICIJA OPĆINE SAPNA

Br.	Grupa I - Vodovodni zahtvi i vodosnabdijevanje	Naziv projekta po prioritetima	Procijenjeni troškovi u KM	2018 Vrijednost investicije u godini	Vlastita sredstva	Krediti	Sredstva TK	Sredstva F BiH	Sredstva EU	Sredstva građana	Donacije	Ostala sredstva
1	Izvođenje detaljnih hidrogeoloških radova u cilju zahvaltanja podzemnih voda za naselja OS	Sanacija i rekonstrukcija vodovoda za naselje Vitiñica i dio naselja Goduš	200.000	200.000	4.000	0	196.000	0	0	0	0	
2		Izgradnja bazena za mjesni vodovod u Kovačevićima kapaciteta 100 m ³	250.000	250.000	5.000	0	75.000	170.000	0	0	0	
3		UKUPNO GRUPA I	530.000	530.000	19.000	0	281.000	170.000	0	0	40.000	20.000
	Grupa II - Kanalizacija i uređenje vodotoka											
Br.	Naziv projekta po prioritetima	Procijenjeni troškovi u KM	Vrijednost investicije u godini	Vlastita sredstva	Kredit	Sredstva TK	Sredstva F BiH	Sredstva EU	Sredstva građana	Donacije	Ostala sredstva	
1	Nastavak izgradnje riječnog korita rijeke Sapne	5.000.000	1.500.000	0	0	0	0	1.500.000	0	0		
2	Regulacija Barnog potoka u MZ Kraljevići	115.000	115.000	0	0	115.000	0	0	0	0		
3	Izgradnja kanalizacione mreže u MZ Zaseok	20.000	20.000	5.000	0	0	0	0	10.000	5.000		
4	Sanacija kanalizacione mreže na kizistu Prženac I=50 m	5.000	5.000	3.000	0	0	0	0	2.000	0		
	UKUPNO GRUPA II	5.140.000	1.640.000	8.000	0	115.000	0	1.500.000	12.000	5.000	0	
	Grupa III - Putevi i pješačke staze											
Br.	Naziv projekta po prioritetima	Procijenjeni troškovi u KM	Vrijednost investicije u godini	Vlastita sredstva	Kredit	Sredstva TK	Sredstva F BiH	Sredstva EU	Sredstva građana	Donacije	Ostala sredstva	
1	Sanacija, rekonstrukcija i proširenje lokalnog puta Sapna-Vitiñica, dionica Kruškovac-Han	400.000	63.000	3.000	0	0	0	0	0	60.000		
2	Rekonstrukcija i sanacija lokalnog puta u MZ Sapna, naselje Gaj	180.000	180.000	30.000	0	72.000	0	0	40.000	38.000		
3	Rekonstrukcija puta Kobilići - Ravne gore - Medeđa	250.000	250.000	5.000	0	0	245.000	0	0	0		
4	Rekonstrukcija putne mreže unutar mjesnih zajednica	50.000	25.000	2.500	0	0	22.500	0	0	0		
5	Put Nezuk - Dugi Dio	150.000	150.000	0	0	0	150.000	0	0	0		
6	Rekonstrukcija i asfaltiranje nekategorisanog puta u MZ Vitiñica naselje Selimovići-Semari i Jezerca	50.000	50.000	10.000	0	0	0	0	40.000	0		
7	Asfaltiranje putne komunikacije Zaseok-Gotovci	50.000	50.000	5.000	0	0	0	0	0	45.000		
	UKUPNO GRUPA III	1.130.000	768.000	55.500	0	72.000	417.500	0	80.000	143.000	0	

GRUPA V – Sport, kultura i rekreacija											
Br.	Naziv projekta po prioritetima	Procijenjeni troškovi u KM	2018 Vrijednost investicije u godini	Vlastita sredstva	Krediti	Sredstva TK	Sredstva F BiH	Sredstva EU	Sredstva građana	Donacije	Ostala sredstva
1	Izgradnja sportsko rekreacionog poligona Johljak u Sapni	200.000	200.000	20.000	0	0	0	0	0	180.000	
2	Sanacija i uređenje sportsko rekreativnog poligona u MZ Vitinica	20.000	20.000	3.000	0	0	0	0	0	17.000	
3	Završetak izgradnje spomen sobe u MZ Goduš	10.000	10.000	3.000	0	2.000	0	0	5.000	0	
4	Uređenje spomen sobe u MZ Međeđa	10.000	10.000	3.000	0	2.000	0	0	5.000	0	
	UKUPNO GRUPA V	240.000	240.000	29.000	0	4.000	0	0	10.000	197.000	
	GRUPA VI – Ostalo										
Br.	Naziv projekta po prioritetima	Procijenjeni troškovi u KM	2018 Vrijednost investicije u godini	Vlastita sredstva	Krediti	Sredstva TK	Sredstva F BiH	Sredstva EU	Sredstva građana	Donacije	Ostala sredstva
1	Izgradnja rashladnih kapaciteta za voće, povrće i dr.	500.000	500.000	0	0	0	0	0	0	500.000	
2	Izgradnja stambenog objekta za socijalno stanovanje u općini Sapna	1.000.000	1.000.000	0	0	0	1.000.000	0	0		
3	Izgradnja centralnog spomen obilježja u Sapni	170.000	60.000	5.000		30.000	24.000	0	0	1.000	
4	Sanacija klizišta u Nezuku	60.000	60.000	2.000	0	58.000	0	0	0		
5	Završetak spomen obilježja poginulim pripadnicima A R BiH u MZ Međeđa	20.000	20.000	0	0	5.000	5.000	0	0	10.000	
6	Prekrivanje šehidskog spomenika u Kovačevićima	30.000	30.000	0	0	5.000	5.000	0	10.000	10.000	
7	Rekonstrukcija šehidske česme u MZ Bajlkovica	5.000	5.000	1.000	0	2.000	2.000	0			
	UKUPNO GRUPA VI	1.785.000	1.675.000	8.000	0	100.000	1.036.000	0	10.000	521.000	
	UKUPNO I+II+IV+V+VI	8.825.000	4.853.000	119.500,00	0	572.000	1.623.500,00	1.500.000	152.000	886.000	0

PREGLED PO GRUPAMA ZA 2018 GODINU

UKUPNO: GRUPA I				19.000	0	281.000	170.000	0	40.000	20.000	
UKUPNO: GRUPA II	5.140.000	1.640.000	8.000	8.000	0	115.000	0	1.500.000	12.000	5.000	
UKUPNO: GRUPA III	1.130.000	768.000	55.500	55.500	0	72.000	417.500	0	80.000	143.000	
UKUPNO: GRUPA V	240.000	240.000	9.000	9.000	0	4.000	0	0	10.000	217.000	
UKUPNO: GRUPA VI	1.785.000	1.675.000	8.000	8.000	0	100.000	1.036.000	0	10.000	521.000	
UKUPNO - 2018:	8.825.000	4.853.000	119.500,00	119.500,00	0	572.000	1.623.500,00	1.500.000	152.000	886.000	

PLAN REALIZACIJE PROJEKATA U 2019.GODINI IZ PROGRAMA KAPITALNIH INVESTICIJA OPĆINE SAPNA

Br.	Naziv projekta po prioritetima	Procijenjeni troškovi u KM	2019 Vrijednost investicije u godini	Vlastita sredstva	Krediti	Sredstva			Donacije	Ostala sredstva
						TK	F BIH	EU		
1	Objekat za tretman vode za piće u cilju otklanjanja mutnoće za naselje Vitnica	60.000	60.000	2.000	0	58.000	0	0	0	0
2	Izrada elaborata zaštitnih zona izvorišta	20.000	20.000	0	0	0	0	0	20.000	0
	UKUPNO GRUPA I	80.000	80.000	2.000	0	58.000	0	0	20.000	0
	Grupa II - Kanalizacija i uređenje vodotoka									
	Naziv projekta po prioritetima									
Br.		Procijenjeni troškovi u KM	Vrijednost investicije u godini	Vlastita sredstva	Krediti	TK	F BIH	EU	Donacije	Ostala sredstva
1	Nastavak izgradnje riječnog korita rijeke Sapne	5.000.000	1.500.000	0	0	0	0	1.500.000	0	0
2	Adaptacija postojeće – produžetak kanalizacione mreže u MZ Kovačevići	20.000	20.000	5.000	0	0	0	0	15.000	0
	UKUPNO GRUPA II	5.020.000	1.520.000	5.000	0	0	0	1.500.000	15.000	0
	Grupa III – Putevi i pješačke staze									
	Naziv projekta po prioritetima									
Br.		Procijenjeni troškovi u KM	Vrijednost investicije u godini	Vlastita sredstva	Krediti	TK	F BIH	EU	Donacije	Ostala sredstva
1	Sanacija i rekonstrukcija lokalnog puta i izgradnja pješačke staze na dionici Han-Kolonija (PŠ Vitnica)	250.000	250.000	10.000	0	0	40.000	0	150.000	0
2	Izgradnja puta Međeđa-Debeljak	300.000	300.000	0	0	0	0	0	300.000	0
3	Rekonstrukcija putne komunikacije Vitnica škola - Kovačevići	100.000	100.000	10.000	0	0	0	0	45.000	0
4	Rekonstrukcija putne mreže unutar mjesnih zajednica	50.000	25.000	2.500	0	0	0	0	22.500	0
5	Asfaltiranje puta u naselju Durakovići	30.000	30.000	0	0	0	0	0	20.000	10.000
6	Uređenje i proširenje putne komunikacije Goduš-mahala	30.000	30.000	0	0	0	0	0	20.000	10.000
7	Asfaltiranje putne komunikacije Haluge-Kic-Jezero-Svrake u MZ Kraljevići	80.000	80.000	0	0	0	0	0	60.000	20.000
8	Nasipanje puta Bešići-Munjača	30.000	30.000	0	0	0	0	0	20.000	10.000
9	Sanacija oštećenih puteva i izgradnja autobuskih stajališta u MZ Međeđa	30.000	30.000	0	0	0	0	0	20.000	10.000
10	Asfaltiranje putne komunikacije Duga njiva-Čazimova kuća l=200 m u MZ Kovačevići	20.000	20.000	0	0	0	0	0	10.000	10.000
	UKUPNO GRUPA III	920.000	895.000	22.500	0	0	40.000	0	227.500	605.000

GRUPA IV – Ulična rasvjeta											
Br.	Naziv projekta po prioritetima	Procijenjeni troškovi	2019 Vrijednost investicije u godini	Vlastita sredstva	Krediti	Sredstva TK	Sredstva F BiH	Sredstva EU	Sredstva građana	Donacije	Ostala sredstva
1	Izgradnja rasvjete Kruškovac u MZ Sapna	35.000	35.000	5.000	0	0	0	0	10.000	20.000	
2	Ulična rasvjeta u MZ Vitinica	35.000	35.000	5.000	0	0	0	0	10.000	20.000	
3	Ulična rasvjeta u MZ Kraljevići	35.000	35.000	5.000	0	0	0	0	10.000	20.000	
4	Rasvjeta u MZ Žuje - Šarci	35.000	35.000	5.000	0	0	0	0	10.000	20.000	
	UKUPNO GRUPA IV	140.000	140.000	20.000	0	0	0	0	40.000	80.000	
GRUPA V – Sport, kultura i rekreacija											
Br.	Naziv projekta po prioritetima	Procijenjeni troškovi u KM	2019 Vrijednost investicije u godini	Vlastita sredstva	Krediti	Sredstva TK	Sredstva F BiH	Sredstva EU	Sredstva građana	Donacije	Ostala sredstva
1	Izgradnja izletišta na Debeljaku	30.000	30.000	0	0	0	0	0	0	30.000	
2	Uređenje lokacije stečaka „Sječa“ i „Potkojnica“	10.000	10.000	0	0	0	0	0	0	10.000	
3	Izgradnja sportskog poligona u MZ Medeđa	20.000	20.000	0	0	0	0	0	0	20.000	
4	Izgradnja dječjeg sportskog poligona (igraonica, teren za nogomet i košarku) - MZ Goduš	10.000	10.000	0	0	0	0	0	0	10.000	
5	Izgradnja sportskog poligona na igralištu Megara u MZ Bajlkovica	30.000	30.000	0	0	0	0	0	0	30.000	
6	Rekonstrukcija dječjeg igrališta Megara u MZ Bajlkovica	10.000	10.000	0	0	0	0	0	0	10.000	
	UKUPNO GRUPA V	110.000	110.000	0	0	0	0	0	0	110.000	
GRUPA VI – Ostalo											
Br.	Naziv projekta po prioritetima	Procijenjeni troškovi u KM	2019 Vrijednost investicije u godini	Vlastita sredstva	Krediti	Sredstva TK	Sredstva F BiH	Sredstva EU	Sredstva građana	Donacije	Ostala sredstva
1	Izgradnja pomen obilježja u MZ Žuje-Šarci	30.000	30.000	10.000	0	0	0	0	5.000	15.000	
2	Sanacija zgrade MZ Medeđa	5.000	5.000	2.000	0	0	0	0	0	3.000	
3	Sanacija zgrade MZ Zaseok	5.000	5.000	2.000	0	0	0	0	0	3.000	
4	Izgradnja drenažnih vodova i sakupljanje oborinskih voda kanalisanje (Podružnica Gaj)	50.000	50.000	0	0	0	0	0	0	50.000	
	UKUPNO GRUPA VI	90.000	90.000	14.000	0	0	0	0	5.000	71.000	
	UKUPNO I+II+III+IV+V+VI	6.360.000	2.835.000	63.500	0	58.000	40.000	1.500.000	272.500	901.000	

PREGLED PO GRUPAMA ZA 2019 GODINU											
OPIS	Vrijednost po bodovanju	2019		Krediti	Sredstva TK	Sredstva F BiH	Sredstva EU	Sredstva građana	Donacije	Ostala sredstva	
		Vrijednost investicije u godini	Vlasita sredstva								
UKUPNO: GRUPA I	80.000	80.000	2.000	0	58.000	0	0	0	20.000		
UKUPNO: GRUPA II	5.020.000	1.520.000	5.000	0	0	0	1.500.000	0	15.000		
UKUPNO: GRUPA III	920.000	895.000	22.500	0	0	40.000	0	227.500	605.000		
UKUPNO: GRUPA IV	160.000	160.000	40.000	0	0	0	0	40.000	80.000		
UKUPNO: GRUPA V	110.000	110.000	0	0	0	0	0	0	110.000		
UKUPNO: GRUPA VI	90.000	90.000	14.000	0	0	0	0	5.000	71.000		
UKUPNO - 2019.	6.360.000	2.835.000	63.500	0	58.000	40.000	1.500.000	272.500	901.000		

PLAN REALIZACIJE PROJEKATA U 2020.GODINI IZ PROGRAMA KAPITALNIH INVESTICIJA OPĆINE SAPNA

Br.	Grupa I - Vodosprijelaz	Naziv projekta po prioritetima	Procijenjeni troškovi u KM	2020		Vlastita sredstva	Krediti	Sredstva TK	Sredstva F BiH	Sredstva EU	Sredstva građana	Donacije	Ostala sredstva
				Vrijednost investicije u godini	Vrijednost investicije u godini								
1	Grupa I - Vodosprijelaz	Naziv projekta po prioritetima	200.000	200.000	0	0	0	0	0	0	0	200.000	
2			20.000	20.000	0	0	0	0	0	0	0	0	20.000
		UKUPNO GRUPA I	220.000	220.000	0	0	0	0	0	0	0	220.000	
Br.	Grupa II - Kanalizacija i uređenje vodotoka	Naziv projekta po prioritetima	Procijenjeni troškovi u KM	2020	Vlastita sredstva	Krediti	Sredstva TK	Sredstva F BiH	Sredstva EU	Sredstva građana	Donacije	Ostala sredstva	
1	Grupa II - Kanalizacija i uređenje vodotoka	Naziv projekta po prioritetima	5.000.000	2.000.000	0	0	0	0	2.000.000	0	0	0	
2		Nastavak izgradnje riječnog korita rijeke Sapne	300.000	300.000	0	0	0	0	0	0	300.000	0	
3		Izgradnja centralnog fekalnog kolektora od sportske dvorane do entitetske linije	250.000	250.000	0	0	0	250.000	0	0	0	0	
4		Regulacija Jelinog potoka u urbanom dijelu MZ Sapna	150.000	150.000	0	0	0	150.000	0	0	0	0	
5		Kanalizaciona mreža u MZ Žujje-Šarci	250.000	250.000	0	0	0	0	0	0	0	250.000	
6		Regulacija Gajanskog potoka u urbanom dijelu naselja Sapna	120.000	120.000	0	0	0	0	0	0	0	120.000	
7		Izgradnja kanalizacionog kolektora u MZ Goduš	100.000	100.000	0	0	0	0	0	0	0	100.000	
8		Produženje glavnog kanalizacionog voda za naseljena mjesta Krstac i Matmutovići	100.000	100.000	0	0	0	0	0	0	0	100.000	
		Produženje glavnog kanalizacionog voda za naseljena mjesta Ramiči i Marniči	100.000	100.000	0	0	0	0	0	0	100.000		
	UKUPNO GRUPA II		6.270.000	3.270.000	0	0	400.000	0	2.000.000	0	870.000		
Br.	Grupa III - Putevi i pješačke staze	Naziv projekta po prioritetima	Procijenjeni troškovi u KM	2020	Vlastita sredstva	Krediti	Sredstva TK	Sredstva F BiH	Sredstva EU	Sredstva građana	Donacije	Ostala sredstva	
1	Grupa III - Putevi i pješačke staze	Naziv projekta po prioritetima	400.000	337.000	33.000	0	0	304.000	0	0	0	0	
2		Sanacija, rekonstrukcija i proširenje lokalnog puta Sapna-Vitnica, dionica Kruškovac-Han	50.000	50.000	0	0	0	0	0	0	0	50.000	
3		Rekonstrukcija lokalnog puta Goduš-Skakovica-Prelovinna-Obršine-Centar Rastošnice	40.000	40.000	0	0	0	0	0	0	0	40.000	
4		Rekonstrukcija dijela lokalnog puta Rastošnica-Rastošnica centar L=1000 m / 1 km	20.000	20.000	0	0	0	0	0	0	0	20.000	
5		Rekonstrukcija i sanacija nekategorisanog puta u MZ Vitnica, naselje Fatći	30.000	30.000	0	0	0	0	0	0	0	30.000	
6		Rekonstrukcija puta Nezuk-Baljkovica-Zukići	20.000	20.000	0	0	0	0	0	0	0	20.000	
		Adaptacija putne komunikacije MZ Kovačevići-MZ Kiseljak RS	560.000	497.000	33.000	0	0	304.000	0	0	0	20.000	
	UKUPNO GRUPA III		560.000	497.000	33.000	0	0	304.000	0	0	160.000		

GRUPA IV – Ulična rasvjeta		Procijenjeni troškovi	2020		Kredit	Sredstva TK	Sredstva F BiH	Sredstva EU	Sredstva građana	Donacije	Ostala sredstva
Br.	Naziv projekta po prioritetima		Vrijednost investicije u godini	Vrijednost investicije u godini							
1	Izgradnja ulične rasvjete u MZ Kovačevići	35.000	35.000	0	0	0	0	0	10.000	20.000	
2	Dogradnja ulične rasvjete u MZ Međeđa	35.000	35.000	0	0	0	0	0	10.000	20.000	
3	Izgradnja rasvjete u MZ Goduš	30.000	30.000	0	0	0	0	0	5.000	20.000	
4	Izgradnja rasvjete na sportskom poligonu u Zaseoku	15.000	15.000	0	0	0	0	0	3.000	10.000	
	UKUPNO GRUPA V	115.000	115.000	0	0	0	0	0	28.000	70.000	0
Br.	Naziv projekta po prioritetima	Procijenjeni troškovi u KM	Vrijednost investicije u godini	Kredit	Sredstva TK	Sredstva F BiH	Sredstva EU	Sredstva građana	Donacije	Ostala sredstva	
1	Izgradnja objekta doma kulture u Sapni	400.000	400.000	0	40.000	50.000	0	0	0	300.000	
2	Izgradnja projekta i izgradnja memorijalnog kompleksa Nezuk	50.000	50.000	0	0	50.000	0	0	0	0	
	UKUPNO GRUPA VI	450.000	450.000	0	40.000	100.000	0	0	0	300.000	0
Br.	Naziv projekta po prioritetima	Procijenjeni troškovi u KM	Vrijednost investicije u godini	Kredit	Sredstva TK	Sredstva F BiH	Sredstva EU	Sredstva građana	Donacije	Ostala sredstva	
1	Izgradnja centralnog spomen obilježja u Sapni	170.000	110.000	0	70.000	30.000	0	0	0	0	
2	Sanacija klizišta Ravne Gore – Kobilici	186.500	186.500	0	0	0	0	180.000	0	0	
3	Sanacija klizišta u MZ Vitinica, lokacija nekategorisani put Selimovići-Šemari	200.000	200.000	0	0	0	0	195.000	0	0	
4	Sanacija klizišta na lokalnom putu Međeđa-Mramorovi	261.500	261.500	0	0	0	0	255.000	0	0	
5	Doprojektovanje i izgradnja sekundarne kanalizacione mreže u MZ Međeđa	40.000	40.000	0	40.000	0	0	0	0	0	
6	Sanacija klizišta u mjesnoj podružnici lokacija Ravni gaj - naselje Bare	100.000	100.000	0	0	0	0	100.000	0	0	
7	Sanacija klizišta u MZ Vitinica lokacija Greda	150.000	150.000	0	0	0	0	150.000	0	0	
8	Izgradnja drenaznog odvoda na potezu Rizvanovići-Fatići-Rijeka	120.000	120.000	0	0	0	0	115.000	0	0	
9	Sanacija klizišta na izvorištu Vroce u MZ Baljkovica	150.000	150.000	0	0	0	0	145.000	0	0	
10	Izgradnja objekta MZ Skakovica	10.000	10.000	0	0	0	0	10.000	0	0	
	UKUPNO GRUPA VI	1.388.000	1.328.000	0	110.000	30.000	0	1.150.000	0	0	0
	UKUPNO I+II+III+IV+V+VI	9.003.000	5.880.000	0	550.000	434.000	0	1.178.000	0	0	0

PREGLED PO GRUPAMA ZA 2020 GODINU

OPIS	Vrijednost po bodovanju	2020 Vrijednost investicije u godini	Vlastita sredstva	Krediti	Sredstva TK	Sredstva F BiH	Sredstva EU	Sredstva građana	Donacije	Ostala sredstva
UKUPNO: GRUPA I	220.000	220.000	0	0	0	0	0	0	220.000	
UKUPNO: GRUPA II	6.270.000	3.270.000	0	0	400.000	0	2.000.000	0	870.000	
UKUPNO: GRUPA III	560.000	497.000	33.000	0	0	304.000	0	0	160.000	
UKUPNO: GRUPA IV	115.000	125.000	27.000	0	0	0	0	28.000	70.000	
UKUPNO: GRUPA V	450.000	450.000	10.000	0	40.000	100.000	0	0	300.000	
UKUPNO: GRUPA VI	1.388.000	1.328.000	38.000	0	110.000	30.000	0	1.150.000	0	
UKUPNO - 2020.	9.003.000	5.880.000	98.000	0	550.000	434.000	2.000.000	1.178.000	1.620.000	

ZAKLJUČAK

Program kapitalnih investicija općine Sapna za period 2016. – 2020. godina predstavlja operacionalizaciju Strategije razvoja općine Sapna u naznačenom periodu.

Daljnja konkretizacija planskih aktivnosti, prvenstveno dinamički planovi, razrađeni su kroz godišnje planove.

Preduslovi za realizaciju PKI, osim osiguranih finansijskih sredstava u narednom periodu su i definitivno jačanje administrativnih kapaciteta Općine kroz permanentnu obuku zaposlenika.

Problemi koji mogu usloviti realizaciju planiranih projekata su višestruki, a kao osnovni izdvajaju se:

- nemogućnost osiguranja finansijskih sredstava, posebno onih na koje lokalna samouprava ne može uticati;
- izmjena zakonskih propisa ili donošenje novih koji će značajno promijeniti ekonomsko finansijsku poziciju općinskog Budžeta;
- neblagovremena izrada projektne dokumentacije i sl.

Pri izradi PKI vodilo se računa o usaglašenosti ovog dokumenta sa planovima viših nivoa vlasti, Tuzlanskog kantona, Federacije Bosne i Hercegovine i Bosne i Hercegovine.

Na kraju, ovaj dokument je promjenljivog karaktera, podložan je izmjenama i dopunama zasnovanim na objektivnim potrebama i realno sagledanim mogućnostima, a okolnosti i vrijeme koje je pred nama pokazat će u kojoj mjeri su anticipirani osnovni problemi i ponuđena osnovna rješenja, prvenstveno u oblasti komunalne infrastrukture i razvojne komponente, čije rješavanje će suštinski značiti poboljšanje kvaliteta života građana općine Sapna.

Na osnovu članova 7. i 32. Zakona o Budžetima u Federaciji Bosne i Hercegovine („Službene novine Federacije Bosne i Hercegovine“, br. 102/13, 9/14, 13/14, 8/15, 9/15, 102/15 i 104/16) i člana 13. Zakona o principima lokalne samouprave u Federaciji Bosne i Hercegovine („Službene novine FBiH“, broj: 49/06 i 51/09) i člana 22. Statuta općine Sapna („Službeni glasnik općine Sapna“ br. 6/07, 8/09 i 3/12), Općinsko vijeće Sapna, na sjednici održanoj dana 27.12.2017. godine, donosi

B U D Ž E T OPĆINE SAPNA ZA 2018. GODINU

I OPĆI DIO

Član 1.

Budžet općine Sapna za period 01.01. - 31.12.2018. godine sastoji se od:

OPIS	BUDŽET za 2017. godinu	BUDŽET za 2018. godinu
1. PRIHODI (1.1.+1.2.+1.3.+1.4.)	3.145.522,54	3.579.190,39
1.1. PRIHODI OD POREZA (1.1.1. do 1.1.6.)	1.397.839,00	1.497.517,39
1.1.1. Porez na dobit	600,00	963,39
1.1.2. Porez na dohodak	217.690,00	218.755,00
1.1.3. Prihodi od indirektnih poreza	1.114.799,00	1.198.596,00
1.1.4. Porez na imovinu	64.550,00	78.853,00
1.1.5. Porez na plaće	200,00	350,00
1.1.6. Zaostali porezi	0,00	0,00
1.2. NEPOREZNI PRIHODI	455.763,37	437.146,00
1.3. TEKUĆI TRANSFERI (TRANSFERI I DONACIJE)	1.266.920,17	1.362.094,00
1.4. KAPITALNI GRANTOVI	25.000,00	282.433,00
2. RASHODI (2.1.+2.2.)	1.903.467,07	2.083.718,80
2.1. RASHODI	1.896.467,07	2.073.718,80
2.2. TEKUĆA REZERVA	7.000,00	10.000,00
3. TEKUĆA BILANSA (1.-2.)	1.242.055,47	1.495.471,59
4. KAPITALNI PRIMICI	208.172,30	260.000,00
5. KAPITALNI IZDACI	1.280.227,77	1.524.771,59
6. NETO NABAVKA NEFINANSIJSKE IMOVINE I ZADUŽIVANJA (4.-5.)	-1.072.055,47	-1.264.771,59
7. UKUPAN DEFICIT/SUFICIT (3.+6.)	170.000,00	230.700,00
8. PRIMICI OD FINANSIJSKE IMOVINE I ZADUŽIVANJA (8.1.+8.2.+8.3.)	0,00	0,00
8.1. PRIMICI OD FINANSIJSKE IMOVINE	0,00	0,00
8.2. PRIMICI OD DUGOROČNOG ZADUŽIVANJA	0,00	0,00
8.3. PRIMICI OD KRATKOROČNOG ZADUŽIVANJA	0,00	0,00
9. IZDACI ZA FINANSIJSKU IMOVINU I OTPLATU DUGOVA (9.1.+9.2.)	120.000,00	130.700,00
9.1. IZDACI ZA FINANSIJSKU IMOVINU	0,00	0,00
9.2. IZDACI ZA OTPLATU DUGOVA	120.000,00	130.700,00
10. NETO FINANSIRANJE (8.-9.)	-120.000,00	-130.700,00
11. UKUPAN FINANSIJSKI REZULTAT (7.+10.)	50.000,00	100.000,00
12. SREDSTVA IZ TAČKE 11. KORISTIT ĆE SE ZA POKRIĆE DIJELA AKUMULIRANOG DEFICITA (OBAVEZA) NASTALOG U PREDHODNIM GODINAMA	50.000,00	100.000,00

Glavna kategorija	OPIS	BUDŽET za 2017. godinu	BUDŽET za 2018. godinu
1	2	3	4
71	PRIHODI OD POREZA	1.397.839,00	1.497.517,39
72	NEPORESKI PRIHODI	455.763,37	437.146,00
73	TEKUĆI TRANSFERI (TRANSFERI I DONACIJE)	1.266.920,17	1.362.094,00
74	KAPITALNI TRANSFERI	25.000,00	282.433,00
I	PRIHODI BUDŽETA (71+72+73+74)	3.145.522,54	3.579.190,39
II	PRIMICI	208.172,30	260.000,00
	UKUPN BUDŽET (I + II)	3.353.694,84	3.839.190,39

Fond	Ekonomski kod	OPIS	BUDŽET za 2017. godinu	BUDŽET za 2018. godinu
1	2	3	4	5
		DIREKTNI POREZI	283.040,00	298.921,39
	711000	POREZ ZAOSTALI NA PLATU	600,00	963,39
0111	711111	Porez na dobit od privrednih i profesionalnih djelatnosti	100,00	150,00
0111	711112	Porez od dobiti iz poljoprivrednih djelatnosti	500,00	663,39
0111	711113	Porez na osnovu autorskih prava	0,00	150,00
	713000	POREZ NA PLAĆU I RADNU SNAGU	200,00	350,00
0111	713111	Porez na plate (zaostale uplate poreza)	200,00	200,00
0111	713113	Porez na dodatna primanja (zaostale uplate poreza)	0,00	150,00
	714000	POREZ NA IMOVINU	64.550,00	78.853,00
0111	714111	Porez na imovinu od fizičkih lica	11.000,00	8.000,00
0111	714112	Porez na imovinu od pravnih lica	250,00	353,00
0111	714113	Porez na imovinu za motorna vozila	31.800,00	34.100,00
0111	714121	Porez na nasleđe i darove	11.500,00	10.400,00
0111	714131	Porez na promet nepokretnosti-pravna lica	10.000,00	20.000,00
0111	714132	Porez na promet nepokretnosti-fizička lica	0,00	6.000,00
	716000	POREZ NA DOHODAK	217.690,00	218.755,00
0111	716111	Prihod od poreza na dohodak fizičkih lica od nesamostalne djelatnosti (Plate)	129.500,00	132.000,00
0111	716112	Prihod od poreza na dohodak fizičkih lica od samostalne djelatnosti (Paušali i dnevnice)	11.200,00	13.000,00
0111	716113	Prihod od poreza na dohodak fizičkih lica od imovine	1.290,00	1.500,00
0111	716115	Prihod od poreza na dohodak fizičkih lica na dobitak od nagradnih igara i igara na sreću	23.000,00	24.500,00
0111	716116	Prihod od poreza na dohodak fizičkih lica od drugih samostalni	33.700,00	35.755,00
0111	716117	Prihod od poreza na dohodak po konačnom obračunu	19.000,00	12.000,00
		INDIREKTNI POREZI	1.114.799,00	1.198.596,00
	717000	JEDINSTVENOG	1.114.799,00	1.198.596,00
0321	717131	Prihodi od indirektnih poreza koji pripadaju direkciji cesta	65.000,00	66.000,00
0111	717141	Prihodi od indirektnih poreza koji pripadaju jedinicama lokalne samouprave	1.049.799,00	1.132.596,00
	720000	NEPORESKI PRIHODI	455.763,37	437.146,00
	721000	PRIHODI OD RENTI I ZAKUPA	35.253,37	30.936,00
0111	721111	Prihod od dividende i udjela u profitu u javnim preduzećima	2.000,00	2.000,00
0111	721112	Prihod od davanja prava na eksploataciju	4.000,00	4.200,00
0111	721122	Prihod od iznajmljivanja poslovnih prostora	2.100,00	0,00
0111	721211	Prihodi od kamata na depozite u banci	163,37	100,00
0111	721227	Prihod od zakupa zemljišta i lovište	300,00	300,00
0111	721231	Ostali prihodi od imovine (pijaca)	26.690,00	24.336,00
	722000	NAKNADA I TAKSE	416.310,00	402.110,00
0111	722131	Općinske administrativne takse	103.000,00	108.000,00
0111	722321	Općinske komunalne takse	70.000,00	70.000,00
0111	722321	Općinske takse za rad na pijaci	14.000,00	14.000,00
0111	722442	Naknada za izgradnju i održavanje javnih skloništa	1.000,00	500,00
0111	722431	Općinske komunalne naknade	4.000,00	4.000,00
0111	722433	Naknada za uvođenja građevinskog zemljišta	300,00	1.000,00
0111	722434	Naknada za korištenje građevinskog zemljišta	9.000,00	13.000,00
0111	722437	Naknada za postupak legalizacije javnih površina i građevina	11.100,00	11.000,00
0331	722437	Naknada za priključak na vodovod	4.000,00	10.000,00
0111	722443	Naknada za korištenje hidro akumulacija	14.500,00	12.000,00
0111	722474	Naknada za eksploataciju državne šume	36.000,00	33.000,00
0111	722515	Naknada za korištenje podataka premjera i katastra zemljišta	4.000,00	4.000,00
0111	722516	Naknada za korištenje podataka i vršenje usluga katastra	42.000,00	37.000,00
0321	722531	Naknada za upotrebu cesta od vozila pravnih lica	10.000,00	10.000,00
0321	722532	Naknada za upotrebu cesta od vozila građana	60.000,00	50.000,00
0211	722581	Naknada na platu od prirodnih i drugih nesreća	12.300,00	12.500,00
0211	722582	Naknada na dodatna primanja od prirodnih nesreća	1.300,00	1.100,00
0111	722584	Naknade iz funkcionalne premije osiguranja od autoodgovornosti	10,00	10,00
0111	722611	Prihod od pružanja usluga građana	200,00	0,00
0311	722631	Prihod od pružanja usluga građana-Sredstva MZ, Medveda od zakupa	0,00	3.000,00
0111	722631	Ostale naknade i izlazak komisija	1.000,00	0,00
0111	722761	Sredstva refundacije za bolovanje iz prethodne godine	14.000,00	5.000,00
0111	722791	Ostali ne planirani prihodi (povrat PDV)	4.600,00	3.000,00
	723000	NOVČANE KAZNE	4.200,00	4.100,00
0111	723131	Novčane kazne po općinskim propisima	1.000,00	500,00
0111	723133	Novčane kazne za prekršaj koji je registriran	200,00	600,00
0111	723139	Ostali prihodi	3.000,00	3.000,00

		TEKUĆI TRANSFERI	1.266.920,17	1.259.127,00
0312	732112	Primljeni tekući transfer od Federalnog ministarstva za boračka pitanja MZ međeđa spomen obilježje		
0444	732112	Primljeni tekući transfer od Federalnog ministarstva prostornog uređenja	0,00	8.000,00
			1.353,84	0,00
0411	732112	Primljeni tekući transfer od Federalno ministarstvo raseljenih lica -volonteri	6.100,00	20.000,00
0444	732112	Primljeni tekući transfer od federalne uprave civilne zaštite	2757,92	0,00
0412	732112	Primljeni tekući transfer od Federalno ministarstvo raseljenih lica -sportska dvorana	300000,00	150000,00
0413	732112	Primljeni tekući transfer od Vlade FBiH za sportsku dvoranu	50000,00	50000,00
0414	732112	Primljeni tekući transfer od Federalnog ministarstva za raseljena lica Put MZ Vitinica	0,00	60000,00
0417	732112	Primljeni tekući transfer od Federalnog ministarstva prostornog uređenja-sportska dvorana	0,00	40000,00
0444	732112	Izvođenje hidroloških istražnih radova za potrebe zahvatanja podzemnih voda	118000,00	0,00
0417	732114	Primljeni tekući transfer od Ministarstva prostornog uređenja TK-sportska dvorana	150000,00	17370,00
0444	732114	Primljeni tekući transfer od Ministarstva raseljenih lica - vozilo OIK	15000,00	0,00
0314	732114	Primljeni tekući transfer Ministarstva prostornog uređenja TK Toplikacija zgrade MZ Zaseok	0,00	13.000,00
0415	732114	Primljeni tekući transfer od Ministarstva za rad, socijalnu politiku i povratak Put Baljkovica	0,00	4.500,00
0341	732114	Primljeni tekući transferi za korisnike BIZ-a	90.000,00	122.000,00
0231	732114	Primljeni tekući transfer za deminiranje zemljišta	20.000,00	20.000,00
0241	732114	Primitak od kantonalne uprave civilne zaštite Tuzla klizište Nezuk	0,00	53.000,00
0221	732114	Primitak od kantonalne uprave civilne zaštite Tuzla za uništene kuće	40.000,00	40.000,00
0444	732114	Primljeni tekući transfer od Ministarstva za zaštitu okoliša TK-kotao za sportsku dvoranu	14.936,00	0,00
0444	732114	Primljeni tekući transfer od Ministarstva poljoprivrede TK-Izrada glavnog projekta regulacije rijeke Sapna	11.115,00	0,00
0444	732114	Primljeni tekući transfer od Ministarstva raseljenih lica TK-Put Nezuk-Baljkovici-Zukići	20.000,00	0,00
0444	732114	Primljeni tekući transfer od Ministarstva poljoprivrede TK-Izrada glavnog projekta regulacije Jelin potok	6.000,00	0,00
0444	732114	Primljeni tekući transfer od Ministarstva poljoprivrede TK-Izrada glavnog projekta Gajanski potok	6.620,00	0,00
0418	732114	Primljeni tekući transfer od Ministarstva poljoprivrede TK-Regulacija Barni potok	115.000,00	105.258,00
0444	732114	Primljeni tekući transfer od Ministarstva prostornog uređenja TK-vektorizacija	9.014,41	0,00
0444	732114	Primljeni tekući transfer od Ministarstva poljoprivrede TK-Izrada glavnog projekta prostornog taloženja i gravitacija brzog filtera	6.780,00	0,00
0444	732114	Primljeni tekući transfer od Ministarstva poljoprivrede TK-Izrada programa hidrogeološkog istraživanja	9.243,00	0,00
0419	732114	Primljeni tekući transfer od Ministarstva poljoprivrede TK-sanacija vodovoda za naselje Vitinica i dio naselja Goduš	75.000,00	75.000,00
0421	732114	Primljeni tekući transfer od Ministarstva poljoprivrede TK-Izvođenje hidroloških istražnih radova za potrebe zahvatanja podzemnih voda	200.000,00	180.999,00
0422	732114	Primljeni tekući transfer od Vlade TK-a	0,00	300.000,00
	733000	Donacije	0,00	102.967,00
0316	733112	Sredstva građana MZ Kovačevići-stuja i ispitivanje vode za mjesni vodovod, spomen obilježje, asfaltiranje puta	0,00	20.400,00
0311	733112	Sredstva MZ Međeđa nakon prelaska na trezor Općine Sapna	0,00	6.000,00
0313	733112	Sredstva građana MZ Vitinica i drugih organizacija za sufinansiranje projekata	0,00	20.010,00
0315	733112	Sredstva MZ Kraljevići nakon prelaska na trezor Općine Sapna	0,00	5.057,00
0317	733112	Sredstva građana MZ Sapna za put Gaj i spomen obilježje	0,00	51.500,00
		KAPITALNI TRANSFERI	25.000,00	282.433,00
0416	742212	Primljeni kapitalni transferi od JKP "Šume TK"-put Gaj	0,00	72.433,00
0317	742114	Primljeni kapitalni grant Fondacija "Tika" za MZ Sapna	0,00	200.000,00
0351	742114	Primitak od kantona Tuzla - za spomen obilježje	25.000,00	10.000,00
0	811114	Primitak od prodaje vozila	8.172,30	0,00
0111	811112	Primitak od prodaje poslovnih prostora	200.000,00	260.000,00
0	814331	PRIMICI OD DUGOROČNOG ZADUŽENJA	0,00	0,00

II POSEBNI DIO
Član. 3

Izdaci iz budžeta u iznosu **3.739.190,39 KM** raspoređuju se po korisnicima u posebnom dijelu budžeta kako slijedi

B RASPORED RASHODA PO RAZDJELU

Razdio	OPIS	BUDŽET za 2017. godinu	BUDŽET za 2018. godinu
1	2	3	4
10	OPĆINSKO VIJEĆE	164.800,00	185.540,00
20	OPĆA UPRAVA	1.060.464,50	1.154.959,80
20	POTPORA	316.500,65	284.800,00
20	UGOVORENE USLUGE	219.384,92	304.037,00
20	KAPITALNI PROJEKTI	1.189.213,36	1.511.421,59
20	NABAVKA OPREME	91.014,41	13.350,00
20	BUDŽETSKA REZERVA	7.000,00	10.000,00
20	TROŠKOVI ZA VOLONTERE	8.000,00	23.600,00
20	OTPLATA KREDITA-ZAJMA	120.000,00	130.700,00
30	CENTAR ZA SOCIJALNI RAD	127.317,00	120.782,00
	UKUPNO :	3.303.694,84	3.739.190,39

B RASPORED RASHODA PO VRSTI

	OPIS	BUDŽET za 2017. godinu	BUDŽET za 2018. godinu
1	2	3	4
1.	Bruto plaće zaposlenih u Općinskom vijeću	26.200,00	26.360,00
2.	Bruto plaće u općoj upravi	818.500,00	839.250,00
3.	Bruto plaće zaposlenih u Centru za socijalni rad	92.059,00	87.050,00
1+2+3=4.	Bruto plaće	936.759,00	952.660,00
5.	Naknade zaposlenim u Općinskom vijeću	3.000,00	3.100,00
6.	Naknade zaposlenim u općoj upravi	104.000,00	110.300,00
7.	Naknade zaposlenim u Centru za socijalni rad	10.144,00	10.700,00
5+6+7=8	Naknade zaposlenim	117.144,00	124.100,00
9.	Materijalni troškovi Općinskog vijeća	5.100,00	7.100,00
10.	Materijalni troškovi opće uprave	123.320,00	136.699,00
11.	Materijalni troškovi Centra za socijalni rad	20.530,00	17.290,00
12.	Materijalni troškovi Mjesnih zajednica		34.238,00
9+10+11+12=13.	Ukupno materijalni troškovi	148.950,00	195.327,00
14.	Naknade vijećnicima Općinskog vijeća	99.500,00	99.500,00
15.	Naknade članovima štaba civilne zaštite	1.844,50	3.324,00
16.	Naknade članovima upravnog odbora Centra za socijalni rad	4.584,00	5.742,00
17.	Naknade članovima komisija za tehnički prijem, ostale komisije	2.000,00	8.131,80
18.	Naknade članovima za vjenčanja	300,00	984,00
19.	Naknade sekretarima MZ	0,00	14.033,00
20.	Troškovi za volontere	8.000,00	23.600,00
21.	Kamata na uzeti zajam	10.500,00	8.000,00
22.	Otplata kredita-zajma	120.000,00	130.700,00
I	UKUPNO (4+8+13+14+15+16+17+18+19+20+21+22)	1.449.581,50	1.566.101,80
23.	Transferi političkim strankama, koalicijama	5.000,00	3.800,00
24.	Obilježavanje značajnih datuma	11.000,00	15.000,00
25.	Ugovorene usluge	219.384,92	304.037,00
26.	Potpore	316.500,65	284.800,00
27.	Kapitalni projekti	1.189.213,36	1.511.421,59
28.	Nabavka opreme	91.014,41	13.350,00
29.	Izborna komisija	15.000,00	30.680,00
30.	Budžetska rezerva	7.000,00	10.000,00
II	UKUPNO (23+24+25+26+27+28+29+30)	1.854.113,34	2.173.088,59
I + II	UKUPNO : I + II	3.303.694,84	3.739.190,39

B RASPORED RASHODA PO KORISNICIMA

Fond	Budžetska pozicija	Funkc. kod	Ekonomski kod	OPIS	BUDŽET za 2017. godinu	BUDŽET za 2018. godinu
1	2	3	4	5	6	7
	101			OPĆINSKO VIJEĆE	164.800,00	185.540,00
	0101000			OPĆINSKO VIJEĆE	34.300,00	36.560,00
			611000	Bruto plate	26.200,00	26.360,00
0111	0101001	0111	611111	Plaće po umanjenju doprinosa iz redovnog rada	16.300,00	16.400,00
			611130	Doprinosi na teret zaposlenih	7.400,00	7.450,00
0111	0101001	0111	611131	Doprinosi za PIO	0,00	4.050,00
0111	0101001	0111	611132	Doprinosi za zdravstveno osiguranje	0,00	3.000,00
0111	0101001	0111	611133	Doprinosi za zapošljavanje	0,00	400,00
			612110	Doprinosi na teret poslodavca	2.500,00	2.510,00
0111	0101001	0111	612111	Doprinosi za PIO	0,00	1.430,00
0111	0101001	0111	612112	Doprinosi za zdravstveno osiguranje	0,00	950,00
0111	0101001	0111	612113	Doprinosi za zapošljavanje	0,00	130,00
			611200	Naknade uposlenim	3.000,00	3.100,00
0111	0101001	0111	611221	Naknade za topli obrok tokom rada	2.000,00	2.000,00
0111	0101001	0111	611211	Naknade za prevoz s posla i na posao	700,00	800,00
0111	0101001	0111	611224	Regres za godišnji odmor	300,00	300,00
0111	0101001	0111	611226	Jubilarne nagrade	0,00	0,00
				Naknade općinskim vijećnicima	99.500,00	99.500,00
0111	0101001	0111	613975	Naknade vijećnicima paušal	98.500,00	80.000,00
0111	0101001	0111	613974	Naknade vijećnicima dnevnice za komisije (spoljni saradnici)	1.000,00	1.000,00
0111	0101001	0111	613980	Porezi i doprinosi na naknade (paušale i dnevnice)	0,00	18.500,00
0111	0101001	0111	613986	Doprinosi za zdravstveno osiguranje	0,00	3.800,00
0111	0101001	0111	613987	Doprinosi za PIO	0,00	5.700,00
0111	0101001	0111	613988	Porez na dohodak	0,00	9.000,00
			613000	Materijalni troškovi	5.100,00	7.100,00
0111	0101001	0111	613115	Troškovi dnevnica u zemlji	300,00	500,00
0111	0101001	0111	613411	Izdaci za obrasce i papir	1.000,00	800,00
0111	0101001	0111	613412	Kompjuterski materijal	800,00	500,00
0111	0101001	0111	613416	Sitan inventar	500,00	300,00
0111	0101001	0111	613512	gorivo za prevoz	1.500,00	1.500,00
0111	0101001	0111	613914	Usluge reprezentacije	500,00	1.500,00
0111	0101001	0111	613983	Posebna naknada 0,5%	0,00	500,00
0111	0101001	0111	613991	Ostale nespomenute usluge i dadžbine	500,00	1.500,00
				Transferi parlamentarnim političkim strankama	5.000,00	3.800,00
0111	0101001	0181	614323	Transferi parlamentarnim političkim strankama	5.000,00	3.800,00
				OPĆINSKA IZBORNA KOMISIJA	15.000,00	30.680,00
0111	0101002	0181	614124	Općinska izborna komisija	15.000,00	30.680,00
				OBLJEŽAVANJE ZNAČAJNIH DATUMA	11.000,00	15.000,00
0111	0101003	0111	613991	Ugovorene i druge posebne usluge	11.000,00	15.000,00
	201			OPĆA UPRAVA	1.060.464,50	1.154.959,80
	0201000			KABINET NAČELNIKA	58.150,00	61.829,00
0111	0201001	0111	613000	Materijalni troškovi	58.150,00	61.829,00
0111	0201001	0111	613115	Troškovi dnevnica u zemlji	600,00	600,00
0111	0201001	0111	613125	Troškovi dnevnica u inostranstvu	1.000,00	1.000,00
0111	0201001	0111	613411	Izdaci za obrasce i papir	150,00	200,00
0111	0201001	0111	613412	Izdaci za kompjuterski materijal	300,00	500,00
0111	0201001	0111	613416	Sitan inventar	300,00	300,00
0111	0201001	0111	613512	Gorivo za prevoz	6.500,00	6.500,00
0111	0201001	0111	613912	Usluge štampanja (oglasni za javne nabavke u novinama)	5.000,00	5.000,00
0111	0201001	0111	613913	Usluge javnog informisanja i odnosa s javnošću	15.500,00	15.500,00
0111	0201001	0111	613914	Usluge reprezentacije	3.000,00	5.000,00
0111	0201001	0111	613922	Usluge stručnog obrazovanja	500,00	500,00
0111	0201001	0111	613932	Pravne usluge (pravobranilaštvo)	12.000,00	12.000,00
0111	0201001	0111	613976	Naknada za privremene i povremene poslove	2.500,00	6.030,00
0111	0201001	0111	613980	Porezi i doprinosi na naknade	0,00	1.399,00
0111	0201001	0111	613986	Doprinosi za zdravstveno osiguranje	0,00	280,00
0111	0201001	0111	613987	Doprinosi za PIO	0,00	418,00
0111	0201001	0111	613988	Porez na dohodak	0,00	671,00
0111	0201001	0111	613983	Posebna naknada 0,5%	0,00	30,00
0111	0201001	0111	613991	Ostale nespomenute dažbine (članarina savezu)	1.800,00	1.800,00
0111	0201001	0111	613991	Ostale nespomenute dažbine	1.000,00	1.500,00
0111	0201001	0111	614817	Izvršenje sudskih presuda i rješenja o izvršenju	8.000,00	4.000,00
	203			SLUŽBA ZA PRIVREDU, BUDŽET I FINANSIJE	940.800,00	968.200,00
	0203000		611000	Bruto plate	818.500,00	839.250,00
0111	0203001	0111	611111	Plaće po umanjenju doprinosa iz redovnog rada	508.000,00	524.000,00
			611130	Doprinosi na plate	233.000,00	235.500,00
0111	0203001	0111	611131	Doprinosi za PIO	0,00	129.000,00
0111	0203001	0111	611132	Doprinosi za zdravstveno osiguranje	0,00	95.000,00
			611133	Doprinos za zapošljavanje	0,00	11.500,00
0111	0203001	0111	612100	Doprinosi na teret poslodavca	77.500,00	79.750,00
0111	0203001	0111	612111	Doprinosi za PIO	0,00	45.550,00
0111	0203001	0111	612112	Doprinosi za zdravstveno osiguranje	0,00	30.400,00
0111	0203001	0111	612113	Doprinosi za zapošljavanje	0,00	3.800,00
				Naknade zaposlenim	104.000,00	110.300,00
0111	0203001	0111	611211	Naknade za prevoz s posla i na posao	18.000,00	22.000,00
0111	0203001	0111	611221	Naknade za topli obrok tokom rada	74.000,00	76.000,00
0111	0203001	0111	611224	Regres za godišnji odmor	12.000,00	12.300,00
			613000	Materijalni troškovi	7.800,00	10.650,00
0111	0203001	0111	613115	Troškovi dnevnica u zemlji	500,00	500,00
0111	0203001	0111	613411	Izdaci za obrasce i papir	700,00	900,00
0111	0203001	0111	613412	Izdaci za kompjuterski materijal	800,00	800,00
0111	0203001	0111	613416	Sitan inventar	300,00	500,00
0111	0203001	0111	613512	Gorivo za prevoz	800,00	800,00
0111	0203001	0111	613822	Izdaci platnog prometa	1.700,00	2.000,00
0111	0203001	0111	613922	Usluge stručnog obrazovanja i usavršavanja	2.500,00	2.000,00
0111	0203001	0111	613983	Posebna naknada 0,5%	0,00	2.650,00
0111	0203001	0111	613991	Ostale nespomenute dažbine	500,00	500,00
0111	0203001	0171	616331	Kamata na uzeti kredit	10.500,00	8.000,00

	205			SLUŽBA CIVILNE ZAŠTITE	47.564,50	48.794,00
	0205000			Naknade članovima štaba civilne zaštite (dnevnice)	1.844,50	3.324,00
0111	0205001	0111	613976	Naknada članovima štaba	1.500,00	1.500,00
0211	0205001	0111	613976	Naknada članovima štaba	0,00	1.200,00
0111	0205001	0111	613980	Naknada angažovanje dobrovoljaca (Sredstva od posebne naknade)	344,50	624,00
0111	0205001	0111	613986	Porezi i doprinosi na naknadu	0,00	122,00
0111	0205001	0111	613987	Doprinosi za zdravstveno osiguranje	0,00	188,00
0111	0205001	0111	613988	Doprinosi za PIO	0,00	301,00
0111	0205001	0111	613983	Porez na dohodak	0,00	13,00
			613000	Materijalni troškovi	45.720,00	45.470,00
0111	0205001	0111	613115	Troškovi dnevnica u zemlji	900,00	700,00
0111	0205001	0111	613211	Izdaci za električnu energiju	9.000,00	9.000,00
0111	0205001	0431	613214	Pelet	4.000,00	4.000,00
0111	0205001	0431	613215	Drvo za mjesni upred u Rastošnici	100,00	100,00
0111	0205001	0111	613311	Izdaci za telefon, telefaks i teleks	5.500,00	5.000,00
0111	0205001	0111	613312	Izdaci za internet	2.600,00	2.600,00
0111	0205001	0111	613314	Poštske usluge	4.650,00	0,00
0111	0205001	0111	613325	Izdaci za usluge osiguranja (Video nadzor)	710,00	710,00
0111	0205001	0511	613329	Ostale komunalne usluge	3.200,00	3.500,00
0111	0205001	0111	613411	Izdaci za obrascе i papir	300,00	500,00
0111	0205001	0111	613412	Izdaci za kompjuterski materijal	600,00	600,00
0111	0205001	0111	613481	Izdaci za odjeću, uniforme i platno	200,00	200,00
0111	0205001	0111	613416	Sitni inventar	400,00	400,00
0111	0205001	0111	613512	gorivo za prevoz	700,00	700,00
0111	0205001	0111	613522	Usluge prevoza robe (prevoz peleta)	600,00	0,00
0111	0205001	0111	613523	Registracija motornih vozila	1.300,00	1.300,00
0111	0205001	0111	613711	Materijal za popravak i održavanje zgrada	1.000,00	900,00
0111	0205001	0111	613713	Materijal za popravak i održavanje vozila	1.000,00	1.000,00
0111	0205001	0111	613722	Usluge popravaka i održavanja opreme i računarske opreme	1.500,00	800,00
0111	0205001	0111	613723	Usluge popravaka i održavanja vozila (servis)	2.200,00	4.000,00
0111	0205001	0111	613813	Osiguranje vozila	2.760,00	2.760,00
0111	2050100	0111	613922	Obuka strukture civilne zaštite-budžet	0,00	2.000,00
0211	2050100	0111	613922	Obuka strukture civilne zaštite (Sredstva od posebne naknade)	0,00	1.000,00
0111	0205001	0111	613914	Usluge reprezentacije	2.000,00	3.000,00
0111	0205001	0111	613991	Ostale nespomenute dažbine	500,00	700,00
	204			SLUŽBA ZA OPCU UPRAVU, DRUŠTVENE DIJELATNOST I BORAČKA PITANJA	8.650,00	14.284,00
	0204000			Materijalni troškovi	8.650,00	14.284,00
0111	0204001	0111	613115	Troškovi dnevnica u zemlji	400,00	400,00
0111	0204001	0111	613314	Poštske usluge	0,00	4.500,00
0111	0204001	0111	613411	Izdaci za obrascе i papir	5.500,00	5.500,00
0111	0204001	0111	613412	Izdaci za kompjuterski materijal	1.400,00	1.500,00
0111	0204001	0111	613419	Sitan inventar	150,00	200,00
0111	0204001	0111	613512	gorivo za prevoz	700,00	700,00
0111	0204001	0111	613914	Usluge reprezentacije	100,00	200,00
0111	0204001	0111	613934	Kompjuterske usluge	100,00	300,00
0111	0204001	0111	613974	Naknada za rad izvan radnog vremena (vjenčanje)	300,00	800,00
0111	0204001	0111	613980	Porezi i doprinosi na naknade	0,00	184,00
0111	0204001	0111	613986	Doprinosi za zdravstveno osiguranje	0,00	37,00
0111	0204001	0111	613987	Doprinosi za PIO	0,00	55,00
0111	0204001	0111	613988	Porez na dohodak	0,00	88,00
0111	0204001	0111	613938	Posebna naknada 0,5%	0,00	4,00
	0204100			MJESNE ZAJEDNICE	27.655,00	48.271,00
0111/361	0204100	0181	613211	Izdaci za električnu energiju		9.865,00
0111	0204100	0181	613329	Komunalne usluge		945,00
0111	0204100	0181	613417	Kancelarijski materijal		2.381,00
0111	0204100	0181	613512	gorivo za prevoz		700,00
0111	0204100	0181	613711	Materijal za popravku i održavanje zgrade		477,00
0111	0204100	0181	613611	Zakup prostora		216,00
0111	0204100	0181	613721	Usluge popravke i održavanja zgrade		200,00
0111/0315	0204100	0181	613724	Usluge popravke i održavanja cesta		4.320,00
0111/0316	0204100	0181	613725	Usluge popravke i održavanja vodovoda		1.580,00
0111	0204100	0181	613727	Ostale usluge i popravke		300,00
0111/0315	0204100	0181	613914	Reprezentacija		700,00
0111	0204100	0181	613976	Naknada za rad sekretara		11.400,00
0111	0204100	0181	613986	Naknada za zdravstveno osiguranje		524,00
0111	0204100	0181	613987	Naknada za PIO		790,00
0111	0204100	0181	613988	Porez na dohodak		1.262,00
0111	0204100	0181	613983	Posebna naknada 0,5%		57,00
111/311/313/315	0204100	0181	613991	Obilježavanje značajnih datuma		5.556,00
				SLUŽBA ZA URBANIZAM, STAMBENO-KOMUNALNE, IMOVINSKO-PRAVNE I GEODETSKE POSLOVE		6.998,00
	202			Materijalni troškovi	5.300,00	13.581,80
	0202000		613000	Materijalni troškovi	3.300,00	5.450,00
0111	0202001	0111	613115	Troškovi dnevnica u zemlji	350,00	350,00
0111	0202001	0111	613411	Izdaci za obrascе i papir	300,00	1.000,00
0111	0202001	0111	613412	Izdaci za kompjuterski materijal	300,00	600,00
0111	0202001	0111	613419	Izdaci za ostali administrativni materijal	100,00	100,00
0111	0202001	0111	613481	Izdaci za uniformu	400,00	400,00
0111	0202001	0111	613512	gorivo za prevoz	1.500,00	1.500,00
0111	0202001	0111	613722	Usluge popravke i održavanja opreme	0,00	400,00
0111	0202001	0111	613914	Usluge reprezentacije	100,00	300,00
0111	0202001	0111	613922	Usluge stručnog obrazovanja i usavršavanja	0,00	400,00
0111	0202001	0111	613934	Kompjuterske usluge	150,00	200,00
0111	0202001	0111	613991	Ostale nespomenute dažbine	100,00	200,00
0111	0202001	0111	613974	Izdaci za rad komisija (tehnički pregled objekta i ostalih)	2.000,00	4.200,00
0111	0202001	0111	613980	Porezi i doprinosi na naknade	0,00	973,80
0111	0202001	0111	613986	Naknada za zdravstveno osiguranje	0,00	194,44
0111	0202001	0111	613987	Naknada za PIO	0,00	291,70
0111	0202001	0111	613988	Porez na dohodak	0,00	466,66
0111	0202001	0111	613983	Posebna naknada 0,5%	0,00	21,00
0111	0202001	0111	613976	Dodatna primanja (Plan upravljanja otpadom)	0,00	2.400,00
0111	0202001	0111	613980	Porezi i doprinosi na naknade	0,00	558,00
0111	0202001	0111	613986	Naknada za zdravstveno osiguranje	0,00	112,00
0111	0202001	0111	613987	Naknada za PIO	0,00	167,00
0111	0202001	0111	613988	Porez na dohodak	0,00	267,00
0111	0202001	0111	613983	Posebna naknada 0,5%	0,00	12,00

301				CENTAR ZA SOCIJALNI RAD		
	0301000		611000	Bruto plate	127.317,00	120.782,00
0111	0301001	1091	611111	Plate po umanjenu doprinosa iz redovnog rada	92.059,00	87.050,00
			611130	Doprinosi na teret zaposlenih	56.739,44	54.300,00
0111	0301001	1091	611131	Doprinosi za PIO	26.619,44	24.450,00
0111	0301001	1091	611132	Doprinosi za zdravstveno osiguranje	0,00	13.400,00
0111	0301001	1091	611133	Doprinosi za zapošljavanje	0,00	9.850,00
			612100	Doprinos na teret poslodavca	8.700,12	8.300,00
0111	0301001	1091	612111	Doprinosi za PIO	0,00	4.750,00
0111	0301001	1091	612112	Doprinosi za zdravstveno osiguranje	0,00	3.150,00
0111	0301001	1091	612113	Doprinosi za zapošljavanje	0,00	400,00
			611200	Naknade zaposlenih	10.144,00	10.700,00
0111	0301001	1091	611211	Naknade za prevoz	1.400,00	2.000,00
0111	0301001	1091	611221	Naknade za topli obrok	7.544,00	7.500,00
0111	0301001	1091	611224	Regres za godišnji odmor	1.200,00	1.200,00
0111	0301001	1091	613976	Naknade članovima upravnog odbora	4.584,00	4.680,00
0111	0301001	1091	613980	Porezi i doprinosi na naknade	0,00	1.062,00
0111	0301001	1091	613986	Doprinosi za zdravstveno osiguranje	0,00	217,00
0111	0301001	1091	613987	Doprinosi za PIO	0,00	325,00
0111	0301001	1091	613988	Porez na dohodak	0,00	520,00
			613000	Materijalni troškovi	20.530,00	17.290,00
0111	0301001	1091	613115	Troškovi dnevnica u zemlji	200,00	200,00
0111	0301001	1091	613211	Izdaci za električnu energiju	450,00	600,00
0111	0301001	1091	613212	Troškovi grijanja	700,00	700,00
0111	0301001	1091	613311	Izdaci za telefon, telefaks i teleks	900,00	1.000,00
0111	0301001	1091	613312	Izdaci za internet	390,00	360,00
0111	0301001	1091	613329	Komunalne usluge	400,00	500,00
0111	0301001	1091	613411	Izdaci za papir i obrasce	1.500,00	400,00
0111	0301001	1091	613412	Kompjuterski materijal	0,00	600,00
0111	0301001	1091	613512	Gorivo za prevoz	2.000,00	2.000,00
0111	0301001	1091	613523	Registracija vozila	740,00	750,00
0111	0301001	1091	613611	Zakup prostora	1.500,00	0,00
0111	0301001	1091	613721	Usluge popravke i održavanja zgrade	2.100,00	1.500,00
0111	0301001	1091	613722	Usluge popravke i održavanja opreme	1.000,00	1.500,00
0111	0301001	1091	613723	Usluge opravke i održavanja vozila	1.000,00	2.000,00
0111	0301001	1091	613822	Izdaci za platni promet	850,00	0,00
0111	0301001	1091	613914	Reprezentacija	100,00	200,00
0111	0301001	1091	613934	Knjigovodstvene usluge	1.200,00	1.200,00
0111	0301001	1091	613983	Posebna naknada 0,5%	0,00	280,00
0111	0301001	1091	614817	Sudski troškovi	5.000,00	3.000,00
0111	0301001	1091	613991	Ostale nespomenute dažbine	500,00	500,00
			614/615000	POTPORA (TEKČA I KAPITALNA)	316.500,65	284.800,00
0111	0202003	0181	614233	Potpora povratnicima	2.000,00	2.000,00
0111	0203003	0181	614525	Potpora poduzetnicima	60.000,00	0,00
0111	0203004	0181	614126	Transfer za razvoj turizma	1.000,00	1.000,00
0111	0301001	1091	614239	JNP korisnicima Centra za socijalni rad	0,00	1.000,00
0111	0201001	1050	614239	Jednokratna novčana pomoć iz tekućeg priliva	4.000,00	4.000,00
0341	0204002	0181	614239	Jednokratna novčana pomoć višeg nivoa	60.000,00	63.000,00
0341	0204002	0181	614239	Troškovi dženaze	30.000,00	27.000,00
0341	0204002	0181	614329	Bespovratni krediti	0,00	32.000,00
0111	0204003	0841	614319	Potpura vjerskim zajednicama	500,00	3.000,00
0111	0204004	0181	614324	Potpura organizaci RVI	4.000,00	4.000,00
0111	0204004	0181	614324	Potpura organizaci ODB	4.000,00	4.000,00
0111	0204004	0181	614324	Potpura organizaci PPB i ŠP	4.000,00	4.000,00
0111	0204005	0181	614324	Udruženje osoba sa cerebralnom paralizom i drugim onesposobljenjima Sapna-U	1.000,00	1.000,00
0111	0204006	0181	614324	Centar za autizam	0,00	5.000,00
0111	0204007	0181	614324	Udruženje mladi "Korak" Sapna	2.000,00	7.000,00
0111	0204008	0181	614324	Ostala udruženja	4.000,00	3.000,00
0111	0204009	0181	614324	Organizacija Crvenog krsta	10.000,00	10.000,00
0111	0204010	0181	614311	Izgradnja centralnog spomen obilježja	25.000,00	15.000,00
0111	0204010	0181	614311	Izrada spomen obilježja MZ Mededa i ostalih	13.545,65	0,00
111/312/ 316/317	0203100	0181	614311	Spomen obilježja u MZ		12.890,00
0111	0204011	0811	614311	Potpura sportu	13.000,00	12.000,00
0111	0204012	0821	614121	Potpura kulturi	3.000,00	2.000,00
0111	0204012	0821	614121	BZK "Preporod" Sapna	3.000,00	3.000,00
0111	0204012	0821	614121	Podrška ustanovama kulture 2016.-2018.	6.000,00	6.000,00
0111	0204013	0942	614234	Stipendije	11.200,00	10.000,00
0111	0204013	0942	614234	Stipendije za nadarene studente i učenike generacije srednje i osn	1.600,00	2.000,00
0111	0204014	1041	614239	Podsticaj rađanja djece	2.000,00	8.000,00
0111	0204013	0911	613976	Dodatna primanja (za predškolsko obrazovanje)	12.000,00	7.000,00
0111	0204015	0761	614175	Potpura zdravstvu	1.000,00	2.000,00
0111	0204012	0821	614311	Manifestacija "Dani jabuke i pekmeza"	1.000,00	1.000,00
0111	0204016	0111	614311	Sufinansiranje projekta HO WV za socijalno ugrožene	10.000,00	0,00
0111	0203006	0421	614417	Subvencija u oblasti zaštite životinja (vakcinacija)	5.000,00	3.000,00
311/313 316	0203100	0181	615311	Sufinansiranje projekata MZ		29.910,00
			KAPITALNI IZDACI	1.189.213,36	1.511.421,59	
111/444	0203002	0461	821222	Put Nezuk-Baljkovica-Zukići	21.011,45	0,00
111/412/413/417	0203002	0811	821614	Sporska dvorana	517.100,00	323.555,58
0444	0203002	0561	821611	Projektat regulacija Jelin potok	6.830,00	0,00
0444	0203002	0561	821611	Projektat regulacija Gajanski potok	6.620,00	0,00
0444	0203002	0561	821611	Izrada glavnog projekta prostornog izloženja i gravitacije filtera	6.780,00	0,00
0444	0203002	0561	821611	Izrada programa hidrološkog istraživanja	9.243,00	0,00
0419	0203002	0455	821611	Sanacija i rekonstrukcija vodovoda za naselja Vitinica i Goduša	75.000,00	75.000,00
0421	0203002	0455	821611	Izvođenje hidroloških istraživanja za potrebe zahvatanja podzemnih voda	318.000,00	180.999,00
0418	0203002	0455	821611	Regulacija Bamog potoka u naselju MZ Kraljevići	115.000,00	105.258,00
0111	0203002	0561	821521	Elaborat klizište goduša	3.850,00	0,00
111/444	0203002	0611	821611	Kotao za pelet sportska dvorana	17.649,50	0,00
0444	0203002	0561	821611	Glavni projektat regulacija rijeke Sapna	11.115,00	0,00
0444	0203002	0561	821319	Vektornizacija	9.014,41	0,00
111/321/331	0202002	0621	821619	Nadzor nad projektima	21000,00	50000,00
111/321/331	0202002	0621	821619	Izrada i revizija projekata i elaborata	30000,00	40000,00
0111	0202003	0621	821614	Projektat izgradnja SPO	21.000,00	51.675,00
0414	0203002	0461	821612	Put MZ Vitinica Džakić-Han	0,00	6.903,00
111/415	0203002	0461	821612	Put Baljkovica	0,00	186.479,00
111/416/317	0203002	0461	821612	Put u MZ Sapna- naselje Gaj	0,00	172.262,01
0111	0203002	0461	821612	Put Žuje-Šarci	0,00	31.290,00
0111	0203002	0461	821612	Sanacija lokalnih puteva na području općine Sapna	0,00	18.000,00
0111/0314	0204104	0181	821614	Toplifikacija objekta MZ Zaseok	0,00	18.000,00
0317	0204110	0181	821619	Sufinansiranje izgradnje sportsko rekreativnog centra	0,00	210.000,00

821300				NABAVKA OPREME		
0111	0101001	0111	821311	Nabavka opreme za Općinsko vijeće	91014,41	13350,00
0111	0202001	0111	821311	Nabavka opreme za rad	0,00	0,00
0111	0203001	0111	821311	Nabavka opreme (sto, stolice i kopir aparat)	1.000,00	1800,00
0111	0205001	0321	821311	Opremanje strukture civilne zaštite	3000,00	3000,00
0211	0205002	0321	821311	Opremanje strukture civilne zaštite (sredstva od posebne naknade)	10000,00	1000,00
0111	0204109	0181	821311	Nabavka računara i printera	0,00	7000,00
0111	0202001	0561	821319	Vektornizacija	0,00	550,00
0111	0205001	0111	821321	Nabavka putničkog vozila	9014,41	0,00
0444	0203001	0621	821321	Nabavka vozila za OKI drina	50000,00	0,00
0111	0203007	0171	823331	Povrat kredita	18000,00	0,00
0111	0203007	0171	823511	Povrat kredita po osnovu izdatih garancija-Regionalna deponija	88.500,00	78.000,00
0111	0203007	0171	823511	Povrat kredita po osnovu izdatih garancija-JKP SAPNA	31.500,00	41.000,00
				UGOVORENE USLUGE	0,00	11.700,00
0321	0202004	0641	613211	Javna rasvjeta	219.384,92	304.037,00
0321	0202005	0811	613724	Održavanje stadiona	12000,00	12000,00
				Finansiranje programa komunalne djelatnosti zajednička komunalna potrošnja	9.500,00	9.000,00
0321	0202006	0461	613724	Ostala komunalna infrastruktura i ostali putevi-posipni materijal i dr.	60.000,00	60.000,00
0111	0202001	0111	613915	Saglasnosti, stručna mišljenja i drugi izvodi	15.000,00	15.000,00
0111	0202001	0111	613915	Usluge gruntnice	4.000,00	2.200,00
				Katastarski operator: Usaglašavanje katastarskog stanja sa stvarnim stanjem	1.500,00	1.000,00
0111	0202001	0111	613915	Upis prava vlasništva nad imovinom Općine	2.000,00	10.500,00
0111	0202001	0111	613991	Taksa za korištenje GPS uređaja	1.000,00	1.000,00
0211	0205002	0321	613991	Zaštita od požara	7.000,00	9.000,00
0111	0205002	0321	613991	Zaštita od požara (sredstva od posebne naknade)	0,00	2.000,00
0211	0205001	0561	613991	Elementarne nepogode	25.000,00	5.000,00
0211	0205002	0561	613991	Elementarne nepogode (sredstva od posebne naknade)	0,00	7.000,00
0111/0241	0205003	0561	613991	Klizšte Nezuk	0,00	60.000,00
0111	0205001	0561	613991	Deminiranje	22.400,00	4.000,00
0211	0205002	0561	613991	Deminiranje (Sredstva od posebne naknade)	0,00	2.400,00
0231	0205005	0561	613991	Deminiranje namjenska sredstva	0,00	20.000,00
0111	0205001	1091	614241	Potpora za uništene i oštećene kuće	0,00	20.000,00
0221	0205004	1091	614241	Potpora za uništene i oštećene kuće-namjenske	42.757,92	40.000,00
0111	0205001	0111	613934	Usluge tehničke podrške i obnova licenci	11.227,00	22.937,00
0111	0201002	0111	613900	BUDŽETSKA REZERVA	7.000,00	10.000,00
0111/0411	2040160	0941	613973	Volonteri	8.000,00	23.600,00
				UKUPNO	3.303.694,84	3.739.190,39

B RASPORED RASHODA PO EKONOMSKOM KODU

Red. broj	Glavna grupa	OPIS	BUDŽET za 2017. godinu	BUDŽET za 2018. godinu
1	2	3	4	5
1		Rashodi po ekonomskim kategorijama (2+26+27+28+29+30)	3.303.694,84	3.739.190,39
2	610000	TEKUĆI RASHODI (3+6+7+16+24+25)	1.903.467,07	2.083.718,80
3	611000	Plaće i naknade (4+5)	965.202,88	986.200,00
4	611100	Bruto plate i naknade	848.058,88	862.100,00
5	611200	Naknade troškova zaposlenih	117.144,00	124.100,00
6	612000	Doprinosi iz plate	88.700,12	90.560,00
7	613000	Izdaci za materijal i usluge (8+9+10+11+12+13+14+15+16)	453.805,50	619.678,80
8	613100	Putni troškovi	4.250,00	4.250,00
9	613200	Izdaci za energiju	26.250,00	36.265,00
10	613300	Izdaci za komunalne usluge	18.350,00	19.115,00
11	613400	Nabavka materijala	16.000,00	19.181,00
12	613500	Izdaci za usluge prevoza i goriva	16.340,00	16.450,00
13	613600	Zakup prostora	1.500,00	216,00
14	613700	Izdaci za tekuće održavanje	94.300,00	102.977,00
15	613800	Platni promet i osiguranje vozila	5.310,00	4.760,00
16	613900	Ugovorene usluge	271.505,50	416.464,80
17	614000	TEKUĆI I KAPITALNI GRANTOVI (17+18+19+19+20+21+22+23+24)	385.258,57	379.280,00
18	614100	Grantovi drugim nivoima vlasti	29.000,00	44.680,00
19	614200	Grantovi pojedincima	153.557,92	209.000,00
20	614300	Grantovi neprofitnim organizacijama	124.700,65	85.690,00
21	614400	Subvencija, podsticaj razvoja poljoprivrede	5.000,00	3.000,00
22	614500	Potpora poduzetnicima	60.000,00	0,00
23	614800	Izvršenje sudskih presuda	13.000,00	7.000,00
24	615300	Sufinansiranje projekata	0,00	29.910,00
25	616300	Kamata na uzeti zajam	10.500,00	8.000,00
26		KAPITALNI IZDACI (26+27)	1.280.227,77	1.524.771,59
27	821300	Nabavka opreme	91.014,41	13.350,00
28	820000	Kapitalni izdaci	1.189.213,36	1.511.421,59
29		VIŠAK PRIHODA NAD RASHODIMA	0,00	0,00
30	820000	OTPLATA PRIMLJENOG ZAJMA	120.000,00	130.700,00
31	823300	Otplata primljenog zajma	120.000,00	130.700,00
32		RASHODI I FINANSIRANJE	3.303.694,84	3.739.190,39

**KLASIFIKACIJA RASHODA I IZDATAKA
PO FUNKCIONALNOJ KLASIFIKACIJI**

R. br.	Funk. kod	Opis	BUDŽET za 2017.	BUDŽET za 2018.
1	2	3	4	5
1		Ukupni rashodi (zbir funkcija)	3.303.694,84	3.739.190,39
2	01	Opšte javne usluge (3+.....+10)	1.677.992,15	1.738.386,80
3	011	Izvršni i zakonodavni organi, finansijski i fiskalni poslovi, spolni	1.279.191,50	1.295.585,80
4	012	Strana ekonomska pomoć		
5	013	Ooće usluge		
6	014	Osnovno istraživanje		
7	015	liR Ooće javne usluge		
8	016	Ooće javne usluge n. k.		
9	017	Transakcije vezane za javni duž	130.500,00	138.700,00
10	019	Transferi oošteo karaktera između različitih nivoa vlasti	268.200,65	304.101,00
11	02	Obrana (12+.....+16)	0,00	0,00
12	021	Vojna odbrana		
13	022	Civilna odbrana		
14	023	Inostrana vojna pomoć		
15	024	liR Obrana		
16	025	Obrana n. k.		
17	03	Javni red i sigurnost (18+.....+23)	17.000,00	19.000,00
18	031	Policijske usluge		
19	032	Usluge protivpožarne zaštite	17.000,00	19.000,00
20	033	Sudovi		
21	034	Zatvori		
22	035	liR Javni red i sigurnost		
23	036	Javni red i sigurnost n. k.		
24	04	Ekonomski poslovi (25+.....+33)	613.111,45	918.291,01
25	041	Ooći ekonomski, komercijalni i poslovi po pitanju rada		
26	042	Polioprivreda, šumarstvo, lov i ribolov	5.000,00	3.000,00
27	043	Gorivo i enerģija	4.100,00	4.100,00
28	044	Rudarstvo, proizvodnja i izgradnja		
29	045	Transport	508.000,00	361.257,00
30	046	Komunikacije	96.011,45	549.934,01
31	047	Ostale industrije		
32	048	liR Ekonomski poslovi		
33	049	Ekonomski poslovi n. k.	0,00	0,00
34	05	Zaštita životne sredine (35+.....+40)	113.066,82	101.900,00
35	051	Upravljanje otpadom	3.200,00	3.500,00
36	052	Upravljanje otpadnim vodama		
37	053	Smanjenje zagađenosti		
38	054	Zaštita raznovrsnosti flore i faune i zaštita krajolika		
39	055	liR Zaštita životne sredine		
40	056	Zaštita životne sredine n. k.	109.866,82	98.400,00
41	06	Stambeni i zajednički poslovi (42+.....+47)	119.649,50	363.675,00
42	061	Stambeni razvoj	17.649,50	0,00
43	062	Razvoji zajednice	90.000,00	351.675,00
44	063	Vodosnabdijevanje		
45	064	Ulična rasvjeta	12.000,00	12.000,00
46	065	liR Stambeni i zajednički poslovi		
47	066	Stambeni i zajednički poslovi n. k.		
48	07	Zdravstvo (49+.....+54)	1.000,00	2.000,00
49	071	Medicinski proizvodi, uređaji i oprema		
50	072	Vanbolničke usluge		
51	073	Bolničke usluge		
52	074	Usluge zdravstvene zaštite		
53	075	liR Zdravstvo		
54	076	Zdravstvo n. k.	1.000,00	2.000,00
55	08	Rekreacija, kultura i religija (56+.....+61)	553.100,00	359.555,58
56	081	Usluge sporta i rekreacije	539.600,00	344.555,58
57	082	Usluge kulture	13.000,00	12.000,00
58	083	Usluge emitovanja i izdavaštva		
59	084	Religijske i druge zajedničke usluge	500,00	3.000,00
60	085	liR Rekreacija, kultura i religija		
61	086	Rekreacija, kultura i religija n. k.		
62	09	Obrazovanje (63+.....+70)	32.800,00	42.600,00
63	091	Predškolsko i osnovno obrazovanje	12.000,00	7.000,00
64	092	Srednje obrazovanje		
65	093	Obrazovanje poslije srednje škole koje nije visoko obrazovanje		
66	094	Visoko obrazovanje	20.800,00	35.600,00
67	095	Obrazovanje koje nije definisano nivoom		
68	096	Pomoćne usluge obrazovanju		
69	097	liR Obrazovanje		
70	098	Obrazovanje n. k.		
71	10	Socijalna zaštita (72+.....+80)	176.074,92	193.782,00
72	101	Bolest i hendikepiranost		
73	102	Starost		
74	103	Nasljednici		
75	104	Porodica i djeca	2.000,00	8.000,00
76	105	Nezaposlenost	4.000,00	4.000,00
77	106	Starost		
78	107	Socijalno isključenje n. k.		
79	108	liR Socijalna zaštita		
80	109	Socijalna zaštita n. k.	170.074,92	181.782,00

Član 4.

Hitni i nepredviđeni izdaci koji se pojave u toku budžetske godine podmiruju se iz sredstava tekuće rezerve utvrđenih u budžetu. Raspodjelu sredstava iz predhodnog stava odobrava Općinski načelnik u skladu sa kriterijima za upotrebu sredstava tekuće rezerve i utvrđenom Odlukom o izvršnju budžeta. U tekuću rezervu Budžeta izdvojit će se 0,56 % od planiranih prihoda bez namjenskih prihoda, vlastitih prihoda i primitaka.

Član 5.

Budžet stupa na snagu danom objavljivanja u "Službenom glaniku općine Sapna", a primjenjivat će se za fiskalnu 2018. godinu

**Bosna i Hercegovina
Federacija Bosne i Hercegovine
Tuzlanski kanton
OPĆINA SAPNA
OPĆINSKO VIJEĆE**

**Predsjedavajući
Općinskog vijeća
Fedahija Ahmetović s.r.**

**Broj: 02-02-1614-3/17
Datum, 27.12. 2017. godine**

Na osnovu člana 7. Zakona o Budžetima u Federaciji Bosne i Hercegovine („Službene novine Federacije Bosne i Hercegovine“ broj: 102/13, 78/14, 13/14, 8/15, 91/15, 102/15 i 104/16), Zakona o plaćama i naknadama u organima vlasti u Federaciji Bosne i Hercegovine („Službene novine Federacije Bosne i Hercegovine“ broj: 45/10, 111/12 i 20/17), člana 13. Zakona o principima lokalne samouprave u Federaciji Bosne i Hercegovine ("Službene novine FBiH", broj: 49/06) i člana 22. Statuta općine Sapna („Službeni glasnik općine Sapna“, br. 6/07, 8/09 i 3/12), Općinsko vijeće općine Sapna, na sjednici održanoj dana 27.12. 2017. godine, d o n o s i:

ODLUKU

o izvršavanju budžeta općine Sapna za 2018. godinu

I – OPŠTE ODREDBE

Član 1.

(Predmet)

Ovom Odlukom uređuje se struktura prihoda i primitaka, rashoda i izdataka budžeta općine Sapna za 2018. godinu (u daljem tekstu: Budžet), njegovo izvršavanje, prioriteti plaćanja, obim zaduživanja i garancije, upravljanje javnim dugom, prava i obaveze korisnika budžetskih sredstava, ovlaštenja Općinskog načelnika, općinskih službi i drugih organizacionih jedinica, kao i druga pitanja o izvršavanju budžeta za tekuću godinu.

Član 2.

(Pojam)

Budžet je procjena godišnjih prihoda i primitaka, te utvrđenih iznosa izdataka i drugih plaćanja općine, koji donosi Općinsko vijeće.

Budžet se odnosi na fiskalnu 2018. godinu, koja počinje 01. januara, a završava 31. decembra 2018. godine.

Član 3.

(Struktura budžeta)

- (1) Budžet se sastoji od općeg i posebnog dijela i plana razvojnih programa.
- (2) Opći dio budžeta sastoji se od računa prihoda i rashoda.
- (3) Posebni dio budžeta sastoji se od plana rashoda i izdataka budžetskih korisnika raspoređenih u tekuće i kapitalne izdatke za tekuću budžetsku godinu.
- (4) Plan razvojnih programa iz stava 1. sastoji se od programa budžetskih korisnika koji sadrže:
 - naziv programa
 - opis programa
 - potrebna sredstva za provođenje programa po izvorima prihoda,
 - godine u kojima će rashodi za programe teretiti budžete slijedećih godina (višegodišnji investicioni programi) i
 - druge elemente koji su značajni za provođenje programa
- (5) U slučaju usvajanja višegodišnjeg investicionog programa iz prethodnog člana, kapitalni izdaci smatrat će se budućim opterećenjima budžetskih pozicija prema kriterijima vremenske dinamike utvrđene u investicionom programu.

Član 4.

(Budžetski korisnici)

Budžetski korisnici su jedinstveni općinski organ uprave (Općinsko vijeće; Kabinet općinskog načelnika; Služba za urbanizam, stambeno-komunalne, imovinsko-pravne i geodetske poslove; Služba za privredu, budžet i finansije; Služba za opću upravu, društvene djelatnosti i boračka pitanja; Služba civilne zaštite) i JU Centar za socijalni rad kao eksterni budžetki korisnik

Član 5.

(Uplata prihoda)

(1) Svi javni prihodi i primici budžeta, uključujući i prihode koje korisnici budžeta ostvaruju obavljanjem osnovne djelatnosti po posebnim propisima, uplaćuju se na depozitni račun općine Sapna i iskazuju po izvorima iz kojih potiču.

(2) Prihodi ostvareni po osnovu Zakona o zaštiti i spašavanju ljudi i materijalnih dobara od prirodnih i drugih nesreća („Službene novine Federacije BiH“ broj: 29/03, 22/06, 43/10) evidentiraju se na posebnom transakcijskom računu i koriste se u skladu sa Odlukom o uslovima i načinu korištenja sredstava po osnovu posebne naknade za zaštitu od prirodnih i drugih nesreća („Službene novine Federacije BiH“ broj: 46/05 i 61/07).

(3) Prihodi ostvareni po osnovu naknade za izgradnju skloništa u skladu sa Zakonom o zaštiti i spašavanju ljudi i materijalnih dobara od prirodnih i drugih nesreća („Službene novine Federacije BiH“ br. 39/03, 22/06, 43/10), evidentiraju se na posebnom transakcijskom računu i koriste se za izgradnju i održavanje javnih skloništa, u skladu sa dugoročnim programima i godišnjim planovima za izradu javnih skloništa.

II - IZVRŠAVANJE BUDŽETA

Član 6.

(Sredstva za budžetske korisnike)

(1) Sredstva budžeta koriste se za finansiranje izdataka iz nadležnosti općinskih službi za upravu, stručnih službi, javnih ustanova i ostalih čije je finansiranje iz budžeta predviđeno posebnim propisom.

(2) Sredstva budžeta osiguravaju se budžetskim korisnicima koji su u posebnom dijelu budžeta određeni za nosioce sredstava na pojedinim pozicijama.

(3) Korisnici koriste budžetska sredstva samo za namjene koje su određene budžetom, i to do visine utvrđene u njegovom posebnom dijelu.

Član 7.

(Neplanirana namjenska sredstva budžetskih korisnika)

Donacije, grantovi i namjenski transferi uplaćeni na depozitni račun općine Sapna, a koji nisu planirani u Budžetu općine Sapna, usmjenavaju se u budžet za fiskalnu godinu na osnovu Odluke Općinskog načelnika, a na prijedlog Službe za privredu, budžet i finansije.

Član 8.

(Odgovornost za prikupljanje prihoda)

Budžetski korisnici odgovorni su za potpuno i pravovremeno prikupljanje i uplaćivanje na depozitni račun Općine Sapna prihoda budžeta, namjenskih sredstava i vlastitih prihoda iz svoje nadležnosti.

Budžetski korisnici odgovorni su za zakonitost, svrsishodnost, efikasnost i ekonomičnost raspolaganja budžetskim sredstvima.

Član 9. (Operativni budžeti)

- (1) Budžet se izvršava na temelju mjesečnih planova raspoloživih budžetskih sredstava, koje odobrava Služba za Privredu, budžet i finansije na osnovu dinamike priliva sredstva u budžetu.
- (2) Budžetski korisnici pripremaju i podnose prijedloge operativnih budžeta Službi za privredu budžet i finansije.
- (3) Prijedlozi operativnih budžeta obuhvataju rashode za svaki mjesec.
- (4) Služba za privredu, budžet i finansije izvještava korisnike o odobrenim operativnim budžetima.
- (5) Rashodi svakog korisnika ne mogu prelaziti iznose budžetskih sredstava utvrđenih u operativnom budžetu.

Član 10. (Prioriteti izvršenja Budžeta)

Budžet se izvršava u skladu sa njegovim likvidnim mogućnostima po slijedećim prioritetima:

- a) servisiranje duga i kamata,
- b) plaćanje obaveza po sudskim presudama,
- c) plaće i naknade zaposlenih,
- d) materijalni i drugi troškovi neophodni za rad budžetskih korisnika,
- e) naknade za rad u Općinskom vijeću,
- f) izmirenje obaveza iz prethodnog perioda do iznosa planiranog u budžetu,
- g) prenos sredstava po Programu Zajedničke komunalne potrošnje,
- h) tekući transferi institucijama kojima je Općina osnivač,
- i) ostalo.

Član 11. (Javne nabavke)

Postupak nabavke roba, usluga i ustupanja radova mora se obavljati u skladu sa Zakonom o javnim nabavkama BiH („Službeni glasnik BiH“, broj: 39/14 i 47/14), Pravilnikom o postupku javne nabavke roba, usluga i radova u općini Sapna broj: 01-14-2018/16 od 20.12.2016. i Pravilnikom o postupku direktnog sporazuma broj: 01-14-507/15 od 27.02.2015.

Član 12. (Tekuća rezerva)

- (1) Hitni i nepredviđeni izdaci koji se pojave u toku budžetske godine podmiruju se iz sredstava Tekuće rezerve utvrđene u budžetu.
- (2) O korištenju sredstava Tekuće rezerve, odlučuje Općinski načelnik, na prijedlog nadležne službe.
- (3) Budžetsko izdvajanje za Tekuću rezervu ne smije preći 3% ukupnih prihoda, isključujući primitke.
- (4) Ako se tokom godine, na osnovu zakona ili drugih propisa poveća nadležnost korisnika, što zahtijeva povećana sredstva, ili se osnuje novi korisnik, sredstva za njegove troškove mogu se osigurati iz Tekuće rezerve budžeta, a odobrava ih Općinski načelnik.

(5) Ako se tokom godine, na osnovu zakona ili drugih propisa umanjuje nadležnost korisnika, što zahtijeva smanjena sredstva, ili se korisnik ukine, neutrošena sredstva za njegove troškove prenose se u Tekuću rezervu budžeta ili na korisnika koji preuzme njegove poslove.

(6) Služba za Privredu, budžet i finansije obavezna je tromjesečno izvještavati Općinskog načelnika o korištenju sredstava Tekuće rezerve.

(7) Općinski načelnik polugodišnje izvještava Općinsko vijeće o korištenju sredstava Tekuće rezerve.

Član 13.

(Preraspodjela sredstva)

Općinski načelnik može na prijedlog budžetskog korisnika, donijeti odluku o prestrukturiranju rashoda u okviru ukupnog iznosa odobrenog za budžetskog korisnika, a najviše do 10% ukupno odobrenih rashoda za budžetskog korisnika.

U okviru odobrenog budžeta, preraspodjela sredstava iznimno je dozvoljena između budžetskih korisnika.

O preraspodjeli iz prethodnog stava odlučuje Općinski načelnik na prijedlog Kolegija općinskog načelnika.

Član 14.

(Jedinstveni račun trezora)

Obavljanje platnih transakcija vrši se preko transakcijskih računa koji su sastavni dio Jedinstvenog računa trezora.

Član 15.

(Naredbodavac Budžeta)

Općinski načelnik je naredbodavac za raspodjelu i utrošak sredstava utvrđenih u Posebnom dijelu Budžeta.

Član 16.

(Pozajmica sredstava)

Općinski načelnik može izvršiti pozajmicu sredstava sa svih računa posebnih namjena općine Sapna u slučaju nedostajućih sredstava na računu Budžeta.

Član 17.

(Povrat više ili pogrešno uplaćenih prihoda)

Povrat pogrešno ili više uplaćenih javnih prihoda u tekućoj godini vrši se sa računa javnih prihoda (depozitnog računa) iz tekućeg priliva korisnika prihoda, a povrat prihoda koji nisu uplaćeni u tekućoj godini vrši se sa transakcijskih računa korisnika prihoda, u skladu sa odredbama važećeg Pravilnika o načinu uplate javnih prihoda budžeta i vanbudžetskih fondova na teritoriji Federacije BiH i Pravilnika o procedurama za povrat i preknjižavanje više ili pogrešno uplaćenih javnih prihoda sa jedinstvenog računa trezora općine („Službeni glasnik općine Sapna“ broj: 4/17).

III - REALIZACIJA SREDSTAVA BUDŽETA

Član 18.

(Sredstva za rad Općinskog vijeća Sapna)

(1) Sredstva utvrđena za isplatu naknada za rad u Općinskom vijeću i u radnim tijelima Općinskog vijeća isplaćuju se na osnovu Zakona o plaćama i naknadama u organima vlasti u

Federaciji Bosne i Hercegovine („Službene novine Federacije Bosne i Hercegovine“ broj: 45/10, 111/12 i 20/17) i Odluke o naknadama za rad u Općinskom vijeću Sapna („Službeni glasnik općine Sapna“, broj: 5/16) i drugim propisima koji regulišu ovu oblast.

Član 19.

(Plaće i naknade troškova zaposlenih)

Sredstva utvrđena u Budžetu za isplatu plaća i naknada nosilaca izvršnih funkcija, izabranih dužnosnika, imenovanih lica, državnih službenika i namještenika u organima državne službe općine Sapna, isplaćuju se na osnovu Zakona o plaćama i naknadama u organima vlasti u Federaciji Bosne i Hercegovine („Službene novine Federacije Bosne i Hercegovine“ broj: 45/10, 111/12 i 20/17) i propisa donesenih od strane Općinskog vijeća općine Sapna i Općinskog načelnika, kojim su propisane isplate plaća i naknada.

Osnovica za isplatu plaća je 288,00 KM koja će se primjenjivati na koeficijente utvrđene Pravilnikom o plaćama i naknadama nosilaca izvršnih funkcija, izabranih dužnosnika, imenovanih lica, državnih službenika i namještenika u organima državne službe općine Sapna („Službeni glasnik općine Sapna“ broj: 2/17)

Član 20.

(Sredstva za rad parlamentarnih klubova)

Sredstva utvrđena za finansiranje rada parlamentarnih klubova realizuju se u skladu sa Odlukom o načinu finansiranja političkih stranaka zastupljenih u Općinskom vijeću Sapna („Službeni glasnik općine Sapna“ broj: 2/17)

Član 21.

(Raspoređivanje sredstava)

Sredstva utvrđena u Budžetu općine Sapna na pozicijama:

1. Grantovi pojedincima-socijalne jednokratne pomoći u skladu s Odlukom o uslovima, načinu, kriterijima i iznosu sredstava za dodjelu jednokratnih novčanih pomoći licima i domaćinstvima u teškoj materijalno finansijskoj situaciji sa područja općine Sapna („Službeni glasnik općine Sapna“ broj: 2,13 i 6/17);
2. Grantovi pojedincima-jednokratne pomoći korisnicima BIZ-a, raspoređuju se na osnovu pravilnika.

Član 22.

(„Grantovi neprofitnim organizacijama“)

Sredstva utvrđena za realizaciju „Grantova neprofitnim organizacijama“ općine Sapna, koriste se prema Pravilniku o utvrđivanju postupka i kriterija za dodjelu sredstava namijenjenih za finansiranje udruženja sa sjedištem na prostoru općine Sapna.

Član 23.

(Grantovi korisnika BIZ-a)

Sredstva za rad organizacija i udruženja iz oblasti boračko-invalidske zaštite sa područja općine Sapna, koriste se na način propisan Odlukom o uslovima, kriterijima i postupku dodjele sredstava za finansiranje rada i realizaciju programskih ciljeva organizacija i udruženja iz oblasti boračko-invalidske zaštite sa područja općine Sapna.

Član 24.

(Program kapitalnih investicija)

Sredstva utvrđena u budžetu općine Sapna, kao „Kapitalni izdaci“ u okviru Službe za urbanizam, stambeno-komunalne, imovinsko-pravne i geodetske poslove koriste se prema Programu kapitalnih investicija općine Sapna, usvojenog od strane Općinskog vijeća Sapna.

Član 25.

(Naknade za rad stručnih komisija)

(1) Sredstva utvrđena u budžetu za isplatu naknada za rad stručnih komisija za tehnički prijem

objekata, isplaćuju se na osnovu važeće Odluke o uslovima i načinu formiranja komisija za tehnički pregled, visinu i način plaćanja troškova za tehnički pregled građevina koju donosi općinski Načelnik.

(2) Sredstva utvrđena u budžetu za rad u stalnim i privremenim komisijama čije osnivanje je predviđeno posebnim zakonom, koje imenuju Općinski načelnik, odnosno rukovodioci općinskih službi, isplaćuju se u skladu sa Odlukom o naknadama uposlenika općinskih organa Sapna.

Član 26.

(Sredstva za zaštitu i spašavanje)

Sredstva utvrđena u Budžetu općine Sapna u okviru izdataka „Službe za civilnu zaštitu - Sredstva za zaštitu i spašavanje“, koriste se prema godišnjem planu korištenja sredstava za zaštitu i spašavanje, koji donosi Služba civilne zaštite uz saglasnost Općinskog štaba civilne zaštite, a transakcije po ovom osnovu vršit će se putem namjenskog transakcijskog računa općine Sapna.

IV - FINANSIJSKO IZVJEŠTAVANJE

Član 27.

(Izvještaji o izvršenju Budžeta)

Služba za privredu, budžet i finansije dužna je podnositi općinskom načelniku tromjesečni, polugodišnji i devetomjesečni finansijski izvještaj o izvršenju budžeta u roku od 20. dana po isteku obračunskog perioda, a godišnji izvještaj u roku od šest mjeseci po završetku fiskalne godine, a iste Općinski načelnik dostavlja Općinskom vijeću.

V - ZADUŽIVANJE I UPRAVLJANJE DUGOM

Član 28.

(Stvaranje obaveza)

(1) Općina može stvoriti obaveze na osnovu zaduživanja ili izdavanja garancija.

(2) O visini zaduživanja i garancijama odlučuje Općinsko vijeće.

(3) Otplata duga Općine predstavlja obavezu Općine.

Član 29.
(Svrhe zaduženja)

Općina Sapna se može zadužiti u slijedeće svrhe:

- (1) za finansiranje kapitalnih investicija i posebnih programa odobrenih od Općinskog vijeća;
- (2) za plaćanje, na temelju izdatih garancija Općine, u potpunosti ili djelimično u slučajevima kada zajmoprimac ne isplati svoje obaveze;
- (3) za finansiranje budžetskog deficita.

Član 30.
(Svrhe izdavanja garancija)

(1) Općina može izdati garanciju samo za finansiranje kapitalnih investicija, i samo pod uslovom da je pravna osoba koja je zajmoprimac sredstava pravna osoba čiji je većinski vlasnik Općina ili je pod nadzorom Općine.

(2) Općina vodi popis duga, izdatih jemstava i zajmova, a evidentira ih u sistemu Glavne knjige trezora.

VI - RAČUNOVODSTVO I NADZOR BUDŽETA

Član 31.
(Računovodstvena načela)

(1) Budžetsko računovodstvo se zasniva na računovodstvenim načelima: tačnosti, istinitosti, pouzdanosti, sveobuhvatnosti, pravovremenosti i pojedinačnom iskazivanju poslovnih događaja, te na međunarodnim računovodstvenim standardima za javni sektor.

(2) Budžetsko računovodstvo se vodi po načelu dvojnog knjigovodstva i na računima kontnog plana budžeta.

Član 32.
(Načelo modificiranog nastanka događaja)

(1) Priznavanje prihoda i primitaka, te rashoda i izdataka putem sistema Glavne knjige provodi se po načelu modificiranog nastanka događaja.

(2) Prihodi i primici priznaju se u onom periodu kada su mjerljivi i raspoloživi, to jest kada su uplaćeni na račun budžeta.

(3) Rashodi i izdaci priznaju se u onom periodu kada je obaveza nastala za plaćanje odnosno troškovi se dugoročno razgraničavaju ukoliko su ugovoreni za plaćanje za period duži od jedne godine.

Član 33.
(Odgovornost za stvaranje obaveza)

(1) Rukovodioci općinskih službi Općine Sapna, direktor JU Centar za socijalni rad kao budžetski korisnici odgovorni su za interni nadzor, uključujući i potrošačke jedinice koje spadaju u njihovu nadležnost.

(2) Služba za privredu budžet i finansije vrši nadzor računovodstvenih dokumenata budžetskih korisnika.

VII - JAVNOST I TRANSPARENTNOST BUDŽETA

Član 34.

(Objavlivanje dokumenata)

(1) U cilju obavještanja javnosti o upravljanju javnim prihodima - Budžet, Dokument okvirnog budžeta, Odluka o izvršavanju budžeta i ostali dokumenti vezani za izvršavanje budžeta, objavljuvat će se u Službenom glasniku općine Sapna, u skladu sa članom 100. Zakona o budžetima u FBiH.

(2) Svi dokumenti iz stava 1. ovog člana, objavljuvat će se i na internet stranici Općine Sapna.

VIII - PRELAZNE I ZAVRŠNE ODREDBE

Član 35.

(Primjena podzakonskih akata)

Na sva pitanja koja nisu regulisana ovom Odlukom, a tiču se načina izrade, donošenja, izvršavanja budžeta, zaduživanja, duga, računovodstva, nadzora i revizije budžeta, primjenjivat će se odredbe važećih zakona.

Član 36.

(Stupanje na snagu)

Ova Odluka stupa na snagu danom objavljivanja u „Službenom glasniku općine Sapna“, a primjenjivat će se za fiskalnu 2018. godinu.

Bosna i Hercegovina
Federacija Bosne i Hercegovine
Tuzlanski kanton
Općina Sapna
Općinsko Vijeće

Broj:02-02-1614-4/17
Sapna, 27.12. 2017. godine

Predsjedavajuć Općinskog vijeća
Fedahija Ahmetović s.r.

Općinsko vijeće Sapna, na osnovu člana 13. Zakona o principima lokalne samouprave u Federaciji Bosne i Hercegovine („Službene novine Federacije BiH“, broj 49/06 i 51/09), člana 6. Zakona o upravljanju otpadom („Službene novine Federacije BiH“, broj 33/03, 72/09 i 92/17) i člana 22. Statuta Općine Sapna („Službeni glasnik Općine Sapna“, broj 6/07, 8/09 i 3/12), na sjednici održanoj 27.12.2017. godine, donosi

ODLUKU

o pristupanju izradi Plana upravljanja otpadom na području općine Sapna za period 2018.-2023. godina

Član 1.

Ovom Odlukom pristupa se izradi Plana upravljanja otpadom na području općine Sapna za period 2018.-2023. godina (u daljem tekstu: Plan).

Član 2.

Općinski načelnik će imenovati Radnu grupu za izradu Plana iz člana 1. ove Odluke čiji je zadatak da izradi nacrt Plana. Aktom o imenovanju radne grupe odredit će se nadležnost Radne grupe, rokovi za izradu Plana te ostala prava i obaveze Radne grupe.

Član 3.

Nakon što Radna grupa izradi nacrt Plana, biće provedena javna rasprava o istom, a nakon čega će prijedlog Plana biti dostavljen Općinskom vijeću na razmatranje i usvajanje.

Član 4.

Ova Odluka stupa na snagu osmog dana od dana objavljivanja u „Službenom glasniku Općine Sapna“.

Bosna i Hercegovina
Federacija Bosne i Hercegovine
Tuzlanski kanton
Općina Sapna
Općinsko vijeće

Broj :02-02-1614-5/17
Sapna, 27.12.2017. godine

Predsjedavajući Općinskog vijeća
Fedahija Ahmetović s.r.

Na osnovu člana 22.stav 1.tačka 13. Statuta općine Sapna ("Službeni glasnik općine Sapna", broj 6/07, 8/09 i 3/12), člana 100. Poslovnika Općinskog vijeća Sapna ("Službeni glasnik općine Sapna", broj 7/7 9/08), a na prijedlog Komisije za izbor, imenovanje i općinska priznanja, Općinsko vijeće Sapna na redovnoj sjednici održanoj dana 27.12..2017.godine, donosi

ODLUKU o općinskim priznanjima

Član 1.

Ovom odlukom utvrđuju se vrsta Općinskih priznanja, oblast iz koje se vrši dodjela istih, kome se vrši dodjela, pokretanje prijedloga, postupak, nadležnost, kriteriji za dodjelu i obezbjeđenje sredstava za dodjelu Općinskih priznanja.

Član 2.

U cilju javnog isticanja za dostignuća pojedinaca, ustanova, preduzeća i drugih pravnih lica u odbrani domovine, razvijanju demokratije, podsticinja pojedinačnih i zajedničkih inicijativa i stvaralaštva u svim oblastima života i rada od općeg društvenog interesa dodjeljivat će se Općinska priznanja.

Član 3.

Priznanja Općine Sapna su:

1. Zlatni grb Općine.
2. Plaketa zaslužni građanin.
3. Plaketa sa zlatnim ljljanom rada i poduzetništva.
4. Zahvalnica sa grbom Općine.

Priznanja iz ovog člana stav 1.tačka 1., 2. i 3.će se dodjeljivati svake druge godine počev od 2018.godine, a priznanje iz tačke 4. će se dodjeljivati po ukazanoj potrebi.

Član 4.

Zlatni grb Općine je priznanje koje se dodjeljuju za najviše dostignuće u odbrani domovine, društveno-ekonomskim, političkim, tehničkim, kulturno-prosvjetnim, sportskim i drugim oblastima stvaralaštva i rada od općeg značaj za odbranu, razvoj i izgradnju Općine Sapna.

Član 5.

Plaketa zaslužni građanin dodjeljuje se za:

- Dokazanog pobornika i borca u stvaranju države Bosne i Hercegovine.
- Uloženi rad kojim se bitno utiče na rezultate u oblastima od posebnog društvenog interesa.
- Zalaganje i rad kojim se stekao autoritet, ugled i priznanja na Općini Sapna.
- Moralne vrijednosti koje služe kao primjer rada, saradnje i tolerancije, dosljednosti, upornost i beskompromisnost u borbi za ostvarivanje demokratskih odnosa na općini.

Član 6.

Plaketa sa zlatnim ljljanima rada i poduzetništva dodjeljuje se privrednicima, fizičkim i pravnim licima za postignute rezultate u poduzetništvu na području Općine Sapna.

Član 7.

Zahalnica sa grbom Općine dodjeljuje se fizičkim i pravnim licima koja su se istakla u očuvanju kulturne i prirodne baštine, te posebnim doprinosom u zdravstvenoj, kulturnoj, obrazovnoj, naučnoj i sportskoj djelatnosti, kao i u humanitarnim i drugim dobrotvornim aktivnostima.

Član 8.

Općinska priznanja mogu se dodjeljivati i posthumno i stranim državljanima.

Član 9.

Prijedlog za dodjelu općinskih priznanja, odnosno isticanje kandidature mogu podnositi boračke organizacije, udruženja građana, mjesne zajednice, političke stranke sa područja općine Sapna, radna tijela Općinskog vijeća i Općinski načelnik.

Prijedlog se podnosi u pisanoj formi sa obrazloženjem sa naznakom za koje se Općinsko priznanje predlaže.

Član 10.

Komisija za izbor, imenovanje i općinska priznanja raspisuje javni poziv na web stranici Općine Sapna i putem radija Glas Drine, a javni poziv ostaje otvoren 15 dana od dana objavljivanja.

Komisija na osnovu podnesenih prijedloga sačinjava prijedlog Odluke o dodjeli Općinskih priznanja koji dostavlja Općinskom vijeću na razmatranje i donošenje u roku od 15 dana od dana zaključivanja javnog poziva.

Član 11.

Odluku o dodjeli Općinskih priznanja iz člana 3. stav 1.tačka 1.,2. i 3.donosi Općinsko vijeće, a Općinski načelnik iz člana 3.stav 1. tačka 4.

Uručivanje Općinskih priznanja iz člana 3,. dobitnicima vršit će se na svečanoj sjednici Općinskog vijeća 18.03. na "Dan Općine".

Član 12.

Sredstva za Općinska priznanja obezbjeđuju se u Budžetu općine Sapna.

Član 13.

Odluka stupa na snagu danom objavljivanja u „Službenom glasniku općine Sapna“.

Bosna i Hercegovina
Federacija Bosne i Hercegovine
Tuzlanski kanton
OPĆINA SAPNA
Općinsko vijeće

Broj: 02-02-1614-6/17
Datum, 27.12. 2017.godine

Predsjedavajući Općinskog vijeća
Fedahija Ahmetović s.r.

Na osnovu člana 22. Statuta Općine Sapna („Službeni glasnik Općine Sapna“, broj 6/07, 8/09 i 3/12) i člana 55. Poslovnika Općinskog vijeća Sapna („Službeni glasnik Općine Sapna“, broj 7/07 i 9/08), Općinsko vijeće Sapna na sjednici održanoj dana 27.12.2017. godine, donosi:

PROGRAM RADA Općinskog vijeća Sapna za 2018. godinu

I. UVODNI DIO

Programom rada Općinskog vijeća Sapna za 2018. godinu utvrđuju se poslovi, zadaci i pitanja iz nadležnosti Općinskog vijeća koja će se raspravljati, razmatrati i usvajati na sjednicama Općinskog vijeća Sapna u 2018. godini. Osim navedenog, ovim Programom se utvrđuju i nosioci poslova i zadataka te obrađivači i predlagači materijala, kao i rokovi za razmatranje i usvajanje na sjednicama Općinskog vijeća.

Pored pitanja utvrđenih ovim Programom, vijećnici Općinskog vijeća Sapna i Općinski načelnik mogu davati inicijative za razmatranje i usvajanje i drugih pitanja koja se nametnu svojom aktuelnošću i koja su značajna za ostvarivanje društvenog, ekonomskog i političkog života građana općine Sapna.

Program rada Općinskog vijeća Sapna za 2018. godinu temelji se na odredbama Statuta Općine Sapna i Poslovnika Općinskog vijeća, a pošlo se od izvršenih konsultacija sa Općinskim načelnikom, općinskim službama za upravu Općine Sapna i mjesnim zajednicama kao i od obaveza javnih ustanova i udruženja prema vijeću i obrnuto.

II. MATERIJALI - PITANJA ZA RAZMATRANJE I USVAJANJE

U prvom tromjesečju 2018. godine, na sjednicama Općinskog vijeća Sapna, razmatrat će se:

1. Odluka o utvrđivanju prosječne konačne građevinske cijene 1m² korisne stambene površine na području općine Sapna u 2018.godini
 Obrađivač: Služba za urbanizam, stambeno-komunalne, imovinsko - pravne i geodetske poslove
 Predlagač: Općinski načelnik
2. Odluka o odloženom plaćanju priključka na Općinski vodovod.
 Obrađivač: Služba za urbanizam, stambeno-komunalne, imovinsko - pravne i geodetske poslove
 Predlagač: Općinski načelnik
3. Izvještaj o izvršenju Budžeta općine Sapna za 2017.godinu.
 Obrađivač: Služba za privredu, budžet i finansije
 Predlagač: Općinski načelnik

4. Izvještaj o radu JP "Veterinarska stanica" d.o.o. Sapna za 2017. godinu.
Obrađivač: Služba za privredu, budžet i finansije
Predlagač: Općinski načelnik
5. Izvještaj o rješavanju predmeta upravnog postupka u organima uprave za 2017. godinu.
Obrađivač: Služba za opću upravu, društvene djelatnosti i boračka pitanja
Predlagač: Općinski načelnik
6. Izvještaj o radu JZU Dom zdravlja Sapna i Upravnog odbora JZU Dom zdravlja Sapna za 2017. godinu
Obrađivač: Služba za opću upravu, društvene djelatnosti i boračka pitanja i JZU Dom zdravlja Sapna.
Predlagač: Općinski načelnik
7. Izvještaj o radu JU Centar za socijalni rad Sapna i Upravnog odbora JU Centar za socijalni rad Sapna za 2017. godinu
Obrađivač: Služba za opću upravu, društvene djelatnosti i boračka pitanja i JU Centar za socijalni rad Sapna
Predlagač: Općinski načelnik
8. Izvještaj o radu boračkih organizacija općine Sapna za 2017. godinu.
Obrađivač: Služba za opću upravu, društvene djelatnosti i boračka pitanja i Boračka udruženja
Predlagač: Općinski načelnik
9. Izvještaj o radu Zajedničkog pravobranilaštva Čelića, Teočaka, Sapne i Doboj Istoka za općinu Sapna za 2017. godinu
Obrađivač: Služba za opću upravu, društvene djelatnosti i boračka pitanja i Općinski pravobranilac
Predlagač: Općinski načelnik
10. Izvještaj o radu Općinskog vijeća za 2017. godinu.
Obrađivač: Sekretar Općinskog vijeća
Predlagač: Kolegij Općinskog vijeća
11. Izvještaj o radu Općinskog načelnika i Općinskih službi za 2017. godinu.
Obrađivač: Općinski načelnik i pomoćnici Općinskog načelnika.
Predlagač: Općinski načelnik
12. Izvještaj o radu Općinske izborne Komisije za 2017. godinu
Obrađivač: Općinska izborna Komisija
Predlagač: Kolegij Općinskog vijeća
13. Informacija o planu proljetne sjetve
Obrađivač: Služba za privredu, budžet i finansije
Predlagač: Općinski načelnik
14. Informacija o korištenju taxi stajališta na prostoru općine Sapna
Predlagač: Služba za privredu, budžet i finansije
Obrađivač: Općinski načelnik
15. Informacija o radu Općinskog suda Kalesija za 2017. godinu.
Obrađivač: Služba za opću upravu, društvene djelatnosti i boračka pitanja i Općinski sud Kalesija
Predlagač: Općinski načelnik

16. Informacija o radu Policijske stanice Sapna za 2017.godinu.
Obrađivač: Služba za opću upravu, društvene djelatnosti i boračka pitanja i Policijska stanica Sapna
Predlagač: Općinski načelnik
17. Informacija o mjerama zaštite od MES-a i NUS-a
Obrađivač: Služba Civilne zaštite
Predlagač: Općinski načelnik

U drugom tromjesečju 2018. godine, na sjednicama Općinskog vijeća Sapna, razmatrat će se:

1. Odluku o građevinskom zemljištu
Obrađivač: Služba za urbanizam, stambeno-komunalne, imovinsko - pravne i geodetske poslove
Predlagač: Općinski načelnik
2. Odluka o određivanju sjedišta kancelarije Mjesne zajednice Kraljevići.
Obrađivač: Služba za urbanizam, stambeno-komunalne, imovinsko-pravne i geodetske poslove
Predlagač: Općinski načelnik
3. Odluka o stipendiranju redovnih studenata sa prostora općne Sapna i učenika generacije osnovne škole Sapna i Mješovite srednje škole Sapna u školskoj/akademskoj 2017/2018.godini.
Obrađivač: Služba za opću upravu, društvene djelatnosti i boračka pitanja
Predlagač: Općinski načelnik
4. Izvještaj o izvršenju Budžeta za prvi kvartal 2018.godine
Obrađivač: Služba za privredu, budžet i finansije
Predlagač: Općinski načelnik
5. Izvještaj o radu udruženja iz oblasti kulture i sporta sa prostora općine Sapna za 2017.godinu.
Obrađivač: Služba za opću upravu, društvene djelatnosti i boračka pitanja
Predlagač: Općinski načelnik
6. Izvještaj o radu Mjesnih zajednica za 2017.godinu.
Obrađivač: Služba za opću upravu, društvene djelatnosti i boračka pitanja
Predlagač: Općinski načelnik
7. Informacija o uvođenju trezorskog načina poslovanja u općini Sapna
Obrađivač: Služba za privredu, budžet i finansije
Predlagač: Općinski načelnik
8. Informacija o zimskom održavanju puteva na području općine Sapna.
Obrađivač: Služba za urbanizam, stambeno-komunalne, imovinsko-pravne i geodetske poslove
Predlagač: Općinski načelnik
9. Informacija o stanju i ažurnosti registrovanih poljoprivrednih gazdinstava
Obrađivač: Služba za privredu, budžet i finansije
Predlagač: Općinski načelnik
10. Informacija o stanju poduzetništva na prostoru općine Sapna
Obrađivač: Služba za privredu, budžet i finansije
Predlagač: Općinski načelnik

11. Informacija o stanju nezaposlenosti i zapošljavanju na području općine Sapna sa posebnim osvrtom na pitanje socijalne i zdravstvene zaštite nezaposlenih.
Obrađivač: Služba za opću upravu, društvene djelatnosti i boračka pitanja
Predlagač: Općinski načelnik
12. Informacija o socijalnom statusu korisnika branilačko-invalidske zaštite za 2017.godinu.
Obrađivač: Služba za opću upravu, društvene djelatnosti i boračka pitanja
Predlagač: Općinski načelnik
13. Informacija o provedenoj akciji na obezbjeđivanju rezervi krvi.
Obrađivač: Služba za opću upravu, društvene djelatnosti i boračka pitanja
Predlagač: Općinski načelnik
14. Informacija o stanju zaštite od požara
Obrađivač: Služba Civilne zaštite
Predlagač: Općinski načelnik

U trećem tromjesečju 2018. godine, na sjednicama Općinskog vijeća Sapna, razmatrat će se:

1. Nacrt Plana upravljanja otpadom na području općine Sapna 2018-2023.godina.
Obrađivač: Služba za urbanizam, stambeno-komunalne, imovinsko-pravne i geodetske poslove
Predlagač: Općinski načelnik
2. Izvještaj o izvršenju Budžeta za drugi kvartal 2018.godine
Obrađivač: Služba za privredu, budžet i finansije
Predlagač: Općinski načelnik
3. Izvještaj o radu Javnog komunalnog preduzeća „Sapna“ d.o.o.Sapna za 2017.godinu
Obrađivač: Služba za urbanizam, stambeno-komunalne, imovinsko-pravne i geodetske poslove
Predlagač: Općinski načelnik
4. Informacija o stanju putne, vodovodne i ostale infrastrukture na području općine Sapna za 2017.godinu
Obrađivač: Služba za urbanizam, stambeno-komunalne, imovinsko-pravne i geodetske poslove
Predlagač: Općinski načelnik
5. Informacija o stanju u oblasti poljoprivrede (stočarstva, stočni fond, vočarstvo, povrtlarstvo, lov i ribolov) za 2017.godinu
Obrađivač: Služba za privredu, budžet i finansije
Predlagač: Općinski načelnik
6. Informacija o planu jesenje sjetve
Obrađivač: Služba za privredu, budžet i finansije
Predlagač: Općinski načelnik
7. Informacija o zdravstvenom stanju stoke na području općine Sapna za 2017.godinu.
Obrađivač: Služba za privredu, budžet i finansije i JP“Veterinarska stanica“ Sapna
Predlagač: Općinski načelnik
8. Informacija o gazdovanju šumama, stanju i zaštiti šuma na području općine Sapna za 2017.godinu
Obrađivač: Služba za privredu, budžet i finansije
Predlagač: Općinski načelnik

9. Informacija o broju i položaju korisnika zdravstvene zaštite na području općine Sapna za 2017.godinu.
Obrađivač: Služba za opću upravu, društvene djelatnosti i boračka pitanja
Predlagač: Općinski načelnik
10. Informacija o stanju predmeta i arhivske građe u općinskim službama za upravu za 2017.godinu
Obrađivač: Služba za opću upravu, društvene djelatnosti i boračka pitanja
Predlagač: Općinski načelnik
9. Informacija o bezbjedonosnom stanju na području općine Sapna za period januar-septembar
Obrađivač: Služba za opću upravu, društvene djelatnosti i boračka pitanja
Predlagač: Općinski načelnik
10. Informacija o stanju klizišta
Obrađivač: Služba Civilne zaštite
Predlagač: Općinski načelnik

U četvrtom tromjesečju 2017. godine Općinsko vijeće Sapna, na sjednicama, će razmatrati:

1. Nacrt Odluke o Budžetu općine Sapna za 2019.godinu
Obrađivač: Općinska služba za privredu, budžet i finansije
Predlagač: Općinski načelnik.
2. Nacrt Odluke o izvršenju Budžeta općine Sapna za 2019.godinu.
Obrađivač: Općinska služba za privredu, budžet i finansije
Predlagač: Općinski načelnik
3. Odluka o rebalansu Budžeta općine Sapna za 2018.godinu
Obrađivač: Općinska služba za privredu, budžet i finansije
Predlagač: Općinski načelnik
4. Odluka o Budžetu općine Sapna za 2019.godinu
Obrađivač: Općinska služba za privredu, budžet i finansije
Predlagač: Općinski načelnik
5. Odluka o izvršenju Budžeta općine Sapna za 2019.godinu
Obrađivač: Općinska služba za privredu, budžet i finansije
Predlagač: Općinski načelnik
6. Izvještaj o izvršenju Budžeta za treći kvartal 2018.godine
Obrađivač: Općinska služba za privredu, budžet i finansije
Predlagač: Općinski načelnik
7. Plan upravljanja otpadom na području općine Sapna 2018-2023.godina.
Obrađivač: Služba za urbanizam, stambeno-komunalne, imovinsko-pravne i geodetske poslove
Predlagač: Općinski načelnik
8. Informacija o stanju u oblasti urbanizma i stambene gradnje u 2017.godini
Obrađivač: Služba za urbanizam, stambeno-komunalne, imovinsko-pravne i geodetske poslove
Predlagač: Općinski načelnik
9. Informacija o stanju povratka izbjeglih i raseljenih lica na prostor općine Sapna u 2017.godini
Obrađivač: Služba za urbanizam, stambeno-komunalne, imovinsko-pravne i geodetske poslove
Predlagač: Općinski načelnik

10. Informacija o zaštiti okoliša i upravljanja krutim otpadom na prostoru općine Sapna za 2017.godinu
Obrađivač: Služba za urbanizam, stambeno-komunalne, imovinsko-pravne i geodetske poslove
Predlagač: Općinski načelnik
11. Informacija o uspjehu učenika i postignutim rezultatima u JU OŠ Sapna na kraju školske 2017/2018.godine.
Obrađivač: Služba za opću upravu, društvene djelatnosti i boračka pitanja i JU OŠ Sapna
Predlagač: Općinski načelnik
12. Informacija o uspjehu učenika i postignutim rezultatima u JU MSŠ Sapna na kraju školske 2017/2018.godine
Obrađivač: Služba za opću upravu, društvene djelatnosti i boračka pitanja i JU MSŠ Sapna
Predlagač: Općinski načelnik
12. Informacija o upisu učenika u prvi razred JU OŠ Sapna i JU MSŠ Sapna u školskoj 2018/2019.godini.
Obrađivač: Služba za opću upravu, društvene djelatnosti i boračka pitanja i JU OŠ Sapna i JU MSŠ Sapna
Predlagač: Općinski načelnik
13. Informacija o stanju matičnih knjiga u 2017.godini
Obrađivač: Služba za opću upravu, društvene djelatnosti i boračka pitanja
Predlagač: Općinski načelnik
14. Informacija o stanju u oblasti kulture i sporta na prostoru općine Sapna u 2017.godini
Obrađivač: Služba za za opću upravu, društvene djelatnosti i boračka pitanja
Predlagač: Općinski načelnik
15. Informacija o podsticajima u poljoprivredi sa viših nivoa vlasti
Obrađivač: Općinska služba za privredu, budžet i finansije
Predlagač: Općinski načelnik
16. Program rada Općinskog načelnika za 2019.godinu.
Obrađivač : Općinske službe
Predlagač : Općinski načelnik
17. Program rada Općinskog vijeća za 2019.godinu.
Obrađivač: Sekretar Općinskog vijeća
Predlagač: Kolegij Općinskog vijeća
18. Plan rada Općinske izborne Komisije za 2019.godinu.
Obrađivač: Općinska izborna Komisija
Predlagač: Kolegij Općinskog vijeća

III - ZAVRŠNI DIO

Pored naprijed navedenih pitanja u ovom Programu, Općinsko vijeće Sapna će:

- razmatrati i usvajati izmjene i dopune postojećih akata,
- vršiti izbor i imenovanja prema ukazanoj potrebi,
- utvrđivati zaključke provedenih javnih rasprava o pitanjima iz nadležnosti Skupštine Tuzlanskog kantona

- razmatrati i druga pitanja koja se nametnu svojom aktuelnošću, u skladu sa ustavom, zakonom i Statutom općine Sapna.

Za realizaciju ovog Programa brine se predsjedavajući Općinskog vijeća, zamjenik predsjedavajućeg i sekretar Općinskog vijeća Sapna.

Bosna i Hercegovina
Federacija Bosne i Hercegovine
Tuzlanski kanton
Općina Sapna
Općinsko vijeće

Broj:02-02-1614-7/17
Datum, 27.12.2017.godine

Predsjedavajući Općinskog vijeća
Fedahija Ahmetović s.r.

Na osnovu člana 22. i 124. Statuta Općine Sapna („Službeni glasnik Općine Sapna“, broj 6/07,8/09 i 3/12), te člana 100. i 107. Poslovnika Općinskog vijeća („Službeni glasnik Općine Sapna“, broj 7/07 i 9/08), Općinsko vijeće Sapna na sjednici održanoj dana 27.12.2017. godine, razmatrajući Program rada Općinskog načelnika za 2018.godinu, donijelo je

ZAKLJUČAK

I.

Usvaja se Program rada Općinskog načelnika za 2018.godinu.

II.

Zaključak stupa na snagu danom donošenja, a objaviće se u „Službenom glasniku Općine Sapna“.

Bosna i Hercegovina
Federacija Bosne i Hercegovine
Tuzlanski kanton
Općina Sapna
Općinsko vijeće

Broj: 02-02-1164-8/17
Datum, 27.12.2017.godine

Predsjedavajući Općinskog vijeća
Feadhija Ahmetović s.r.

Na osnovu člana 22. i 124. Statuta Općine Sapna („Službeni glasnik Općine Sapna“, broj 6/07,8/09 i 3/12), te člana 100. i 107. Poslovnika Općinskog vijeća („Službeni glasnik Općine Sapna“, broj 7/07 i 9/08), Općinsko vijeće Sapna na sjednici održanoj dana 27.12.2017. godine, razmatrajući Informacija o bezbjedonosnom stanju na području Policijske stanice Sapna za period januar-septembar 2017.godine, donijelo je

ZAKLJUČAK

I.

Usvaja se Informacija o bezbjedonosnom stanju na području Policijske stanice Sapna za period januar-septembar 2017.godine.

II.

Zaključak stupa na snagu danom donošenja, a objaviće se u „Službenom glasniku Općine Sapna“.

Bosna i Hercegovina
Federacija Bosne i Hercegovine
Tuzlanski kanton
Općina Sapna
Općinsko vijeće

Broj: 02-02-1164-9/17
Datum, 27.12.2017.godine

Predsjedavajući Općinskog vijeća
Fedahija Ahmetović s.r.

Na osnovu člana 22. i 124. Statuta Općine Sapna („Službeni glasnik Općine Sapna“, broj 6/07,8/09 i 3/12), te člana 100. i 107. Poslovnika Općinskog vijeća („Službeni glasnik Općine Sapna“, broj 7/07 i 9/08), Općinsko vijeće Sapna na sjednici održanoj dana 27.12.2017. godine, razmatrajući Informaciju o bezbjedonosnom stanju na području Policijske stanice Sapna za period januar-septembar 2017.godine, donijelo je

ZAKLJUČAK

I.

Traži se od JU Direkcije regionalnih cesta Tuzlanskog kantona da se u centralnom dijelu općine Sapna, pored znaka zabrane parkiranja u dužini od 600 metara, doda dopunski znak osim za dostavna vozila u trajanju od 15 minuta.

II.

Zaključak stupa na snagu danom donošenja, a objaviće se u „Službenom glasniku Općine Sapna“.

Obrazloženje

Razmatrajući Informaciju o bezbjedonosnom stanju na području Policijske stanice Sapna za period januar – septembar 2017.godine, vijećnici Općinskog vijeća iznijeli su problem kažnjavanja dostavnih vozila prilikom parkiranja ispred ugostiteljskih radnji i objekata radi istovara roba. Komandir PS Sapna je upoznao vijećnike da postoji znak zabrane parkiranja u dužini od 600 metara, a koji je postavila JU Direkcija regionalnih cesta. Tokom rasprave vijećnici su predložili da se pored toga znaka zabrane, doda dopunski znak osim za dostavna vozila u trajanju od 15 minuta.

Stoga Općinsko vijeće traži od Vas da dodate dopunski znak osim za dostavna vozila u trajanju od 15 minuta.

Bosna i Hercegovina
Federacija Bosne i Hercegovine
Tuzlanski kanton
Općina Sapna
Općinsko vijeće

Broj: 02-02-1164-9-1/17
Datum, 27.12.2017.godine

Predsjedavajući Općinskog vijeća
Fedahija Ahmetović s.r.

Na osnovu člana 22. i 124. Statuta Općine Sapna („Službeni glasnik Općine Sapna“, broj 6/07,8/09 i 3/12), te člana 100. i 107. Poslovnika Općinskog vijeća („Službeni glasnik Općine Sapna“, broj 7/07 i 9/08), Općinsko vijeće Sapna na sjednici održanoj dana 27.12.2017. godine, razmatrajući Informacija o stanju matičnih knjiga, donijelo je

ZAKLJUČAK

I.

Usvaja se Informacija o stanju matičnih knjiga.

II.

Zaključak stupa na snagu danom donošenja, a objaviće se u „Službenom glasniku Općine Sapna“.

Bosna i Hercegovina
Federacija Bosne i Hercegovine
Tuzlanski kanton
Općina Sapna
Općinsko vijeće

Broj: 02-02-1164-10/17
Datum, 27.12.2017.godine

Predsjedavajući Općinskog vijeća
Fedahija Ahmetović s.r.

Na osnovu člana 22. i 124. Statuta Općine Sapna („Službeni glasnik Općine Sapna“, broj 6/07,8/09 i 3/12), te člana 100. i 107. Poslovnika Općinskog vijeća („Službeni glasnik Općine Sapna“, broj 7/07 i 9/08), Općinsko vijeće Sapna na sjednici održanoj dana 27.12.2017. godine, razmatrajući Informacija o stanju u oblasti kulture i sporta, donijelo je

ZAKLJUČAK

I.

Usvaja se Informacija o stanju u oblasti kulture i sporta.

II.

Zaključak stupa na snagu danom donošenja, a objaviće se u „Službenom glasniku Općine Sapna“.

Bosna i Hercegovina
Federacija Bosne i Hercegovine
Tuzlanski kanton
Općina Sapna
Općinsko vijeće

Broj: 02-02-1164-11/17
Datum, 27.12.2017.godine

Predsjedavajući Općinskog vijeća
Fedahija Ahmetović s.r.

Na osnovu člana 22. i 124. Statuta Općine Sapna („Službeni glasnik Općine Sapna“, broj 6/07,8/09 i 3/12), te člana 100. i 107. Poslovnika Općinskog vijeća („Službeni glasnik Općine Sapna“, broj 7/07 i 9/08), Općinsko vijeće Sapna na sjednici održanoj dana 27.12.2017. godine, razmatrajući Informacija o stanju predmeta i arhivske građe u općinskim službama za upravu, donijelo je

ZAKLJUČAK

I.

Usvaja se Informacija o stanju u predmeta i arhivske građe u općinskim službama za upravu.

II.

Zaključak stupa na snagu danom donošenja, a objaviće se u „Službenom glasniku Općine Sapna“.

Bosna i Hercegovina
Federacija Bosne i Hercegovine
Tuzlanski kanton
Općina Sapna
Općinsko vijeće

Broj: 02-02-1164-12/17
Datum, 27.12.2017.godine

Predsjedavajući Općinskog vijeća
Fedahija Ahmetović s.r.

Na osnovu člana 22. i 124. Statuta Općine Sapna („Službeni glasnik Općine Sapna“, broj 6/07,8/09 i 3/12), te člana 100. i 107. Poslovnika Općinskog vijeća („Službeni glasnik Općine Sapna“, broj 7/07 i 9/08), Općinsko vijeće Sapna na sjednici održanoj dana 27.12.2017. godine, razmatrajući Informaciju o stanju povratnika, izbjeglih i raseljenih lica na prostoru općine Sapna, donijelo je

ZAKLJUČAK

I.

Usvaja se Informacija o stanju povratnika, izbjeglih i raseljenih lica na prostoru općine Sapna.

II.

Zaključak stupa na snagu danom donošenja, a objaviće se u „Službenom glasniku Općine Sapna“.

Bosna i Hercegovina
Federacija Bosne i Hercegovine
Tuzlanski kanton
Općina Sapna
Općinsko vijeće

Broj: 02-02-1164-13/17
Datum, 27.12.2017.godine

Predsjedavajući Općinskog vijeća
Fedahija Ahmetović s.r.

Na osnovu člana 22. i 124. Statuta Općine Sapna („Službeni glasnik Općine Sapna“, broj 6/07,8/09 i 3/12), te člana 100. i 107. Poslovnika Općinskog vijeća („Službeni glasnik Općine Sapna“, broj 7/07 i 9/08), Općinsko vijeće Sapna na sjednici održanoj dana 27.12.2017. godine, razmatrajući Nacrt Zakona o dopunama Zakona o novčanim podrškama u poljoprivredi i ruralnom razvoju Tuzlanskog kantona, donijelo je

ZAKLJUČAK

I.

Općinsko vijeće Sapna, predlaže da se u članu 2. Nacrta Zakona o dopunama Zakona o novčanim podrškama u poljoprivredi i ruralnom razvoju Tuzlanskog kantona iza stava (7) doda novi stav (8) koji će glasiti:

Ukoliko općinska/gradska služba donese i dostavi Rješenja i obrasce nakon isteka rokova propisanih Pravilnicima, Ministarstvo će vršiti provjeru istih i dostaviti Ministarstvu finansija na isplatu samo ukoliko su isti doneseni na osnovu blagovremeno podnešenih zahtjeva korisnika, a rješenja iz opravdanih razloga nisu mogla biti donesena u propisanom roku, uz koja će općinska/gradska služba dostaviti obrazloženje kašnjenja, donešenja i dostavljanja istih Ministarstvu“.

Predloženi stav (8) postaje stav (9).

Obrazloženje

Obrazloženje za dopunom člana 2. proizlazi iz specifičnosti pojedinih proizvonji, kao što je proizvodnja „Vještačko osjemenjavanje plotkinja“ gdje je u članu 27. propisano da Zahtjev sa propisanom dokumentacijom korisnik dostavlja općinskoj/gradskoj službi do 30.10. tekuće godine, a da ista služba donosi rješenje nakon što kantonalni poljoprivredni inspektor zapisnički utvrdi tačnost podataka predloženih u dokumentaciji koju je veterinarska stanica priložila i zapisnik dostavi općinskoj/gradskoj službi, nakon čega ova služba rješenje, propisane obrasce i kopiju zapisnika kantonalnog poljoprivrednog inspektora dostavlja Ministarstvu odmah po donošenju rješenja, a najkasnije do 30.11. tekuće godine.

Kod obrade predmenog zahtjeva za datu proizvodnju, nije moguće donijeti rješenje bez prethodno sastavljenog zapisnika poljoprivrednog inspektora, a što u konačnici može dovesti do neblagovremenog donošenja rješenja i dostavljanja istog Ministarstvu u propisanim rokovima.

II.

Zaključak stupa na snagu danom donošenja, a objaviće se u „Službenom glasniku Općine Sapna“.

Bosna i Hercegovina
Federacija Bosne i Hercegovine
Tuzlanski kanton
Općina Sapna
Općinsko vijeće

Broj: 02-02-1614-14/17
Datum, 27.12.2017.godine

Predsjedavajući Općinskog vijeća
Fedahija Ahmetović s.r.

Na osnovu člana 22. i 124. Statuta Općine Sapna („Službeni glasnik Općine Sapna“, broj 6/07,8/09 i 3/12), te člana 100. i 107. Poslovnika Općinskog vijeća („Službeni glasnik Općine Sapna“, broj 7/07 i 9/08), Općinsko vijeće Sapna na sjednici održanoj dana 27.12.2017. godine, razmatrajući Inicijativu Mjesne zajednice Sapna za donošenje Odluke o određivanju autobuske stajališta-parkirališta, donijelo je

ZAKLJUČAK

I.

1. Usvaja se Inicijativa Mjesne zajednice Sapna za donošenje Odluke o određivanju autobusnog stajališta-parkirališta

2. Traži se od Općinskog načelnika i Službe za urbanizam, stambeno-komunalne, imovinsko-pravne i geodetske poslove da u skladu sa zakonskim propisima iznađu lokaciju za autobusko stajalište-parkiralište u Mjesnoj zajednici Sapna i da predlože Odluku o određivanju autobusnog stajališta-parkirališta za autobuske linije.

II.

Zaključak stupa na snagu danom donošenja, a objaviće se u „Službenom glasniku Općine Sapna“.

Bosna i Hercegovina
Federacija Bosne i Hercegovine
Tuzlanski kanton
Općina Sapna
Općinsko vijeće

Broj: 02-02-1164-15/17
Datum, 27.12.2017.godine

Predsjedavajući Općinskog vijeća
Fedahija Ahmetović s.r.

Na osnovu člana 22. i 124. Statuta Općine Sapna („Službeni glasnik Općine Sapna“, broj 6/07,8/09 i 3/12), te člana 100. i 107. Poslovnika Općinskog vijeća („Službeni glasnik Općine Sapna“, broj 7/07 i 9/08), Općinsko vijeće Sapna na 1.vanrednoj sjednici održanoj dana 08.01.2018. godine, razmatrajući probleme snabdijevanja električnom općine Sapna,, donijelo je

ZAKLJUČAK

I.

1. Općinsko vijeće Sapna izražava nezadovoljstvo snabdijevanjem električnom energijom građana općine Sapna posebno u vrijeme praznika (međunarodnih, državnih i vjerskih), te osuđuje neodgovorno ponašanje JP Elektroprivrede BiH prema građanima općine Sapna.

2. Tražimo od JP Elektroprivrede BiH da pokrene postupak protiv lica koja su odgovorna za nestanak električne energije u vrijeme praznika kao i za kašnjenja u intervenciji otklanjanja kvarova.

3. Općinsko vijeće Sapna insistira na kadrovskoj popuni uposlenika koji su sa prostora općine Sapna i tehničkoj opremljenosti u JP Elektrodistribucija Tuzla-Poslovnica Sapna, tako da mogu u svakom trenutku adekvatno intervenisati u redovnim i vanrednim situacijama.

4. Tražimo od JP Elektroprivrede BiH da distributivnu mrežu općine Sapna dovede u stanje koje može zadovoljiti potrebe potrošača te da obezbjedi alternativni izvor napajanja električnom energijom i time otkloni mogućnosti čestih prekida u snabdijevanju električnom energijom

II.

Zaključak stupa na snagu danom donošenja, a objaviće se u „Službenom glasniku Općine Sapna“.

Obrazloženje

Građani općine Sapna izražavaju nezadovoljstvo i krajnje razočarenje jer su Novu 2018.godinu dočekali bez električne energije koje je nestalo 31.12.2017.godine u 18.45 h, puštana je 01.01. 2018.godine u 9.45h. U posljednjih nekoliko godina na prostoru općine Sapna dolazi do čestih neplanskih prekida u napajanju električnom energijom u vrijeme praznika, posebno vjerskih. Općinsko vijeće Sapna ima informaciju da u Poslovnici Sapna nema dovoljno uposlenika i tehničkog opremljenog kadra koje bi djelovao u redovnim i vanrednim situacijama, kao i da nema alternativnih izvora napajanja električnom energijom.

Bosna i Hercegovina
Federacija Bosne i Hercegovine
Tuzlanski kanton
Općina Sapna
Općinsko vijeće

Broj: 02-02-33/18
Datum, 08.01.2018.godine

Predsjedavajući Općinskog vijeća
Fedahija Ahmetović s.r.

Bosna i Hercegovina
Federacija Bosne i Hercegovine
Tuzlanski kanton
Općina Sapna
Kordinacioni tim za izradu
plana kapitalnih investicija

Broj:01-28-1099/107

Datum:26.07.2017.godine

Na osnovu člana 5. Pravilnika o radu Koordinacionog tima za izradu Plana kapitalnih investicija općine Sapna i Rješenja o imenovanju Koordinacionog tima za izradu PKI broj:01-23-788/17 od 19.05.2017.godine ("Službeni glasnik općine Sapna" broj 5/10), Koordinacioni tim je dana 26.07.2017.godine donio slijedeću

ODLUKU
o usvajanju plana i dinamike izrade Programa kapitalnih investicija
općine Sapna za 2016. - 2020. godinu

Član 1.

Usvajaju se plan i dinamika izrade Programa kapitalnih investicija općine Sapna za 2016. - 2020.godinu, u skladu sa Prilogom, koji je sastavni dio ove Odluke.

Član 2.

Plan i dinamika implementacije Programa kapitalnih investicija obavezujući je za sve, institucije, subjekte, osobe i druge koji su uključeni u Program kapitalnih investicija.

Član 3.

Ova Odluka stupa na snagu danom donošenja, i objavit će se u «Službenom glasniku općine Sapna».

DOSTAVITI:

1. Za "Službeni glasnik općine Sapna",
2.A/a

Predsjednik
Koordinacionog tima

Zudin Mahmutović s.r.

**PLAN I DINAMIKA IZRADE
PROGRAMA KAPITALNIH INVESTICIJA OPĆINE SAPNA
ZA 2016. – 2020. GODINU**

AKTIVNOSTI	NOSIOCI AKTIVNOSTI	TERMINI
<p>Plan i dinamika Programa kapitalnih investicija za period 2016. - 2020. godina.</p> <p>- Rjesenje o imenovanju Koordinacionog tima za implementaciju PKI</p>	<p>Općinski načelnik</p>	<p>Juni 2017.</p>
<p>-Usvajanje Odluke o izmjeni Odluke o pretpostavkama, načelima i načinu izrade Programa kapitalnih investicija</p>	<p>Općinsko vijeće</p>	<p>Juli 2017.</p>
<p>-Nacelnik u suradnji sa zamjenikom predsjednika i sekretarom K.Tima priprema i predlaže, a K. Tim usvaja slijedeće dokumente:</p> <ol style="list-style-type: none"> 1. Pravilnik o radu Koordinacionog tima za izradu Programa KI; 2. Odluka o usvajanju jedinstvenog obrazca prijedloga za investiranje; 3. Plan i dinamika implementacije Programa KI. 	<p>Nacelnik Zamjenik predjednika K.Tima Sekretar Koordinacioni tim</p>	<p>Juli / avgust 2017.</p>
<p>-Izrada javnog poziva za podnošenje prijedloga projekata za izradu Programa KI za period 2016.-2020.</p>	<p>Zamjenik predjednika K.tima Sekterar</p>	<p>Avgust 2017.</p>
<p>-Medijska kampanja - (kreiranje obavještenja za lokalni radio, web stranicu, oglasnu ploču općine, upućivanje poziva subjektima, građanima putem radija i web stranice, sastanci i informativni razgovori sa predsjednicima MZ-a te drugih zainteresovanih subjekata i pojedinaca, distribucija obrazca prijedloga za investiranje.</p>	<p>Nacelnik Zamjenik predjednika K.tima Sekretar Koordinacioni tim</p>	<p>Avgust, septembar 2017.</p>
<p>- Prikupljanje i kompletiranje prijedloga za investiranje</p>	<p>Koordinacioni tim Sekretar</p>	<p>Septembar 2017.</p>

-Izrada visegodisnje finansijske projekcije	Sluzba za PBiF Načelnik	Septembar 2017.
-Usvajanje Odluke o kriterijumima rangiranja investicionih projekata za izradu Programa KPI.	Općinski načelnik	Septembar 2017.
-Bodovanje prispjelih prijedloga projekata	Koordinacioni tim	Septembar/ oktobar 2017.
-Obrada bodovanja prijedloga projekata	Zamjenik predsjednika K.tima Sekretar	Septembar/ oktobar 2017.
-Određivanje finansijskih potreba na osnovu prikupljenih prijedloga za investiranje	Služba za PBiF	Oktober 2017.
-Podjela projekata na grupe (kategorizacija projekata); -Utvrđivanje prioriternih investicionih projekata; -Usvajanje preliminarne liste investicionih projekata za Plan KPI - Odlukom K Tima KPI.	Koordinacioni tim	Oktober 2017.
-Razrađivanje varijanti konačne verzije Programa KI; -Revizija Programa KI;	Koordinacioni tim Općinski načelnik	Novembar 2017.
Odluka o usvajanju Programa KI općine Sapna za period 2016.-2020.godina	Općinsko vijeće Sapna	Novembar/ Decembar 2017.

Predsjednik
Koordinacionog tima

Zudin Mahmutović s.r.

Bosna i Hercegovina
Federacija Bosne i Hercegovine
Tuzlanski Kanton
Općina Sapna
Kordinacioni tim za izradu Plana
kapitalnih investicija

Broj:01-28-1100/17

Datum:26.07.2017.god.

Na osnovu člana 5.Pravilnika o radu Kordinacionog tima za izradu Programa kapitalnih investicija općine Sapna i Rješenja o imenovanju Kordinacionog tima za izradu Programa kapitalnih investicija općine Sapna broj:01-23-788/17 od 19.05.2017.godine, Kordinacioni tim je dana 26.07.2017. godine, donio slijedeću

O D L U K U
o usvajanju jedinstvenog obrazca
Prijedloga za investiranje

I

Usvaja se jedinstveni obrazac Prijedloga za investiranje, koji služi za predlaganje investicionih projekata u okviru Program kapitalnih investicija općine Sapna za period 2016-2020.godine.

Obrazac je obavezujući za sve subjekte, institucije, udruženja, osobe i sve ostale koji žele podnijeti prijedlog za neki investicioni projekat.

II

Sve institucije, subjekti i pojedinci prilikom predlaganja projekata, obavezni su da se pridržavaju jedinstvenog obrasca iz člana I ove odluke, koji čini njen sastavni dio.

III

Odluka stupa na snagu danom usvajanja, i objavit će se u „Službenom glasniku općine Sapna“.

Dostavljeno:

1. Članovima Kordinacionog tima
2. U Službeni glasnik Općine Sapna
3. Oglasna ploča
4. A/a

Predsjednik
Kordinacionog tima

Zudin Mahmutović s.r.

PRIJEDLOG ZA INVESTIRANJE		
NAPOMENA: POTREBNO JE ISPUNITI SVE RUBRIKE. NEPOTPUNI PRIJEDLOZI NEĆE BITI RAZMOTRENI!		
SLUŽBA / INSTITUCIJA / PODNOSILAC PRIJEDLOGA		
NAZIV PROJEKTA		
CILJ REALIZACIJE PROJEKTA ILI OPIS NOVE USLUGE ZA GRADJANE (ispunjava podnosilac prijedloga)		
TACNA LOKACIJA PROJEKTA (ispunjava podnosilac prije) VLASNIŠTVO: DRUSTVENO / PRIVATNO (ispunjava podnosilac)		
OPIS POVEZANOSTI SA INFRASTRUKT. I DRUGIM PROJEKTIMA (popunjava podnosilac, ev. dopunjava koordinacioni tim KPI)		
POVRSINA DJELOVANJA PROJEKTA (popunjava podnosilac, eventualno dopunjava koordinacioni tim KPI)		
DODATNI ARGUMENTI I POVOLJNOSTI REALIZACIJE PROJEKTA (ispunjava podnosilac)		
1.		
2.		
SAGLASNOST SA URBANISTIČKIM PLANOM	<input type="checkbox"/> DA	<input type="checkbox"/> NE
POTPIS PODNOSIOCA PRIJEDLOGA:	TELEFON:	DATUM:

NAPOMENA: TREBA ISPUNITI SVE RUBRIKE. NEPOTPUNI PRIJEDLOZI NEĆE BITI RAZMATRANI !																													
SIFRA ILI KARAKTER PROJEKTA putna, kanalizaciona infrastruktura, itd. -popunjava Koordinacioni tim KPI																													
MATERIJALNO-FINANSIJSKI PLAN (ispunjava nadležna služba u opštini)																													
god.	Stvarni obim - opis investicionog procesa (rok budzeta, licitacija, projekat, realizacija)	Ukupna visina ulaganja(u hiljadama KM)	Podjela sredstava: opštinska - ostala u (%)																										
2011																													
2012																													
2013																													
2014																													
2015																													
2016																													
2017																													
Ukupni troškovi investicionog projekta:																													
EFEKAT REALIZACIJE PLANA NA BUDUĆE BUDŽETE																													
Dodatni efekti:					Naknadni izdaci																								
<table border="1" style="width: 100%; border-collapse: collapse;"> <thead> <tr> <th style="width: 15%;"></th> <th style="width: 5%;">Br. Prioriteta</th> <th style="width: 5%;">1</th> <th style="width: 5%;">2</th> <th style="width: 5%;">3</th> <th style="width: 5%;">4</th> <th style="width: 5%;">5</th> <th style="width: 5%;">6</th> <th style="width: 5%;">7</th> <th style="width: 5%;">8</th> </tr> </thead> <tbody> <tr> <td>BODOVI ZA PRIORITETE (ispunjava svaki član)</td> <td style="text-align: center;">bodovi</td> <td></td> <td></td> <td></td> <td></td> <td></td> <td></td> <td></td> <td></td> </tr> </tbody> </table>											Br. Prioriteta	1	2	3	4	5	6	7	8	BODOVI ZA PRIORITETE (ispunjava svaki član)	bodovi								
	Br. Prioriteta	1	2	3	4	5	6	7	8																				
BODOVI ZA PRIORITETE (ispunjava svaki član)	bodovi																												
UKUPNI BODOVI																													
		Uključen u regulac. plan	DA	Ne	Zaokruziti ispravan odgovor																								
		Gradjevinska dozvola	Da	Ne																									
		Tehnicki projekat	Da	Ne																									
		Studija izvodljivosti	Da	Ne																									
OBRADIO:					POTVRDIO:																								
TELEFON:					DATUM:																								

PRIJEDLOG ZA INVESTIRANJE

NAPOMENA: POTREBNO JE ISPUNITI SVE RUBRIKE. NEPOTPUNI PRIJEDLOZI NEĆE BITI RAZMOTRENI!

SLUŽBA / INSTITUCIJA / PODNOSILAC PRIJEDLOGA

NAZIV PROJEKTA

CILJ REALIZACIJE PROJEKTA ILI OPIS NOVE USLUGE ZA GRADJANE (ispunjava podnosilac prijedloga)

TACNA LOKACIJA PROJEKTA (ispunjava podnosilac prije) **VLASNIŠTVO: DRUSTVENO / PRIVATNO** (ispunjava podnosilac)

OPIS POVEZANOSTI SA INFRASTRUKT. I DRUGIM PROJEKTIMA (popunjava podnosilac, ev. dopunjava koordinacioni tim KP

POVRSINA DJELOVANJA PROJEKTA

(popunjava podnosilac, eventualno dopunjava koordinacioni tim KPI

DODATNI ARGUMENTI I POVOLJNOSTI REALIZACIJE PROJEKTA (ispunjava podnosilac)

1.

2.

SAGLASNOST SA URBANISTIČKIM PLANOM

DA

NE

POTPIS PODNOSIOCA PRIJEDLOGA:

TELEFON:

DATUM:

NAPOMENA: TREBA ISPUNITI SVE RUBRIKE. NEPOTPUNI PRIJEDLOZI NEĆE BITI RAZMATRANI !

SIFRA ILI KARAKTER PROJEKTA putna, kanalizaciona infrastruktura, i sl. (popunjava Koordinacioni tim)

MATERIJALNO-FINANSIJSKI PLAN (ispunjava nadležna služba u opštini)

god.	Stvarni obim - opis investicionog procesa (rok budžeta, projekat, realizacija)	Ukupna visina ulaganja (u hiljadama KM)	Podjela sredstava: opštinska - ostala u (%)
2016			
2017			
2018			
2019			
2020			

Ukupni troškovi investicionog projekta:

EFEKAT REALIZACIJE PLANA NA BUDUĆE BUDŽETE

Dodatni efekti:

Naknadni izdaci

BODOVI ZA PRIORITETE (ispunjava svaki član)	Br. Prioriteta bodovi							
	1	2	3	4	5	6	7	8
UKUPNI BODOVI								

UKUPNI BODOVI	Uključen u regulac. plan	DA	Ne	Zaokruziti ispravan odgovor
	Gradjevinska dozvola	Da	Ne	
	Tehnicki projekat	Da	Ne	
	Studija izvodljivosti	Da	Ne	

OBRADIO:

POTVRDIO:

TELEFON:

DATUM:

Bosna i Hercegovina
Federacija Bosne i Hercegovine
Tuzlanski Kanton
Općina Sapna
Općinski načelnik
Broj:01-14-1301/17
Datum:22.09.2017.god.

Na osnovu člana 15. Zakona o principima lokalne samouprave ("Službene novine F BiH" broj 49/06), člana 42. Statuta općine Sapna ("Službeni glasnik općine Sapna" broj 6/07 i 8/09),
Općinski načelnik d o n o s i

ODLUKU
o kriterijumima rangiranja investicionih projekata za izradu Programa
kapitalnih investicija općine Sapna za period 2016-2020.godina

Član 1.

Ovom odlukom definišu se kriterijumi za ocjenjivanje investicionionih projekata za Program kapitalnih investicija, prikupljenih na osnovu prijedloga za investiranje, i principi za njihovo bodovanje.

Član 2.

Za svaki kriterijum određen je bodovni sistem, a broj bodova koji svaki kriterijum nosi dobija se množenjem težine, odnosno važnosti svakog kriterijuma sa mogućim bodovima koji investicioni projekat dobije po tom kriterijumu.

Član 3.

Kriterijumi kojima će se vrednovati svaki investicioni projekat su slijedeći:

1. Uticaj na općinski ekonomski razvoj

Težina kriterijuma: **20**

Mogući bodovi:

- projekat posebno atraktivan za investitore – 3 boda
- projekat služi mnogim investitorima - 2 boda
- projekat služi ciljevima pojedinih investitora – 1 bod
- projekat ne služi investitorima – 0 bodova

2. Uticaj na zapošljavanje i dugoročna samoodrživost projekta

Težina kriterijuma: **20**

Mogući bodovi:

- broj zaposlenih veći od 10 nakon realizacije projekta -3 boda
- projekat u potpunosti samoodrživ i ostvaruje profit -2 boda
- nakon realizacije projekta broj zaposlenih od 5 do 10 -1 bod
- projekat nije samoodrživ -0 bodova

3. Teritorijalna širina i korist

Težina kriterijuma: 15

Mogući bodovi:

- korist od realizacije projekta ima cijela općina (više od 80% stanovnika općine) – 3 boda
- korist od realizacije projekta ima više od pola općine (više od 50% stanovnika općine) – 2 boda
- korist od realizacije projekta ima dio stanovnika općine (više od 30% stanovnika općine) – 1 bod
- korist od realizacije projekta ima mali dio općine (više od 5% stanovnika općine) – 0 bodova

4. Spremnost stanovništva da vlastitim sredstvima sufinansira projekat

Težina kriterijuma: 15

Mogući bodovi:

- finansijska podrška projekta od strane građana do 1/2 – 3 boda
- finansijska podrška projekta od strane građana do 1/3 – 2 boda
- finansijska podrška projekta od strane građana do 1/5 – 1 bod
- građani nisu spremni da finansiraju projekat -0 bodova

5. Obezbjedenje sredstava izvan budžeta općine

Težina kriterijuma: 10

Mogući bodovi:

- projekat obezbjeđuje donacije – 3 boda
- projekat omogućava sufinansiranje privatnog investitora – 2 boda
- projekat omogućava dobijanje kredita od poslovnih banaka – 1 bod
- projekat ne omogućava sredstva van opštinskog budžeta -0 bodova

6. Donosi nove budžetske prihode

Težina kriterijuma: 10

Mogući bodovi:

- projekat će odmah donijeti značajne prihode – 3 boda
- projekat će donijeti prihode nakon tri godine – 2 boda
- projekat će donijeti nove prihode nakon mnogo godina – 1 bod
- projekat neće donijeti nove prihode – 0 bodova

7. Step en ulaganja općine na tom području u prethodnom periodu

Težina kriterijuma: 5

Mogući bodovi:

- nije bilo kapitalnih ulaganja u posljednjih 5 godina – 3 boda
- nije bilo kapitalnih ulaganja u posljednje tri godine – 2 boda
- nije bilo kapitalnih ulaganja u posljednjoj godini – 1 bod
- postojala su kapitalna ulaganja u posljednjoj godini – 0 bodova

8. Ekološki uticaj na okolinu

Težina kriterijuma: 5

Mogući bodovi:

- projekat poboljšava stanje životne sredine – 3 boda
- projekat je povoljan za životnu sredinu – 2 boda
- projekat nema uticaja na životnu sredinu – 1 bod
- projekat zagađuje životnu sredinu – 0 bodova

Član 4.

Ova Odluka stupa na snagu danom donošenja, i ista će se objaviti u " Službenom glasniku općine Sapna ".

Dostavljeno:

1. Članovima K Tima
2. U Službeni glasnik općine Sapna
3. A/a

OPĆINSKI NAČELNIK

Zudin Mahmutović s.r.

Na osnovu člana 54. Zakona o organizaciji organa uprave u Federaciji Bosne i Hercegovine ("Službene novine F BiH", br. 35/05), člana 15. Zakona o principima lokalne samouprave u Federaciji Bosne i Hercegovine ("Službene novine F BiH", br. 49/06), člana 41. a u vezi s članom 53. Statuta Općine Sapna („Službeni glasnik općine Sapna“, broj 6/07, 8/09 i 3/12) i člana 10. Odluke o organizaciji Općinskih službi za upravu općine Sapna („Službeni glasnik općine Sapna“, broj 6/07, 8/09 i 3/12), Općinski načelnik, d o n o s i:

O D L U K U

o osnivanju Stručne službe Općinskog vijeća i Općinskog načelnika

I OPĆE ODREDBE

Član 1.

Ovom odlukom osniva se i uređuje organizacija Stručne službe Općinskog vijeća i Općinskog načelnika (u daljnjem tekstu: Stručna služba) u okviru koje se obavljaju stručni i administrativni poslovi za potrebe Općinskog vijeća i njegovih radnih tijela, odnosno Općinskog načelnika, djelokrug njenog rada, te način rukovođenja.

II DJELOKRUG STRUČNE SLUŽBE

Član 2.

Stručna služba Općinskog vijeća i Općinskog načelnika organizira se i funkcioniše kao stručna služba za vršenje stručnih i administrativno-tehničkih poslova za potrebe Općinskog vijeća i njegovih radnih tijela, odnosno općinskog načelnika, kao što su:

- stručni i tehnički poslovi za održavanje sjednica Općinskog vijeća,
- stručni i tehnički poslovi za rad komisija i radnih tijela Općinskog vijeća,
- stručni i tehnički poslovi saradnje s organima uprave u vezi pripreme materijala za Općinsko vijeće,
- poslovi na uspostavi koordinacije i saradnje službi za upravu,
- saradnja s međunarodnim i drugim organizacijama,
- poslovi oko izrade Statuta općine, Poslovnika i Programa rada Općinskog vijeća,
- stručni i tehnički poslovi vezani za vođenja i izradu zapisnika i sl.,
- stručni i tehnički poslovi vezani za izradu programa rada Općinskog načelnika i praćenje istog,
- praćenje obveza Općinskog načelnika prema Općinskom vijeću i drugim organima i subjektima,
- izrada prijedloga i nacрта propisa i drugih akata, kada to nije u nadležnosti drugih službi,
- poslovi interne revizije;
- poslovi provođenja postupaka javnih nabavki;
- poslovi informisanja i javnih medijskih aktivnosti Općinskog načelnika
- koordinacija s organima uprave u pogledu pripreme i izrade akata koji se upućuju Općinskog vijeća na razmatranje i usvajanje od strane Općinskog načelnika kao ovlaštenog predlagача,
- pripreme izvještaja i informacija za potrebe Općinskog vijeća,
- koordiniranje rada između Općinskog vijeća, radnih tijela Vijeća, općinskog načelnika i općinskih službi za upravu,
- vođenje evidencije i čuvanje originala propisa i drugih akata Općinskog vijeća i radnih tijela Vijeća i staranje o njihovom blagovremenom objavljivanju,
- vođenje evidencije i čuvanje dokumentacije o radu vijeća i njihovih radnih tijela,

- kabinetski, protokolarni, operativno-tehnički i drugi poslovi za potrebe općinskog načelnika,
- poslovi informisanja i odnosa s javnošću, osim onih koje vrše općinske službe za upravu,
- stručne analize, te priprema izvještaja i informacija za potrebe općinskog načelnika,
- vođenje evidencije i čuvanje originala općih i pojedinačnih akata Općinskog načelnika i staranje o njihovom blagovremenom objavljivanju,
- vođenje evidencije i čuvanje dokumentacije o radu Općinskog načelnika,
- prevoz motornim putničkim vozilom za potrebe Općinskog načelnika i Općinskog vijeća,
- ostali poslovi vezani za rad i aktivnosti Općinskog vijeća i Općinskog načelnika,
- obavlja i druge poslove u skladu sa zakonom.

III RUKOVOĐENJE

Član 3.

Stručnom službom Općinskog vijeća i Općinskog načelnika neposredno rukovodi Općinski načelnik.

IV UNUTRAŠNJA ORGANIZACIJA

Član 4.

Pravilnikom o unutrašnjoj organizaciji općinskih službi za upravu i Stručne službe Općinskog vijeća i Općinskog načelnika uredit će se: nadležnost Stručne službe, način rukovođenja, programiranje i izvršavanje poslova, ovlaštenja i odgovornosti službenika u obavljanju poslova, broj službenika i namještenika, nazivi i raspored poslova s opisom poslova za svakog službenika i namještenika, i potrebnim uslovima u pogledu stručne spreme i drugih uslova za rad.

Pravilnik o unutrašnjoj organizaciji donosi Općinski načelnik.

V PRELAZNE I ZAVRŠNE ODREDBE

Član 5.

Pravilnik o unutrašnjoj organizaciji iz člana 4. ove odluke donijet će se u roku od 30 dana od dana stupanja na snagu ove odluke.

Član 6.

Ova Odluka stupa na snagu danom donošenja i biće objavljena u „Službenom glasniku općine Sapna“.

Bosna i Hercegovina
 Federacija Bosne i Hercegovine
 Tuzlanski kanton
 OPĆINA SAPNA
 Općinski načelnik
 Broj: 01-05-1539/17
 Datum, 29. 11. 2017.godine

Općinski načelnik
 Zudin Mahmutović s.r.

Bosna i Hercegovina
Federacija Bosne i Hercegovine
Tuzlanski kanton
OPĆINA SAPNA
Općinski načelnik

Broj; 01-05-1536/17
Datum; 28.11.2017.godine

Na osnovu člana 15. Zakona o principima lokalne samouprave u FBiH ("Sl.novine FBiH", br.49/06 i 51/09), člana 12. Zakona o javnim preduzećima u Federaciji Bosne i Hercegovine ("Službene novine FBiH", broj 08/05, 81/08, 22/09 i 109/12), člana 41. Statuta općine Sapna ("Službeni glasnik općine Sapna", broj 6/07, 8/09 i 3/12), a u vezi sa članom 29. Odluke o osnivanju Javnog preduzeća "Veterinarska stanica" d.o.o. Sapna ("Službeni glsnik općine Sapna", broj 1/13), Općinski načelnik,
d o n o s i

O D L U K U
o davanju saglasnosti na imenovanje direktora

I

Daje se saglasnost na imenovanje Alić Galiba dr.veter,med. za direktora JP "Veterinarska stanica" d.o.o. Sapna, na mandatni period od 4 (četiri) godine.

II

Saglasnost iz tačke I daje se na Odluku Nadzornog odbora JP "Veterinarska stanica" d.o.o. Sapna broj 02-13/17 od 23.11.2017.godine.

III

Odluka stupa na snagu danom donošenja i biće objavljena u "Službenom glasniku općine Sapna".

Dostavljeno:

- 1.Nadzorni odbor JP "Veterinarska stanica"d.o.o. Sapna
- 2.JP "Veterinarska stanica"d.o.o. Sapna
3. u "Službeni glasnik općine Sapna"
- 4.a/a

Općinski načelnik

Zudin Mahmutović s.r.



Broj:01-05-01/18

Datum,03.01.2018.godine.

Na osnovu tačke 24. Uputstva o načinu vršenja kancelarijskog poslovanja u organima uprave i službama za upravu u Federaciji Bosne i Hercegovine ("Službene novine FBiH", br:30/98 i 49/98 i 5/00) člana 8. Odluke o organizaciji Općinskih službi za upravu općine Sapna ("Službeni glasnik općine Sapna", br:4/14) i člana 41. Statuta općine Sapna („Službeni glasnik općine Sapna“, broj 6/07, 8/09 i 3/12), Općinski načelnik općine Sapna, donosi:

R J E Š E N J E

o određivanju oznaka organizacionih jedinica kojima se pošta dostavlja u rad

I

Ovim rješenjem utvrđuju se klasifikacione oznake za organ uprave, organizacije i službe općine Sapna kojima se pošta dostavlja u rad, a koje glase:

- 01 Općinski načelnik,
- 02 Općinsko vijeće,
- 03 Služba za urbanizam, stambeno-komunalne, imovinsko-pravne i geodetske poslove,
- 04 Služba za privredu, budžet i finansije,
- 05 Služba za opću upravu, društvene djelatnosti i boračka pitanja,
- 06 Služba civilne zaštite i
- 07 Općinski štab civilne zaštite

II

Klasifikacione oznake su određene na osnovu Uputstva o načinu vršenja kancelarijskog poslovanja u organima uprave i službama za upravu u Federaciji BiH („Službene novine Federacije BiH“, br:30/98 i 49/98), te se istih treba pridržavati.

III

Ovo rješenje važi za kalendarsku 2018.godinu, a ima se objaviti u „Službenom glasniku općine Sapna“.

Dostaviti

Općinski načelnik

1. Svim organizacionim jedinicama od 01-07,
2. Protokol,
3. Arhiva,
4. U „Službeni glasnik općine Sapna“,
5. Evidenciji i
6. a/a

Zudin Mahmutović s.r.

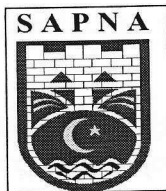

Broj:01-05-02/18

Dana; 03.01.2018.godine.

Na osnovu Uputstva o načinu vršenja kancelarijskog poslovanja u organima uprave i službama za upravu u Federaciji Bosne i Hercegovine("Službeni novine FBiH", broj:30/98 i 49/98), Općinski načelnik općine Sapna donosi:

R J E Š E N J E
o određivanju predmeta za koje se vodi popis akata

I

Predmeti koji se masovno pojavljuju u radu organa uprave općine Sapna, a po kojima se vodi isti postupak vodit će se kao popis akata.

II

Popis akata vodit će se za javne isprave koje se izdaju na osnovu akata iz službene evidencije:

1. Nalog za isplatu (Općinsko vijeće)
2. Odluka za isplatu finansijskih sredstava (Općinski načelnik)
3. Uvjerenje iz službene evidencije PŠ,RVI i DB(Služ. za opć.upr.druš.djel. i BiZ)
4. Uvjerenje iz evidencije u postupku raseljenih lica(Služ.za urb.stam.kom.imov.pra. i geodet.pos.)
5. Uvjerenje iz službene evidencije i izvještaj u postupku CZ(Služba CZ)
6. Putni nalog za službeno putovanje službenika(Općinski načelnik)
7. Uvjerenje i izvodi iz matičnih knjiga(Služ. za opć.upr.druš.djel. i BiZ)
8. Ovjera potpisa,prepisa i rukopisa(Služ. za opć.upr.druš.djel. i BiZ)
9. Uvjerenje iz evidencije u postupku iz poduzetništva(Služ. za privr.budžet i finansije)
10. Uvjerenje o zajedničkom domaćinstvu(Služ. za opć.upr.druš.djel. i BiZ)
11. Posjedovni list(Služ.za urb.stam.kom.imov.pra. i geodetske poslove.)

III

Referenti koji su odgovorani za vođenje popisa akata ,vodit će popis akata na propisanom obrascu(obrazac broj, 9), kao i kroz aplikaciju " Docunova 2.0",odnosno za popis akata iz člana 2.stav 1.tačka 7. kroz aplikaciju "Datanova"

IV

Ovo Rješenje važi za kalendarsku 2018.godinu, a ima se objaviti u „Službenom glasniku općine Sapna“.

O b r a z l o ž e n j e

Prema uputstvu o vršenju kancelarijskih poslova, rukovodilac organa uprave ovlašten je da donese Rješenje o utvrđivanju predmeta za koji se vodi popis akata, a po kojima se vodi isti postupak.

U radu organa uprave općine Sapna, masovno se pojavljuju predmeti-akti koji se izdaju na osnovu podataka iz službene evidencije, a po zahtjevu građana.

Uvidom u stanje ovih predmeta utvrđeno je da se to odnosi na uvjerenja iz evidencije, izvodi iz matičnih knjiga, potpisa, prepisa i rukopisa, posjedovnih listova, odluka i izvještaja.

S obzirom da se navedeni akti masovno pojavljuju te se po njima vodi isti postupak, odlučeno je kao u dispozitivu rješenja.

Dostaviti:

1. Pisarnica,
2. Evidencija,
3. Službeni glasnik Općine Sapna i
4. a/a.

Općinski načelnik

Zudin Mahmutović s.r.

Bosna i Hercegovina
Federacija Bosne i Hercegovine
Tuzlanski kanton
OPĆINA SAPNA
Općinski načelnik

Broj: 01-44-1280-4 /17
Sapna, 12.01.2018. godine

Na osnovu člana 15. Zakona o principima lokalne samouprave u FBiH („Službene novine FBiH“, broj 49/06 i 51/09) i člana 41. Statuta Općine Sapna („Službeni glasnik Općine Sapna“, broj: 6/07, 8/09 i 3/12), Općinski načelnik donosi

RJEŠENJE

o imenovanju Drugostepene komisije za provođenje Javnog poziva za odabir korisnika/ca pomoći za izgradnju i sanaciju stambenih jedinica u Projektu oporavka od poplava, koji finasira Evropska unija na području općine Sapna

I

U Drugostepenu komisiju za provođenje Javnog poziva za odabir korisnika/ca pomoći za izgradnju i sanaciju stambenih jedinica u Projektu oporavka od poplava, koji finasira Evropska unija na području općine Sapna, imenuju se:

1. Fehrudin Selimović, dipl.ing. građ., Služba za urbanizam, stambeno-komunalne, imovinsko-pravne i geodetske poslove općine Sapna, predsjednik.
2. Muzijet Mujdić, predstavnik JU Centar za socijalni rad općine Sapna, član.
3. Enes Gušić, predstavnik mjesnih zajednica, član.
4. Safet Kahrmanović, predstavnik nevladinog sektora, član.

II

Zadatak Komisije je razmatranje i odlučivanje po prigovorima u postupku za odabir korisnika pomoći EU u Projektu oporavka od poplava, u skladu s Kriterijima za odabir korisnika pomoći iz Javnog poziva, koji je objavljen 09.10.2017. godine na oglasnoj ploči organa uprave Općine Sapna, JU Centar za socijalni rad, svih mjesnih zajednica na području općine Sapna i na web stranici općine Sapna.

III

Članovi Komisije iz tačke I ovog rješenja ne ostvaruju pravo na naknadu za rad u Komisiji.

IV

Ovo Rješenje stupa na snagu danom donošenja i objavit će se u „Službenom glasniku općine Sapna“.

OPĆINSKI NAČELNIK

Zudin Mahmutović s.r.

Dostaviti:

1. Članovima Komisije 4X
2. Službi civilne zaštite
3. UNDP BiH
4. U Službeni glasnik
5. A/a

Na osnovu člana 15. Zakona o principima lokalne samouprave u Federaciji Bosne i Hercegovine ("Službene novine Federacije Bosne i Hercegovine", broj 49/06 i 51/09), Uredbe o naknadama troškova za službena putovanja („Službene novine Federacije BiH“ broj: 44/16 i 52/16) i člana 41. Statuta općine Sapna ("Službeni glasnik općine Sapna" broj 6/07 ,8/09 i 3/12), Općinski načelnik općine Sapna, donosi:

P R A V I L N I K
o naknadama troškova za službena putovanja

I – OPĆE ODREDBE

Član 1.

Ovim Pravilnikom utvrđuju se vrste i visine naknada za službena putovanja, kao i postupak ostvarivanja tih naknada, za državne službenike i namještenike u općini Sapna.

Član 2.

Državni službenici i namještenici imaju pravo na naknadu troškova koji nastanu u vezi sa službenim putovanjem u inostranstvo i na području Bosne i Hercegovine, koji se ostvaruju prema odredbama ovog Pravilnika.

II – VRSTE I VISINE NAKNADA ZA SLUŽBENA PUTOVANJA

1. Pojam službenog putovanja

Član 3.

Pod službenim putovanjem, u smislu ovog Pravilnika, smatra se putovanje na području Bosne i Hercegovine, kao i putovanje u inostranstvo, na koje se državni službenik i namještenik upućuje da izvrši određeni službeni zadatak (posao).

Pod službenim putovanjem na području Bosne i Hercegovine, smatra se ono putovanje kada je državni službenik upućen u mjesto koje je udaljeno najmanje 30 km od sjedišta organa državne službe, a putovanje u inostranstvo podrazumijeva putovanje u mjesto na teritoriji van Bosne i Hercegovine.

Član 4.

Službeno putovanje na osnovu podnesenog zahtjeva za odobravanje službenog putovanja odobrava općinski načelnik.

Zahtjev za odobravanje službenog putovanja sadrži slijedeće podatke: ime i prezime osobe koja podnosi zahtjev za odobrenje putovanja, naziv poslova/funkcije/radnog mjesta, mjesto i država putovanja, dan planiranog polaska i dan planiranog povratka sa službenog putovanja, svrha putovanja, vrsta prijevoza u odlasku i povratku, da li se zahtijeva odobravanje korištenja privatnog putničkog automobila, planiranim troškovima službenog putovanja (dnevnice, smještaj, prijevoz), traženom iznosu akontacije za troškove službenog putovanja, naznaka izvora iz kojeg se plaćaju troškovi putovanja (vlastita sredstva, projekat, ostalo), naznaka da li je obezbjeđen smještaj i ishrana od organizatora, potpis podnosioca zahtjeva.

Zahtjev za službeno putovanje državnih službenika iz člana 1. ovog Pravilnika podnosi se na obrascu iz priloga br 1. koji je sastavni dio ovog Pravilnika

2. Vrste naknada za službena putovanja

Član 5.

Naknade za službeno putovanje obuhvataju naknadu za smještaj, ishranu i prijevozne i druge troškove predviđene ovim Pravilnikom.

Naknade za službeni put u inostranstvo mogu se obračunati i isplatiti samo u slučaju da državni službenik priloži najmanje jedan dokaz da je službeno putovanje u stvarnosti obavljeno (račun za hotel, račun ili kartu za prijevo, ovjerenu potvrdu o prisustvovanju ili neki drugi dokument sa kojim bi se sa sigurnošću moglo utvrditi da je službeno putovanje u stvarnosti obavljeno)

3. Naknada za obavljene službeni put (dnevnica)

Član 6.

Pod dnevnicom, u smislu ovog Pravilnika podrazumjeva se naknada za obavljeno službeno putovanje državnog službenika.

Dnevnica za službeno putovanje na području Bosne i Hercegovine utvrđuje se u visini od 25,00 KM.

Visinu dnevnice za službeno putovanje u inostranstvo za svaku stranu državu pojedinačno utvrđuje svojim propisom Valda Federacije

Član 7.

Jedna dnevnicu obračunava se za svaka 24 sata provedena na službenom putovanju.

Za službeno putovanje koje traje duže od 12 sati, obračunava se jedna dnevnicu, a za službeno putovanje koje traje 8 do 12 sati pola dnevnice.

Ako je na službenom putovanju osigurana besplatna ishrana, odnosno tri obroka, pripadajuća dnevnicu se umanjuje za 30%.

Dnevnice i naknada za topli obrok međusobno se isključuju.

Državni službenik je dužan u izvještaju o obavljenom službenom putovanju navesti da li je i u kojoj mjeri je istom bila osigurana ishrana, u slučaju da se sa priloženih računa isto ne može sa sigurnošću utvrditi.

Član 8.

Dnevnice za službena putovanja u inostranstvo i dnevnice za službena putovanja na području Bosne i Hercegovine obračunavaju se od vremena polaska na službeno putovanje do vremena povratka sa službenog putovanja, primjenjujući visinu dnevnice propisanu za državu u koju je državni službenik upućen na službeni put.

U slučaju da je državni službenik istovremeno upućen na službeni put u dvije ili više država, zbir dnevnica za svaku državu utvrđuje se proporcionalno učešću trajanja službenog puta u toj državi sa ukupnim trajanjem službenog putovanja.

Za službena putovanja iz stava (2) ovoga člana državni službenik je dužan u Izvještaju s obavljenog službenog puta evidentirati trajanje službenog putovanja koje se odnosi na svaku državu u koju je upućen, gdje se kao vrijeme polaska na službeno putovanje za drugu i svaku narednu državu uzima vrijeme kada je započeo putovanje iz države gdje je prethodno završen dio službenog putovanja.

4. Naknada za smještaj (noćenje)

Član 9.

Naknada za noćenje obračunava se u visini priloženog plaćenog hotelskog računa i to najviše do iznosa odobrenog nalogom za službeno putovanje.

5. Naknada za troškove prijevoza

Član 10.

Naknada za troškove prijevoza na službenom putovanju, obračunava se u visini stvarno plaćene karte uz priloženi račun za prijevoz sredstvom one vrste i razreda koji se mogu upotrebljavati na službenom putovanju prema odobrenom putnom nalogu.

Član 11.

Državnom službeniku koji za potrebe službenog putovanja koristi putnički automobil u ličnom vlasništvu, pripada naknada u visini 15% cijene litre benzina BMB 95 na teritoriji Bosne i Hercegovine, po pređenom kilometru na odobrenoj relaciji.

Isplata naknade iz stava (1) ovog člana predstavlja naknadu troškova za gorivo i amortizaciju automobila i ista ne isključuje troškove nastale po osnovu plaćene cestarine, putarine, mostarine, naknade za korištenje tunela, parkinga i drugih troškova nastalih u vezi sa prijevozom na službenom putovanju.

Kod obračuna naknade za korištenje ličnog putničkog automobila isti se vrši na način da se obračuna najkraća udaljenost koju državni službenik mora prijeći prijevoznim sredstvom, a koja se može utvrditi (izmjeriti) na geografskoj karti namijenjenoj vozačima i ona je mjerodavna prilikom određivanja stvarne udaljenosti službenog putovanja.

6. Ostale vrste naknada

Član 12.

Pod ostalim naknadama za izdatke koji nastanu u vezi sa službenim putovanjem u inostranstvo i na području Bosne i Hercegovine podrazumijevaju se izdaci koji nastanu u svrhu obavljanja službenog putovanja.

Izdaci iz stava (1) ovog člana obračunavaju se prema priloženom računu.

7. Nalog za službeno putovanje i obračun putnih troškova

Član 13.

Svako službeno putovanje u zemlji i inostranstvu vrši se na osnovu naloga za službeno putovanje. Putni nalog za službeno putovanje obavezno sadrži: broj putnog naloga, datum izdavanja, pravni osnov, ime i prezime zaposlenika koji se upućuje na službeno putovanje, poziciju državnog službenika, mjesto u koje državni službenik putuje, svrha putovanja, vrijeme trajanja putovanja, visinu odobrenih troškova za noćenje, podatke o prijevoznom sredstvu kojim se putuje, potpis ovlaštenog lica i pečat.

Putni nalog za službeno putovanje državnih službenika iz člana 1. ovog Pravilnika izdaje se na obrascu iz priloga broj 2. koji je sastavni dio ovog Pravilnika

Član 14.

Nalog za službeno putovanje u zemlji i inostranstvu, kada se na službeni put upućuje državni službenik radi obavljanja određenog zadatka za potrebe Općine, potpisuje načelnik ili lice koje on ovlasti.

Član 15.

Na osnovu naloga za službeno putovanje može se isplatiti akontacija u visini procijenjenih troškova za predviđeno službeno putovanje i to isključivo u nacionalnoj valuti Bosne i Hercegovine.

Član 16.

Nalog za službeno putovanje ne može se izdati državnom službeniku koji ranije obavljeno putovanje, nije opravdao u roku iz člana 17. stav (1) ovog Pravilnika.

Državni službenik koji nije opravdao putni nalog dužan je vratiti akontaciju u cijelosti.

U slučaju da državni službenik nije u roku iz stava (1) člana 17. ovog Pravilnika opravdao putni nalog, ili nije u skladu sa stavom (2) ovog člana, vratio akontaciju, naplata tih troškova vrši se po postupku koji je zakonom predviđen za naknadu materijalne štete.

Član 17.

Državni službenik je dužan u roku od pet radnih dana od dana kada je službeno putovanje završeno podnijeti izvještaj sa obavljenog službenog puta, zajedno sa putnim nalogom i dokazima o iznosima plaćenim za sve troškove koji se pravdaju.

Izvještaj sa obavljenog službenog puta obavezno sadrži : ime i prezime državnog službenika, poziciju državnog službenika, broj i datum putnog naloga kojim je odobreno službeno putovanje, datum i vrijeme polaska na službeni put, datum i vrijeme dolaska sa službenog puta, datum i vrijeme početka službenog zadatka, kratak opis zadatka (posla) kojeg je obavio, izjavu da li je bila osigurana ishrana na službenom putu (tri obroka), te specifikaciju nastalih drugih troškova koja sadrži: naziv, vrstu i iznos troškova nastalih u svrhu službenog puta za koje se prilažu računi.

Izvještaj sa obavljenog službenog putovanja, uključujući nastale troškove iz stava (1) ovog člana odobrava Općinski načelnik ili drugo lice koje je potpisalo putni nalog.

Obračun troškova službenog putovanja vrši se na osnovu odobrenog Izvještaja sa obavljenog službenog putovanja, te mora biti izvršen prema odredbama ovog Pravilnika i u skladu sa izdatim putnim nalogom, na obrascu iz priloga 3. koji je sastavni dio ovog Pravilnika.

Član 18.

Odredbe ovog Pravilnika koje se odnose na državne službenike shodno se primjenjuju i na Općinskog načelnika i savjetnike općinskog načelnika.

Član 19.

Odredbe ovog Pravilnika koje se odnose na državne službenike shodno se primjenjuju i na namještenike u općinskim službama za upravu i stručnoj službi.

Član 20.

Ovaj Pravilnik stupa na snagu danom donošenja i biće objavljen u „Službenom glasniku“ općine Sapna.

Bosna i Hercegovina
Federacija Bosne i Hercegovine
Tuzlanski kanton
OPĆINA SAPNA

Broj: 01-14-1540/17
Sapna, 29. 11. 2017. godine

OPĆINSKI NAČELNIK

Zudin Mahmutović s.r.

Na osnovu člana 15. Zakona o principima lokalne samouprave u F BiH („Službene novine F BiH“, broj: 49/06 i 51/09), člana 25 i 26. Zakona o računovodstvu i reviziji u Federaciji BiH („Službene novine F BiH“, broj:83/09), člana 67. Pravilnika o knjigovodstvu budžeta u F BiH („Službene novine F BiH“, broj: 60/14), i člana 41 i 125. Statuta Općine Sapna („Službeni glasnik općine Sapna“ broj 6/07 ,8/09 i 3/12), Općinski načelnik d o n o s i :

P R A V I L N I K

o popisu imovine, obaveza i potraživanja

OSNOVNE ODREDBE

Član 1.

Ovim Pravilnikom uređuje se organizacija i postupak provođenja popisa imovine, obaveza i potraživanja u Jedinstvenom općinskom organu uprave Općine Sapna (u daljem tekstu: Općina Sapna) i to formiranje komisija za popis, vrste popisa, način i rokovi popisa, rashodovanje, otpis stalnih sredstava-amortizacija, knjiženje viškova i manjkova, otpis potraživanja i druga pitanja relevantna za popis.

PREDMET POPISA

Član 2.

Aktivnost popisa imovine i obaveza u Općini obuhvata sljedeće:

- popis stalnih sredstava u upotrebi i pripremi,
- popis sitnog inventara i auto guma u upotrebi,
- popis novčanih sredstava (gotovina u blagajni, stanje sredstava na svim računima kod banaka) ,
- popis obaveza i potraživanja,
- popis stanja u vanbilansnoj evidenciji,
- popis tuđih sredstava koja se u vrijeme popisa nalaze u općini,
- popis sredstava koja se u vrijeme popisa nalaze kod drugog pravnog lica,

VRSTE POPISA

Član 3.

U zavisnosti od vremena vršenja popis može biti redovan i vanredan.

Redovan popis vrši se na kraju svake budžetske godine, utvrđivanjem stvarnog stanja sredstava i njihovih izvora na dan 31. decembar tekuće budžetske godine.

Redovan popis može početi i prije isteka budžetske godine, ali se stanje utvrđuje na dan 31. decembar tekuće budžetske godine.

Zato datum početka popisa po mogućnosti treba odrediti što bliže 31. decembru vodeći računa da se popis obavi na vrijeme i kvalitetno.

Vanredan popis se može provesti prilikom primopredaje dužnosti, statusnih promjena i u drugim slučajevima utvrđenim zakonom.

Vanredan popis u zavisnosti od obima može biti potpun ili djelimičan.

Redovan i vanredan popis vrši popisna komisija.

Komisiju za popis imenuje Općinski načelnik.

Član 4.

Redovnim popisom se utvrđuje stanje svih sredstava i obaveza prema izvorima sredstava zatečenim u Općini Sapna na dan popisa.

Stanje sredstava koja se nalaze kod budžetskog korisnika, nekog drugog pravnog lica ili su data drugom na korišćenje ili posudbu, zatim stvari na opravci Općina Sapna je dužna iskazati. Ta sredstva se iskazuju u posebnim popisnim listama sa obaveznom naznakom gdje se konkretno sredstvo nalazi uz potrebno objašnjenje.

Općina Sapna je dužna od budžetskog korisnika ili pravnog lica kod koga se nalaze ova sredstva tražiti da joj dostavi popisnu listu sa ovim sredstvima ukoliko mu se ista ne dostavi na vrijeme.

Za sredstva koja pripadaju Općini Sapna, a koja kod nje nisu zatečena na dan popisa, Općina Sapna je obavezna popisnoj komisiji prezentirati originalne reverse potpisane od strane Općine Sapna i od strane budžetskog korisnika ili pravnog lica kojem su ta sredstva data na korištenje, posudbu, opravku i slično.

ORGANIZACIJA POPISA

Član 5.

Krajem svake godine Općinski načelnik donosi odluku o provođenju redovnog popisa imovine i obaveza.

Odlukom o provođenju redovnog popisa utvrđuje se:

- predmet popisa,
- formiranje pojedinačnih komisija za popis,
- formiranje centralne popisne komisije,
- koordiniranje popisa,
- vremenski period u kojem će se izvršiti popis,
- rok do kojeg popisne komisije trebaju dostaviti izvještaj centralnoj popisnoj komisiji,
- rok predaje izvještaja Općinskom načelniku,
- rok za donošenje odluke o utvrđenim viškovima i manjkovima.

KOMISJE ZA POPIS

Član 6.

Na osnovu odluke o sprovođenju redovnog popisa imovine i obaveza, Općinski načelnik donosi odluku o imenovanju članova Centralne komisije za popis, komisije za popis stalnih sredstava sitnog inventara i Komisje za popis potraživanja, obaveza i novčanih sredstava.

Član 7.

Komisija za popis se sastoji od predsjednika i dva člana

Za člana pojedinih popisnih komisija ne mogu se imenovati:

- rukovodioci i lica koja rukuju sredstvima i novčanim vrijednostima koje ta komisija popisuje,
- lica koja vode knjigovodstvenu evidenciju obaveza i potraživanja,

Član 8.

Članovi popisnih komisija su odgovorni za potpuno, kvalitetno i pravovremeno provođenje popisa, za tačnost stanja utvrđenog popisom, za pravilno sastavljanje popisnih listi i tačnost izvještaja o izvršenom popisu.

Član 9.

Centralna popisna komisija ima sljedeće obaveze:

- pomoć pojedinačnim komisijama za popis na izradi plana rada komisije,
- provjeravati da li su izvršene neophodne pripremne radnje za početak popisa,
- najkasnije 5 dana prije početka popisa obavijestiti organizacionu jedinicu službu/ budžetskog korisnika o početku popisa,
- pratiti tok popisa i pružati stručnu pomoć i davati upute članovima komisija za popis,
- koordinirati radom pojedinačnih komisija i usklađivati njihov rad od pripremnih radnji, vršenja popisa do izrade izvještaja o popisu,
- prikupiti izvještaje komisija o izvršenom popisu
- pripremiti konačni izvještaj o izvršenom popisu kao zbirnu rekapitulaciju izvještaja svih komisija za popis i isti dostaviti općinskom načelniku,
- pripremiti prijedlog odluke za evidentiranje utvrđenih odstupanja konstatovanih u izvještajima pojedinačnih komisija i način likvidacije rashodovanih sredstava,

U cilju uspješnijeg i efikasnijeg obavljanja fizičkog popisa u Općini Sapna potrebno je izvršiti pripreme koje podrazumjevaju radnje koje se provode u poslovnim knjigama, radnje koje se provode u službenim prostorijama i radnje koje vrše popisne komisije.

Pripreme za popis koje se odnose na radnje u poslovnim knjigama obuhvataju sljedeće:

- ažuriranje materijalne i finansijske knjigovodstvene evidencije i poslovnih knjiga, što podrazumjeva da li su u poslovnim knjigama evidentirane sve promjene koje se odnose na tekuću godinu, sa stanjem na dan 31. decembar,
- popis svih ulaznih faktura koje su ispostavljene od dobavljača,
- usklađivanje skladišne i knjigovodstvene evidencije u cilju otklanjanja eventualnih grešaka u evidentiranju,
- sačinjavanje popisa neusaglašenih obaveza i potraživanja,
- obezbjeđenje odgovarajućih obrazaca, popisnih listiil drugih pomoćnih obrazaca i kancelarijskog materijala,

Pripreme za popis u službenim prostorijama obuhvataju sljedeće radnje:

- sređevanje i grupisanje materijalnih sredstava prema srodnim karakteristikama što komisijama olakšava popis,
- sređivanje zastarjelih, oštećenih stalnih sredstava i sitnog materijala koje komisija može predložiti za rashodovanje,
- odvajanje tuđih stalnih sredstava i sitnog inventara radi popisivanja u posebne popisne liste,

Pripreme za popis koje vrše popisne komisije obuhvata izradu plana rada komisije, a naročito:

- utvrđivanje rokova početka i završetka popisa,
- utvrđivanje rokova u kojima će se pregledati dokumentacija u vezi sa potraživanjima i obavezama,
- utvrđivanje rokova za popis novčanih sredstava na računima i u blagajni,
- sve ostale aktivnosti u vezi popisa na određenoj lokaciji,

PROVOĐENJE POPISA

Član 11.

Nakon obavljenih pripremnih radnji, popisne komisije pristupaju poslovima popisa, prema svom planu rada, organizujući se tako da popis obave u skladu sa zakonskim i podzakonskim popisima, na što racionalniji način i u što kraćem roku.

Popisne komisije obavljaju popis u punom sastavu i u prisustvu lica zaduženih za određena sredstva.

ZAPISNIK KOMISIJE

Član 12.

Komisija vodi zapisnik o popisu u kojem je obavezna obrazložiti odstupanja utvrđena po popisu za svako sredstvo ili grupu sredstava i pripremiti tabelu o prijedlogu za rasдох kao i pojašnjenje rashoda za svako sredstvo koje treba rashodovati, te predložiti jedan od sljedećih načina rashodovanja:

- uništenjem, ukoliko sredstvo nije za upotrebu niti se može pokloniti ili prodati,
- otpisom: prodajom, prodajom kao otpad ili poklanjanjem uz obavezan zapisnik,

U zapisniku o popisu novčanih sredstava, ukoliko se utvrde razlike, komisija je dužna ispitati uzroke njihovog nastanka i predložiti na čiji teret se evidentira manjak, odnosno kako se iskazuje višak.

U zapisniku o popisu potraživanja komisija će uvidom u otvorene stavke na karticama utvrditi osnov potraživanja i da li su i koje mjere naplate poduzete.

Komisija će predložiti i obrazložiti prijedlog za otpis potraživanja ili prenos na sumnjiva i sporna potraživanja, navodeći:

- opis potraživanja sa pravnim osnovom potraživanja
- starosnu strukturu potraživanja po broju korisnika i visini potraživanja,
- da li je pokrenut postupak naplate potraživanja,
- vrijednost pojedinačnih potraživanja koja nisu utužena zbog troškova utuženja,
- potraživanja koja su utužena,

Komisija će posebno iskazati potraživanja koja su nenaplativa i razloge zbog kojih su nenaplativa.

Također, u popisnim listama se posebno iskazuju potraživanja i obaveze za koje ne postoji uredna dokumentacija uz navođenje razloga za nepostojanje uredne dokumentacije.

Ukoliko se utvrdi razlika između knjigovodstvenog i stvarnog stanja komisija će predložiti:

- koji iznos potraživanja i sa kojeg konta prenijeti na sporna i sumnjiva potraživanja,
- koji iznos potraživanja treba direktno otpisati,

Komisija će prilikom popisa obaveza prema dobavljačima, uvidom u otvorene stavke na kartici dobavljača, odnosno uvidom u otvorene stavke po svakom kontu kada su u pitanju ostale obaveze, utvrditi:

- postojanje pravnog osnova i vrijeme nastanka za svaku obavezu,
- dokumentovanost utvrđene obaveze,
- razloge zašto nije izvršeno plaćanje.

U slučaju da se utvrdi razlika između knjigovodstvenog i stvarnog stanja komisija treba da predloži eventualne zastarjele obaveze koje treba prihodovati, uz temeljito dokumentovanje i obrazloženje.

IZRADA IZVJEŠTAJA O PROVEDENOM POPISU

Član 13.

Nakon završenog popisa, komisije sastavljaju izvještaj o izvršenom popisu koji obavezno sadrži:

- broj odluke kojom je popisna komisija imenovana,
- sastav komisije,
- period u kojem je obavljen popis,
- naziv sredstava, inventurne brojeve, jedinicu mjere, broj komada, jediničnu cijenu, lokaciju i vrijednost sredstava,
- navođenje potraživanja i obaveza,
- utvrđivanje stvarnog stanja utvrđenog popisom od knjigovodstvenog stanja,
- razloge i objašnjenja nastalih razlika (viškovi, manjkovi)
- prijedlog za knjiženje inventurnih razilka (višak, manjak
- prijedlog sredstava za rashodovanje i otpis,
- druge primjedbe i zapožanja komisije tokom popisa,
- potpis članova komisije.

Član 14.

Pojedinačne komisije za popis dostavljaju izvještaje o popisu zajedno sa popisnim listama Centralnoj popisnoj komisiji koja na osnovu toga sastavlja konačni izvještaj o popisu.

Član 15.

Konačni izvještaj o obavljenom popisu imovine i obaveza, sa prijedlozima o evidentiranju utvrđenih razlika, rashoda, otpisa, preknjiženja i načina likvidacije, Centralna popisna komisija, najkasnije 15 dana od dana isteka poslovne godine, dostavlja Općinskom načelniku na usvajanje.

Član 16.

Općinski načelnik razmatra izvještaj o izvršenom popisu i donosi odluku o njegovom usvajanju, koja obavezno sadrži:

- a) način knjiženja utvrđenih viškova,
- b) način likvidacije utvrđenih manjkova,
- c) podatke o otpisu nenaplativih zastarjelih potraživanja i obaveza,
- d) otpis i otpis ispravkom vrijednosti pojedinih stvari, stvari i materijala, obaveza i potraživanja,
- e) iznos otpisa sumnjivih i spornih potraživanja,
- f) način rashodovanja dotrajalih i neupotrebljivih sredstava i opreme,
- g) naloge za provođenje odgovarajućih knjiženja i likvidaciju popisom utvrđenih razlika u odnosu na knjigovodstveno stanje,
- h) druga pitanja u vezi sa izvršenim popisom.

Na osnovu prijedloga Centralne popisne komisije, općinski načelnik donosi odluku o rashodovanju imovine.

Odluka o rashodovanju imovine sadrži:

- a) naziv imovine i inventurni broj,
- b) vrijednost imovine (nabavna - ispravka vrijednosti - sadašnja),
- c) procjenjenu vrijednost (u slučaju odluke o prodaji),
- d) ime primaoca pokolona (u slučaju odluke o poklonu),
- e) način rashodovanja (uništenje ili otuđenje),
- f) zaduženja prilikom provođenja rashodovanja.

Član 17.

Izvještaj o izvršenom popisu, zajedno sa odlukama, dostavlja se službi za privredu, budžet i finansije radi konačnog knjiženja utvrđenih razlika i usklađivanja knjigovodstvenog sa stvarnim stanjem utvrđenim popisom.

ZAVRŠNE ODREDBE

Član 18.

Izmjene i dopune ovog Pravilnika vrše se po postupku propisanim za njegovo donošenje

Član 19.

Ovaj Pravilnik stupa na snagu danom donošenja i biće objavljen u „Službenom glasniku“ općine Sapna.

Bosna i Hercegovina
Federacija Bosne i Hercegovine
Tuzlanski kanton
OPĆINA SAPNA

Broj:01-05-1574/17
Sapna, 8. 12. 2017. godine

OPĆINSKI NAČELNIK

Zudin Mahmutović s.r.

Na osnovu člana VI/6 stav 1. tačka d) Ustava Federacije Bosne i Hercegovine („Službene novine FBiH“, broj 1/94, 13/97, 16/02, 22/02, 52/02, 18/03, 63/03, 9/04, 20/04, 33/04, 71/05, 72/05 i 88/08) , odredbama člana 98. Zakona o organizaciji organa uprave u Federaciji BiH („Službene novine FBiH“, broj 35/05) , odredbama člana 13. i 15. Zakona principima lokalne samouprave u Federaciji BiH („Službene novine FBiH“, broj 49/06 i člana 41. Statuta općine Sapna („Službeni glasnik općine Sapna“, broj 6/07, 8/09 i 3/12), Općinski načelnik općine Sapna, donosi:

PROGRAM RADA Općinskog načelnika za 2018. godinu

I UVODNI DIO

Programom rada Općinskog načelnika za 2018. godinu utvrđuju se osnovni pravci djelovanja, Općinskog načelnika i Općinskih službi za upravu, propisani Ustavom, Zakonom, Statutom općine i drugim provedbenim propisima donesenim na osnovu Zakona.

Program se zasniva na procjenama do kojih se došlo analizom ostvarenih rezultata u dosadašnjem radu, planiranom Budžetu općine za 2018. godinu i drugim važnim strateškim dokumentima općine Sapna.

Obzirom da su u 2017. godini postignuti zapaženi rezultate na rješavanju infrastrukturnih i drugih projekata, taj trend će se nastaviti i u 2018. godini.

Veoma važne aktivnosti planirane u 2018. godini su: pristupanje izradi Plana upravljanja otpadom na području Općine Sapna za period 2018-2023. godine, zatim nastavak obnove premjera u KO Međeđa i realizacija Projekta harmonizacije podataka katastra i zemljišne knjige u KO Sapna, a čiji cilj je usklađivanje svih podataka o posjedu i vlasništvu parcela i objekata, kao jednog od preduvjeta za lakše i jednostavnije raspolaganje imovinom te otvaranje novih zemljišnih knjiga.

Kao posebno treba istaknuti pružanje pomoći u rješavanju problema funkcionisanja javnih preduzeća i ustanova čiji je osnivač ili suosnivač općina Sapna, te posebnu pažnju moramo usmjeriti u vezi pitanja funkcionisanja JKP „Sapna“ do.o. Sapna i JP „Regionalna deponija“ d.o.o. Zvornik, kao preduzeća od posebnog interesa za Općinu, obzirom da je komunalna djelatnost od posebnog interesa za sve građane općine Sapna.

Obzirom na činjenicu da je Program rada po svom karakteru planski akt koji u najvećoj mjeri planira sve aktivnosti koje će se realizovati u 2018. godini, a sva realizacija zavisi od objektivnih okolnosti koje budu prisutne u datom trenutku.

Ovim Programom u najvećoj mogućoj mjeri aktivnosti moraju biti usmjerene kroz aktivan rad Službi u organu uprave općine Sapna usmjerenih na maksimalan angažman za ostvarivanje prihoda u budžetu općine.

Kako se i dalje nastavlja trend smanjenja budžetskih prihoda potrebna je u najvećoj mogućoj mjeri finansijska disciplina praćena racionalnom potrošnjom svih budžetskih korisnika, na koji način bih stvorili uštede i povećali sredstva za projekte infrastrukture u ovom planskom periodu.

II FUNKCIONISANJE OPĆINSKE UPRAVE

Stalni zadatak Općinskog načelnika i Općinskih službi je iznalaženje načina za što bolje funkcionisanje Općinske uprave koja će omogućiti i servisirati osnovne potrebe građana na način da se njihovi pojedinačni zahtjevi rješavaju stručno i profesionalno u zakonski propisanim rokovima.

U tom cilju će se u 2018. godini uskladiti sa Zakonom svi podzakonski akti koji omogućuju što efikasniju upravu prilagođenu potrebama građana i poslovnih subjekata.

Isto tako će se nastaviti sa stručnim usavršavanjem državnih službenika i namještenika , na poboljšanju transparentnosti i protoku informacija unutar administracije i prema građanima i poslovnim subjektima.

Nastavit će se u stvaranju uslova za podizanje finansijske discipline na veći nivo, te iznalaziti sve moguće načine za stabilizaciju finansijskog stanja u upravi.

III LOKALNI RAZVOJ I PRIVREDA

Kontinuiran rad na iznalaženju potencijalnih investitora koji su spremni ulagati i otvarati radna mjesta na području naše općine što će unaprijediti kvalitet življenja i ostanka na ovim prostorima.

IV KOMUNALNE DJELATNOSTI

U skladu sa Programom aktivnosti nadležne Službe za prostorno uređenje, stambeno-komunalne, imovinsko-pravne i geodetske poslove, u cilju što kvalitetnijeg i efikasnijeg obavljanja komunalnih djelatnosti na području naše općine raditi na uspostavljanju što bolje saradnje između Općinske službe i JKP „Sapna“ iz Sapne.

U planskom periodu zajedničke aktivnosti kako službe tako i JKP će biti usmjerene na što čistiju životnu okolinu, eliminisanje divljih deponija, te povećanjem broja korisnika komunalnih usluga. Pored navedenih aktivnosti u ovoj oblasti ima se nastaviti sa organizacijom rada JKP, održavanju puteva i drugih aktivnosti iz oblasti zajedničke komunalne djelatnosti.

V DRUŠTVENE DJELATNOSTI

1. Zdravstvo

U oblasti zdravstva u toku 2017. godine vršeno je utvrđivanje broj lica koja nisu osigurana ni po kom osnovu i rješavanje navedenog problema što će se nastaviti i u 2018 godini.

Putem upravljačke strukture Upravnog odbora JZU Dom zdravlja Sapna u 2018.godinu, radi na poboljšanju zdravstvenih usluga.

U cilju ostvarivanja i unapređenja prava pacijenata na nivou lokalne samouprave kroz poboljšanje zdravstvenih usluga i uskladjivanje istih sa zahtjevima i potrebama naših građana odnosno u cilju ostvarivanja društvene brige za zdravlje na nivou općine formirati Zdravstveni savjet.

2. Obrazovanje , sport, kultura, mladi, NVO sektor, informisanje i odnosi sa javnošću

2.1. Obrazovanje

U oblasti obrazovanja nadležna služba će pratiti rad i podržavati sve aktivnosti koje kroz svoje programe rada provode javne ustanove osnovnog i srednjeg obrazovanja.

Podržati nastavak programa i aktivnosti kojim se djeca predškolske dobi pripremaju za lakšu uključenost i početak školovanja.

2.2. Sport

Obzirom da je u 2017. godini uz pomoć općine Sapna aktiviran rad fudbalskog kluba „Sapna“ kao i da je na našem području počela sa radom škola fudbala za mlađe uzraste „Bambi“ nastavit će se podrška razvoju sportskih aktivnosti na području općine Sapna.

U tom cilju će se u skladu sa raspoloživim mogućnostima podržavati sportski klubovi i sportske aktivnosti koje se tradicionalno održavaju povodom obilježavanja značajnih datuma Općine.

Nastaviti na iznalaženju sredstava za nastavak izgradnje Sportske dvorane.

Oživljavanje i ostalih sportskih klubova, formiranje sportskog saveza općine Sapna.

2.3. Kultura

U narednom periodu Općina će nastaviti podržavati kulturna stvaralaštva i kulturne manifestacije koje se održavaju na području općine Sapna.

Nadležna služba za društvene djelatnosti će kroz određen nadzor raditi na zaštiti istorijskih obilježja (stećci), spomen obilježja iz novijeg doba.

2.4. Mladi i NVO sektor

U 2018. godini nastaviti podržavati udruženja koja okupljaju mlade i održavanje manifestacija za omladinu.

Nastaviti sa aktivnostima oko unapređenja partnerskih odnosa između lokalne vlasti i civilnog društva, NVO sektora i humanitarnih organizacija.

U cilju sticanja radnog iskustva i polaganja stručnog ispita podržati mlade visoko obrazovane kadrove u obavljanju pripravničkog i volonterskog staža, radi lakšeg zapošljavanja u oblastima za koje se se školovali.

2.5. Informisanje i odnosi sa javnošću

Omogućiti sveobuhvatno i kontinuirano informisanje građana o aktivnostima na području Općine, Općinskog načelnika, Općinskih službi i Općinskog vijeća putem općinske web stranice, te kontinuirane i intenzivne saradnja sa sredstvima javnog informisanja i web portalima te putem biltena i afiša.

VI KAPITALNI PROJEKTI I INFRASTRUKTURA

Na osnovu planiranih sredstava u Budžetu općine Sapna za 2018. godinu i sredstava od viših nivoa vlasti u 2018. godini planira se realizacija slijedećih kapitalnih projekata i infrastrukture:

1. Nastavak izgradnje regulacije riječnog korita Sapna.
2. Nastavak izgradnje sportske dvorane.
3. Početak radova – Implementacija *Projekta CEB II* – „Zatvaranje kolektivnih centara u BiH,
4. Sanacija objekata uništenih i oštećenih u vrijeme prirodne nesreće.
5. Nastavak rekonstrukcije lokalnog puta Sapna-Mramorovi, dionica Međeđa (R.Gora)-Kobilici.
6. Proširenje puta Sapna-Kruškovac-Vitinica.
7. Rekonstrukcija lokalnog puta Gaj –Sapna,
8. Nastavak regulacije Barnog potoka.
9. Regulacija Jelinog potoka.
10. Izrada taložnika –filtera vodovoda Vitinica.
11. Nastavak radova na izradi probnih bunara za dodatne količine vode u MZ Sapna, Vitinica,
12. Sanacija i rekonstrukcija vodozahvata za naselje vitinica i dio naselja Goduš (Orlovski potok)
13. Sanacija klizišta MZ Nezuk-kod ambulante.
14. Izgradnja centralnog spomen obilježja – početak radova,
15. Projekat utopljanja objekta MZ Zaseok,
16. Projekat izgradnje „Kulturno – sportsko – rekreativni centar“ u MZ Sapna
17. Projekat izgradnje bazena za vodu u MZ Kovačevići,
18. Rekonstrukcija lokalnih puteva,

Što se tiče kapitalnih projekata u idućoj godini očekujemo značajno finansiranje nastavka izgradnje regulacije riječnog korita Sapna iz sredstava međunarodne pomoći-IPA fondova u iznosu od 1,5 miliona KM, obzirom da je projekat prošao prvu fazu odlučivanja. Ovim bi se kompletirala regulacija rijeke Sapna od mosta sportske dvorane do mosta prije skretanja za Vitinicu.

Pored navedenog u 2018. godini planirani su sitni projekti i druge aktivnosti koji će se finansirati iz Budžeta općine Sapna, a to su:

- Subvencija u oblasti poljoprivrede, održavanje javnih površina, javna rasvjeta, održavanje stadiona, izrada prostorno-planske dokumentacije općine, program komunalne djelatnosti i zajedničke komunalne potrošnje, održavanje lokalnih puteva i ostali putevi (posipni materijal i dr.), usaglašavanja katastarskog stanja sa stvarnim stanjem, zaštita od požara, elementarne nepogode, deminiranje, usluge tehničke podrške u obnovi licenci, podrška volontiranju, potpora povratnicima, potpora poduzetnicima, razvoj turizma, jednokratne novčane pomoći iz tekućeg priliva i višeg nivoa vlasti, troškovi dženaza, potpora MZ općine Sapna (14 mjesnih zajednica), potpora boračkim organizacijama, potpora udruženjima, potpora sportu i kulturi, stipendije, podsticaj rađanja djece, potpora obrazovanju i zdravstvu i manifestacija „Dani jabuke i pekmeza“.

VII PROGRAM RADA OPĆINSKIH SLUŽBI ZA UPRAVU

Statutom općine Sapna i Odlukom o organizaciji općinskih službi za upravu općine Sapna („Službeni glasnik općine Sapna“, broj 4/14) utvrđene su nadležnosti općinskih službi, tako da se prema tim nadležnostima donosi Program rada za svaku službu pojedinačno.

U skladu sa utvrdjenim nadležnostima, te ukazanim potrebama za izvršavanjem poslova i radnih zadataka, donosi se Program rada za svaku službu pojedinačno.

VII.1. Služba za urbanizam, stambeno-komunalne, imovinsko-pravne i geodetske poslove

Program rada Službe za urbanizam, stambeno-komunalne, imovinsko-pravne i geodetske poslove općine Sapna za 2018. godinu temelji se na ustavnim, zakonskim i podzakonskim odredbama kao i na nadležnostima proisteklim iz Statuta općine Sapna, Odluke o organizaciji Općinskih službi za upravu općine Sapna, Programa rada Općinskog vijeća te strateškim dokumentima Općine Sapna.

Program rada ove Službe za 2018. godinu zasnovan je na procjenama dobivenim analizom rezultata dosadašnjeg rada Službe. Glavni zadatak ove Službe je da u narednom periodu nastavi sa održavanjem i poboljšanjem ostvarenih rezultata u pogledu pružanja usluga građanima kao i da upotpunosti sprovedi općinsku politiku vezanu za razvoj općine Sapna.

Rad ove Službe u konačnici znači i djelovanje u interesu stanovništva općine što podrazumjeva i visok stepen odgovornosti. Po svom karakteru ovaj program predstavlja planski akt što znači da će se sve aktivnosti koje budu predmet ovog akta predviđjeti, te da će njihova realizacija zavisiti od objektivnih okolnosti koje budu prisutne u datom momentu.

Oblast urbanizma

Obzirom da jes usvojen Prostorni plan općine Sapna za period 2013-2033. godina te Regulacioni planovi za stambeno-poslovnu zonu „Centar“ i industrijsko-poslovnu zonu 1 u Sapni općinska služba će raditi na njihovom provođenju i rješavanju obaveza koji se date ovim prostorno planskim dokumentima. Takođe obavaza službe je dostavljanje dokumntacije za potrebe izmjena i dopuna Prostornog plana za područje Tuzlanskog kantona 2005-2025.godina te po završetku istog pribavi konačnu saglasnost da je općinski Prostorni plan usaglašen sa kantonalnim Prostornim planom.

Pored toga, ova Služba će nastaviti sa učešćem na javnim pozivima kantonalnih i federalnih ministarstava i fondova u svrhu dodjele namjenskih i nenamjenskih sredstava za određene programe i projekte. U vezi s tim, pokretat će postupke javnih nabavki koji su u njenoj nadležnosti i učestvovati u realizaciji projekata u smislu obezbjeđenja investitorskog nadzora nad radovima. U fazi realizacije projekata odnosno izvođenja radova služba će vršiti koordinaciju između investitora, izvođača radova i nadzora.

Za potrebe izrade projektno-tehničke dokumentacije nastavit će se sa izradom projektnih zadataka te nakon realizacije projekata, ova Služba će zajedno sa Službom za privredu, budžet i finansije izvještavati sufinansijere projekata tako što će istima dostavljati potrebne tehničke izvještaje, gradilišnu i ostalu dokumenatciju.

Takođe, ova Služba će nastaviti sa izvršenjem redovnih poslova iz oblasti urbanizma shodno povjerenim nadležnostima propisanih zakonskim i podzakonskim propisima.

Oblast stambeno-komunalnih poslova

U oblasti stambenih poslova, ova Služba će se fokusirati na zatvaranju kolektivnih centara odnosno na završetak projekta CEB II, a koji se sprovodi u saradnji sa Federalnim ministarstvom raseljenih osoba i izbjeglica.

Kako će, završetkom tekuće godine, isteći rok važenja Plana upravljanja otpadom na području općine Sapna 2012-2017, u narednoj godini planirano je donošenje novog Plana upravljanja otpadom na području općine Sapna 2018-2023.

U koordinaciji sa javnim komunalnim preduzećem „Sapna“ d.o.o. Sapna ova Služba će istom pružiti svu neophodnu stručnu pomoć u rješavanju problema nastalih u obavljanju komunalnih djelatnosti te će vršiti nadzor nad sprovođenjem Odluka vezanih za ovu oblast. Takođe, ova Služba će vršiti i nadzor nad provođenjem programa za obavljanje komunalnih djelatnosti zajedničke komunalne potrošnje na području općine Sapna u 2018. godini kao i programe ljetnog i zimskog održavanja javnih površina na području općine Sapna u 2018. godini.

U 2018. godini očekuje se završetak postupka određivanja naziva ulica i mostova na području općine Sapna, u okviru kojeg će svoje obaveze izvršiti i ova Služba a shodno Odluci o načelima, kriterijima i postupku za određivanje naziva ulica i mostova na području općine Sapna.

Raditi će se na racionalizaciji javne rasvjete u općini i mjesnim zajednicama u cilju uštede značajnih sredstva, ali i djelovanju na smanjenju emisije ugljen-dioksida, a u dijelovima gdje javna rasvjeta u velikoj mjeri koristi neefikasne svjetlosne tehnologije poput klasičnih fluorescentnih i sijalica koje su bazirane na živinim plinovima. Nastaviti aktivnosti na uključanju preostalih građana u organizovan odvoz otpada na području općine Sapna. Takođe će se raditi na pruzimanju i povjeravanju preostalih mjesnih vodovoda kojim upravljaju mjesne zajednice JKP Sapna, sa ciljem da svi općinski i mjesni vodovodi budu na kraju povjereni na upravljanje i održavanje JKP Sapna.

Pored svega navedenog, ova Služba će vršiti i redovne poslove iz ove oblasti shodno važećim zakonskim i podzakonskim propisima.

Oblast imovinsko-pravnih i geodetskih poslova

Obzirom da je postupak Obnove premjera izgrađenog dijela katastarske općine Međeđa nalazi u posljednjoj fazi, ova Služba će nakon završenog izlaganja na javni uvid podataka premjera i katastarskog klasiranja zemljišta izgrađenog dijela katastarske općine Međeđa, u saradnji sa Federalnom upravom za geodetske i imovinsko-pravne poslove, započeti postupak Obnove premjera preostalog dijela katastarske općine Međeđa, što će rezultirati formiranjem novog katastarskog operata za ovu katastarsku općinu u cjelini pri čemu će se izvršiti ažuriranje podataka u katastarskom operatu i stvarnog stanja na terenu.

Takođe, ovaj organ uprave je zajedno sa Federalnom upravom za geodetske i imovinsko-pravne poslove u 2017. godini pokrenuo postupak harmonizacije katastarskih podataka za katastarsku općinu Sapna odnosno usaglašavanje podataka katastarskog operata i podataka u zemljišnoj knjizi. U narednom periodu ova Služba će izvršavati sve obaveze iz svoje nadležnosti kako bi se ovaj projekat mogao realizovati u narednoj 2018. godini.

U 2018. godini planiran je završetak izgradnje sportske dvorane u Sapni. U vezi s tim, potrebno je izvršiti etažiranje objekta sportske dvorane i uknjižbu istog u katastarsku i zemljišnoknjižnu evidenciju. U saradnji sa Zajedničkim pravobranilaštvom za općine Čelić, Teočak, Sapna i Doboj Istok ova Služba će pripremiti svu potrebnu dokumentaciju za realizaciju postupka etažiranja i uknjižbe objekta sportske dvorane u Sapni.

Prioritet ove Službe je i da završi upravne postupke iz imovinsko-pravne oblasti, koji su zbog svoje složenosti i odlučivanja u drugom stepenu aktivni duže od godinu dana.

Pored toga, ova Služba će obavljati redovne poslove iz oblasti imovinsko-pravnih i geodetski poslova, propisanih zakonom i podzakonskim aktima.

Inspekcijski poslovi (Komunalno-sanitarni)

Prioritetni zadatak komunalno-sanitarnog inspektora i komunalnog redara u 2018. godini bit će upoznavanje stanovnika općine Sapna o potrebi korištenja komunalnih usluga Javnog komunalnog preduzeća „Sapna“ d.o.o. Sapna shodno odredbama Odluke o komunalnom redu i drugih odluka vezanih za ovu oblast, ukoliko isti do sada nisu sklopili obligaciono-pravni odnos sa javnim komunalnim preduzećem, s ciljem zaštite okoliša na području općine Sapna kao i izbjegavanja eventualnih pravnih sankcija.

Takođe, nastavit će se sa postupcima izdavanja saglasnosti za priključke na javne sisteme odvodnje otpadnih voda (javne kanalizacione kolektore) te kontrola priključenja na iste.

Obzirom da će završetkom tekuće godine isteći rok važenja Plana upravljanja otpadom na području općine Sapna 2012-2017, s tim u vezi komunalno-sanitarni inspektor će izvršiti pripreme radnje odnosno izvršiti prikupljanje potrebnih podataka za donošenje novog Plana upravljanja otpadom na području općine Sapna 2018-2023.

Komunalno-sanitarni inspektor vršit će inspekcijski nadzor nad provođenjem programa za obavljanje komunalnih djelatnosti zajedničke komunalne potrošnje na području općine Sapna u 2018. godini. Pored svega navedenog, komunalno-sanitarni inspektor će vršiti i inspekcijski nadzor nad sprovođenjem i poduzimanjem mjera za sprečavanje i suzbijanje zaraznih bolesti i nad sanitarno-tehničkim i higijenskim uslovima u objektima javnih institucija i objektima u kojima se vrši prerada ili prodaja prehrambenih namirnica i predmeta opće upotrebe. Komunalno-sanitarni inspektor vršit će, uz pomoć komunalnog redara, poslove nadzora i kontrole stanovnika općine Sapna u smislu poštovanja zakonskih i podzakonskih propisa iz oblasti komunalne i sanitarne inspekcije.

U skladu sa svojim nadležnostima, Služba za urbanizam, stambeno-komunalne, imovinsko-pravne i geodetske poslove svoje programske aktivnosti usmjerit će na pripremu prijedloga, i njihovo dostavljanje Općinskom vijeću na razmatranje i usvajanje, sljedećih akata:

U 1.tromjesečju 2018.godine

1. Odluka o utvrđivanju prosječne konačne cijene 1m² korisne stambene površine na području općine Sapna u 2016. godini
2. Odluka o odloženom plaćanju priključka na Općinski vodovod

U 2.tromjesečju 2018.godine

1. Odluka o građevinskom zemljištu
2. Informacija o zimskom održavanju puteva na području općine Sapna
3. Odluka o određivanju sjedišta kancelarije Mjesne zajednice Kraljevići

U 3.tromjesečju 2018.godine

1. Nacrt Plana upravljanja otpadom na području općine Sapna 2018-2023
2. Izvještaj o radu Javnog komunalnog preduzeća „Sapna“ d.o.o. Sapna
3. Informacija o stanju putne, vodovodne i ostale infrastrukture na području općine Sapna

U 4.tromjesečju 2018.godine

1. Prijedlog Plana upravljanja otpadom na području općine Sapna 2018-2023
2. Informacija o stanju u oblasti urbanizma i stambene gradnje
3. Informacija o stanju povratka izbjeglih i raseljenih lica na području općine Sapna
4. Informacija o zaštiti okoliša i upravljanja krutim otpadom na prostoru općine Sapna

VII.2. Služba za privredu, budžet i finansije

Prema članu 12. Odluke o organizaciji Općinskih službi za upravu općine Sapna („Službeni glasnik općine Sapna“ br: 4/14), Služba za privredu, budžet i finansije u okviru svoje nadležnosti vrši sljedeće poslove:

- prati zakone i druge propise iz oblasti privrede, turizma i ugostiteljstva i stara se o njihovoj dosljednoj primjeni i sprovodi utvrđenu politiku iz oblasti za koju je obrazovana,
- vodi upravni postupak i izrađuje nacрте propisa i drugih općih i pojedinačnih akata iz oblasti za koju je obrazovana i vodi propisane službene evidencije, te izdaje uvjerenja o činjenicama na osnovu tih evidencija,
- prati stanje, rješava u upravnim stvarima i vodi registar u oblasti samostalnog obavljanja privrednih djelatnosti,
- prati stanje o privrednim i poljoprivrednim resursima općine i predlaže mjere za poboljšanje stanja u tim oblastima,
- vrši poslove registracije poljoprivrednih gazdinstava, realizuje programe podsticaja u poljoprivrednoj proizvodnji i zaštiti šuma, bilja i životinja,
- izrađuje prijedloge planova iz oblasti poljoprivrede i prati realizaciju istih,
- vrši poslove prometa, privatizacije, razvoja, obnove i vodi brigu o razvoju turističkih resursa Općine,

- vodi poslove iz oblasti vodoprivrede koji su u nadležnosti Općine u skladu sa zakonom i drugim propisima,
- identifikuje, formuliše i utvrđuje prioritetne projekte u Općini na osnovu jedinstvenih metodologija i utvrđuje koordinira tehnički nadzor,
- vrši i druge poslove od značaja za upravljanje i koordinaciju sredstava za obnovu i razvoj u Općini,
- prati realizaciju investicionih projekata na području općine i preuzima odgovarajuće mjere za konačnu realizaciju tih projekata,
- priprema analitičke i planske dokumente o društvenom i ekonomskom razvoju općine,
- učestvuje u sprovođenju statističkih istraživanja i izvještavanja,
- izrađuje prijedloge odluka i drugih akata iz djelokruga Službe koje donosi Općinsko vijeće i Općinski načelnik,
- izrađuje potrebne izvještaje, informacije i programe iz djelokruga Službe,
- sprovodi utvrđenu politiku izoblasti budžeta i finansija i predlaže mjere za izvršenje budžeta i drugih akata vezanih za budžet i računovodstvo u skladu sa zakonom,
- izrađuje nacрте i prijedlog budžeta, izmjene i dopune budžeta i prijedlog odluke o privremenom finansiranju Općine i organizuje javnu raspravu o istim,
- izrađuje prijedlog završnog računa, izvještaje o izvršenju budžeta i druge potrebne analitičke-informativne materijale za Općinsko vijeće, Općinskog načelnika, te više organe vlasti u skladu sa zakonom i drugim propisima,
- vrši sve poslove vezane za izvršenje budžeta Općine, a posebno se stara o naplati prihoda i o namjenskom trošenju sredstava budžeta,
- vodi knjigovodstvene evidencije osnovnih sredstava i druge imovine Općine, vrši obračun amortizacije, organizuje godišnji popis imovine u skladu sa zakonom i drugim propisima,
- vodi knjigovodstvene evidencije prihoda i rashoda i druge knjigovodstvene evidencije, trezorsko poslovanje, te druge poslove računovodstva, obračun i isplate plaća i naknada zaposlenicima, plaćanje poreza i doprinosa i drugih obaveza Općine, blagajničke poslove i sve druge poslove koji se odnose na finansijskomaterijalno poslovanje Općine,
- obavlja poslove iz oblasti javnih nabavki,
- Vrš i druge poslove u skladu sa zakonom i drugim propisima.

U skladu sa naprijed navedenim nadležnostima u 2018. godini se planiraju sljedeće aktivnosti:

1. Izrada i Nacrta odluke o budžetu za 2019. godinu,
2. Izrada Nacrta odluke o izvršenju budžeta za 2019. godinu,
3. Izrada Prijedloga odluke o budžetu za 2019. godinu
4. Izrada Prijedloga odluke o izvršenju budžeta za 2019. godinu,
5. Izrada Prijedloga odluke o rebalansu budžeta za 2018. godinu,
6. Izrada Izvještaja o izvršenju budžeta za 2017. godinu,
7. Izrada Izvještaja o izvršenju budžeta za prvi kvartal 2018. godine,
8. Izrada Izvještaja o izvršenju budžeta za drugi kvartal 2018. godine,
9. Izrada Izvještaja o izvršenju budžeta za treći kvartal 2018. godine,
10. Priprema i izrada izvještaja o radu Službe za 2017. godinu,
11. Izrada plana rada službe za 2019. godinu,
12. Priprema izvještaja i informacija za Općinsko vijeće – poljoprivreda:
 - Informacija o planu proljetne sjetve,
 - Informacija o stanju u oblasti poljoprivrede (stočarstva, stočni fond, voćarstvo, povrtlarstvo, lov i ribolov)
 - Informacija o zdravstvenom stanju stoke na području općine Sapna,
 - Informacija o gazdovanju šumama, stanju i zaštiti šuma na području općine Sapna,
 - Informacija o planu jesenje sjetve,
 - Informacija o stanju i ažurnosti registrovanih poljoprivrednih gazdinstava i podsticajima u poljoprivredi sa viših nivoa vlasti,
 - Izvještaj o radu JP „Veterinarska stanica“ d.o.o. Sapna za 2017. Godinu

U oblasti preduzetništva planiraju se

- Informacija o korištenju taxi stajališta na prostoru općine Sapna
- Plan kapitalnih investicija općine Sapna 2017-2020. godina
- Informacija o stanju preduzetništva na prostoru općine Sapna

Tekući-redovan rad u oblasti poljoprivrede

- poduzimati odgovarajuće mjere i aktivnosti na daljem poboljšanju efikasnosti Službe u ostvarivanju prava građana i drugih lica kod pribavljanja potrebne dokumentacije, rješenja, potvrda i sl.,
- organizovanje edukativnih sastanaka i predavanja za poljoprivredne proizvođače s prostora općine Sapna,
- voditi aktivnosti na planiranju proljetne i jesenje sjetve,
- raditi na realizaciji podsticaja u poljoprivredi (pravovremeno obavještanje, davanje instrukcija i pojašnjenja po osnovu pravilnika za ostvarivanje novčanih podrški),
- nastaviti registraciju poljoprivrednih gazdinstava te ažuriranje podataka u RPG i RK,
- redovno praćenje stanja u oblasti stočnog fonda i mjerama zdravstvene zaštite životinja na prostoru općine Sapna,
- sarađivati sa preduzećem Šume TK, te pratiti stanje i zaštitu šuma na prostoru općine,
- sarađivati sa nadležnim kantonalnim i federalnim ministarstvima poljoprivrede, šumarstva i vodoprivrede,
- sarađivati sa nevladinim organizacijama u domenu pobošanja stanja poljoprivredne proizvodnje,
- pripremanje aplikacija i zahtjeva za vodne akte i projekte vodoprivrede,
- Pratiti zakonske i podzakonske propise, te obavještavati korisnike i klijente o rokovima i uslovima ostvarivanja prava iz djelokruga rada službe (novčane podrške).

Tekući-redovan rad u oblasti poduzetništva i javnih nabavki

- vođenje postupaka izdavanja odobrenja za osnivanja trgovinskih, ugostiteljskih, obrtničkih i zanatskih radnji kao i drugih postupaka iz oblasti poduzetništva po zahtjevima stranaka i po službenoj dužnosti,
- izdavanje uvjerenja za uvoz i registraciju poljoprivrednih mašina te uvjerenja po raznim osnovama iz oblasti poduzetništva,
- rad na ovjeri trgovačkih knjiga za trgovačke radnje,
- rad na ovjeri cjenika i normativa za ugostiteljske radnje,
- redovno ažuriranje baze podataka o privrednim subjektima,
- provođenje konkursne procedure za dodjelu budžetskih sredstava iz granta „Potpora poduzetnicima“ ,
- saradnja sa privrednim društvima i praćenje funkcionisanja privrednih društava (JP) čiji osnivač je općina Sapna,
- saradnja sa preduzetnicima, Udruženjem privrednika i Udruženjem taksi prijevoznika,
- praćenje javnih poziva i informisanje privrednih subjekata o javnim pozivima, programima i projektima razvoja privrede i preduzetništva,
- kontinuirana saradnja sa kantonalnim ministarstvima nadležnim za privredu, preduzetništvo, trgovinu, obrt, ugostiteljstvo i saobraćaj,
- izrada Plana razmještaja i broja taksi stajališta na prostoru općine Sapna i dostava nadležnom kantonalnom ministarstvu na Saglasnost,
- prisustvo stručnim sastancima, konferencijama i seminarima iz oblasti privrede i poduzetništva koje organizuju nadležna ministarstva, partnerske organizacije i Agencija za državnu službu ,
- izrada odluka, informacija i dostava podataka iz nadležnosti referata za Općinsko vijeće i načelnika,
- izrada Pravilnika o kriterijima dodjele novčanih sredstava iz granta „Potpora poduzetnicima, Pravilnika o stvaranju ambijenta za privlačenje investicija na prostor općine Sapna, Pravilnika o organizaciji taksi prijevoza na prostoru općine Sapna
- rad na izradi projekata kapitalnih investicija TK,
- organizacija i koordiniranje poslova u vezi javnih nabavki roba, vršenja usluga i izvođenja radova,
- prisustvo seminarima iz oblasti javnih nabavki i budžetskog poslovanja,
- kontrola i knjiženje finansijskih dokumenata za mjesne zajednice,
- priprema godišnjih izvještaja za mjesne zajednice,
- izrada pregleda finansiranja projekata.

Tekući-redovan rad u oblasti finansija

- kontrola formalne i suštinske ispravnosti prispjele finansijske dokumentacije (računa) i njihova priprema za plaćanje,
- evidentiranje pristiglih računa u knjigu ulaznih faktura KUF,

- praćenje priliva i uplate sredstava po vrstama prihoda (namjenska sredstava ili redovan priliv poreških i neporeških sredstava) i izvještavanje općinskog Načelnika o prilivu i odlivu sredstava za svaki dan,
- priprema naloga za plaćanje i plaćanje računa po nalogu općinskog Načelnika kod nadležne banke elektronskim putem ,
- kontrola računске ispravnosti blagajničkih naloga i dnevnika blagajne ,
- obračun dnevnica, putnih troškova, Ugovora o privremenim i povremenim poslovima, kao i poreza i doprinosa na iste u skladu sa Zakonom,
- vođenje analitičke evidencije obaveza usklađivanje iste sa knjigovodstvenom evidencijom i sedmično izvještavanje općinskog Načelnika o nastalim obavezama,
- obračun plata, toplog obroka i drugih naknada za 2018.godinu,
- izrada mjesečnih (MIP-1023) i godišnjih (GIP-1022) izvještaja o plaćama i dr. primanjima za uposlenike i lica angažovana izvan radnog odnosa i dostavljanje istih u poreznu upravu i Zavod za statistiku,
- pored redovnih poslova , obavljam naplatu komunalne takse za rad na pijaci, kao i rad u komisijama općinskog Načelnika i općinskog vijeća,
- vršenje naplata i isplata na blagajni od 01.01.do 31.12.2018. godine,
- preuzimanje iz banke novčanih sredstva po čeku za jednokratne novčane pomoći od Ministarstva za BiZ TK,
- vršenje naplate općinskih administrativnih taksi u toku 2018. Godine.

Vršenje isplata

- jednokratnih novčanih pomoći od Ministarstva za boračka pitanja demobilisanim borcima i šehidskim porodicama za dženaze,
- isplate jednokratnih novčanih pomoći od Načelnika općine,
- isplata dnevnica i putnih troškova,
- sve druge isplate koje budu za isplatu na blagajni općine Sapna,
- zaključivanje blagajne na kraju radnog vremena,
- obračun plata za bolovanja preko 42 dana za radnike koji su u određenom mjesecu na bolovanju,
- polog novčanih sredstava na banku sedmično i po potrebi,
- izrada godišnjeg izvještaja iz oblasti nadležnosti referenta.

Knjiženje i kontiranje poslovnih promjena u knjigovodstvu i to:

- ulaznih faktura,
- izvoda budžeta,
- izvoda investicija,
- izvodi eksproprijacije,
- izvodi CZ,
- devizni izvodi,
- izvodi skloništa,
- knjiženje glavne blagajne tj. naloga isplate/uplate provesti kroz glavnu knjigu,
- kontiranje i knjiženje 12 plata za zaposlenike organa uprave kao i sva dodatna primanja vijećnika i spoljnih saradnika razne ugovore o povremenim i privremenim poslovima i takođe provođenje knjigovodstvenog stanja kroz glavnu knjigu,
- fakturisanje izlaznih faktura za zakup zemljišta prema kupcima, provođenje kroz knjigu KIF-a i takođe kontiranje, knjiženje i sprovođenje kroz glavnu knjigu ,
- knjiženje faktura bolovanja,
- popunjavanje obrasca B-3 svakog mjeseca i slanje prema Ministarstvu za finansije,
- usklađivanje kartica dobavljača i kupaca i sravnjavanje kartica sa dobavljačima i kupcima,
- vršenje arhiviranja i kontrole salda blagajne, salda žiro-računa, salda prelaznih računa, salda kupaca i dobavljača i analitičkih konta,
- za sva knjiženja u 2018 godini otvoriti naloge za knjiženje,
- vršenje administrativno tehničkih poslova vezanih za računovodstvo i finansije i druge poslove koje su u nadležnost fakturisanje izlaznih faktura za zakup zemljišta prema kupcima, provođenje kroz knjigu KIF-a i takođe kontiranje, knjiženje i sprovođenje kroz glavnu knjigu ,
- knjiženje faktura bolovanja,
- popunjavanje obrasca B-3 svakog mjeseca i slanje prema Ministarstvu za finansije,
- usklađivanje kartice dobavljača i kupaca i sravnjavati kartice sa dobavljačima i kupcima,

- vršenje arhiviranja i kontrole salda blagajne, salda žiro-računa, salda prelaznih računa, salda kupaca i dobavljača i analitičkih konta,
- za sva knjiženja u 2018. godini otvaranje naloga za knjiženje
- vršenje administrativno - tehničkih poslova vezanih za računovodstvo i finansije i drugih poslova koje su u nadležnosti referata.

Tekući-redovan rad u oblasti Budžeta

- izrada obrazaca br. 3 koji se šalje do 05. u mjesecu za protekli mjesec,
- dostavljanje kvartalnih izvještaja za period: od 01.01.-30.03.; 01.01.-30.06.; 01.01.-30.09. općinskom vijeću i kantonalnom ministarstvu finansija u roku od 20. dana po isteku obračunskog perioda a za period od 01.01.-31.12. do 5. 03. tekuće godine,
- usklađivanje popisnih lista sa knjigovodstvenim stanjem,
- kontrola kartica rashoda i prihoda za sastavljanje godišnjeg izvještaja završnog računa,
- uizrada godišnjeg izvještaja za 2017. godinu iz svoje oblasti,
- dostava obrazaca završnog računa kantonalnom ministarstvu finansija do 05. 03. i općinskom vijeću do 31.03. za prethodnu godinu,
- sastavljanje konsolidovani obrazaca završnog računa za 2017. godinu,
- praćenje i izvještavanje o mjesečnim prihodima sa uporedbom stanja iz 2017. godine načelnika općine,
- kontrola i analiza ostvarenja plana prihoda u odnosu na plan za 2017. Godinu
- praćenje Odluke o izvršenju budžeta za 2018. godinu,
- kontrola i analiza ostvarenja plana rashoda u odnosu na plan za 2018. godinu,
- u mjesecu augustu 2018. godine priprema potrebna uputstva i dostavu zahtjeva za izradu budžeta za 2019. godinu,
- u septembru mjesecu Pripreme za izradu nacrtu budžeta za 2019. godinu,
- po potrebi priprema Odluke o izmjeni i dopuni budžeta za 2018. Godinu.

Tekući-redovan rad u oblasti planiranje lokalnog razvoja

- praćenje realizacije Strategije razvoja općine Sapna 2014.-2020. godina, rukovođenje akcionim planiranjem za provođenje strategije i projekata,
- vršenje pripreme i izrada operativnih planova za realizaciju strateških planova općine,
- koordiniranje i realizacija projekata strateškog razvoja, monitoring, evidencija i izvještavanje,
- preduzimanje aktivnosti za stvaranje ambijenta za brži privredni razvoj kroz prikupljanje i pružanje adekvatnih informacija i stručnu pomoć poduzetnicima i zainteresovanim stranama kao i pomoć u realizaciji pojedinačnih razvojnih projekata,
- vršenje pripreme planova i projekata infrastrukture, priprema podlogu za pokretanje investicija izradi projekata, tendera, predmjera, projektnih zadataka,
- stvaranje preduslova za pokretanje investicione inicijative,
- učešće u izvještavanju o završenoj investiciji, primopredaji investicije i praćenje u fazi eksploatacije,
- na osnovu monitoringa sagledati mogućnosti unapređenja mjera za provođenje strategije razvoja,
- utvrđivanje prioriternih projekata i priprema za njihovu realizaciju,
- saradnja i razmjena informacije sa drugim općinama, regionalnim i državnim tijelima u vezi sa strategijom razvoja Općine,
- kontinuirano praćenje svih mogućnosti povoljnog finansiranja projekata,
- stvaranje preduslova za jačanje mreže lokalnih kapaciteta za projektno finansiranje,
- pružanje informacija i stručne pomoći učesnicima u projektima sa područja općine Sapna za projektno finansiranje.

U 1.tromjesečju 2018.godine

1. Izvještaj o izvršenju budžeta za 2017. godinu.
2. Informacija o planu proljetne sjetve.
3. Informacija o korištenju taxi stajališta na prostoru općine Sapna.
4. Izvještaj o radu JP „Veterinarska stanica“ d.o.o. Sapna za 2017. godinu.

U 2.tromjesečju 2018.godine

1. Izvještaj o izvršenju budžeta za prvi kvartal 2018. godine.
2. Informacija o uvođenju trezorskog načina poslovanja u općinu Sapna.
3. Informacija o stanju i ažurnosti registrovanih poljoprivrednih gazdinstava .
4. Informacija o stanju preduzetništva na prostoru općine Sapna.

U 3.tromjesečju 2018.godine

1. Izvještaj o izvršenju budžeta za drugi kvartal 2017. godine.
2. Informacija o dokumentu okvirnog budžeta 2019-2021. godina.
3. Informacija o stanju u oblasti poljoprivrede (stočarstva, stočni fond, voćarstvo, povrtlarstvo, lov i ribolov) .
4. Informacija o zdravstvenom stanju stoke na području općine Sapna.
5. Informacija o gazdovanju šumama, stanju i zaštiti šuma na području općine Sapna.
6. Informacija o planu jesenje sjetve

U 4.tromjesečju 2018.godine

1. Izvještaj o izvršenju budžeta za treći kvartal 2018. godine.
2. Nacrt odluke o budžetu za 2019. godinu.
3. Nacrt odluke o izvršavanju budžeta za 2019. godinu.
4. Prijedlog odluke o budžetu za 2019. godinu.
5. Prijedlog odluke o izvršavanju budžeta za 2019. godinu.
6. Prijedlog odluke o rebalansu budžeta za 2018. godinu.
7. Informacija o podsticajima u poljoprivredi sa viših nivoa vlasti.

VII.3. Služba za opću upravu, društvene djelatnosti i boračka pitanja

Služba za opću upravu, društvene djelatnosti i boračka pitanja će u 2018. godini izvršavati redovne aktivnosti i zadatke u okviru svoje nadležnosti, a koje su definisane zakonima, podzakonskim propisima i ostalim aktima.

U oblasti matičnih knjiga, Služba će obavljati sljedeće aktivnosti

- vođenje matičnih knjiga o ličnim stanjima građana (matične knjige rođenih, matične knjige državljana, matične knjige vjenčanih i matične knjige umrlih),
- realizacija rješenja policijskih organa, sudskih presuda i rješenja drugih nadležnih organa u vezi sa matičnom evidencijom građana,
- sklapanje brakova i izvršavanje upisa zaključenja, razvoda, poništenja brakova i oglašavanja braka nepostojećim u MKV,
- vršenje upisa, provođenje upravnog postupka za ispravke i naknadne upisa u matične knjige,
- unos novih podataka iz matičnih knjiga i nastalih promjena u elektronsku jedinstvenu bazu matične evidencije,
- izdavanje izvoda iz matičnih knjiga i uvjerenja na osnovu podataka u matičnim knjigama,
- čuvanje izvornih matičnih knjiga i saradnja sa nadležnim policijskim organom u vezi sa matičnom evidencijom građana,
- vršenje prepisa matičnih knjiga,
- vođenje registara matičnih knjiga,
- davanje pojašnjenja građanima vezanih za matičnu evidenciju,
- saradnja sa organima čiji su poslovi vezani za upise u MK.

U oblasti branilačko-invalidske zaštite

- služba će obavljati sljedeće aktivnosti,
- vršenje obračuna mjesečnih novčanih primanja korisnika branilačko invalidske zaštite te knjiženje izvršenih isplata,
- ažuriranje podataka u jedinstveni integracioni sistem korisnika branilačko-invalidske zaštite i unos promjena visine primanja,
- vršenje obustava mjesečnih primanja na zahtjev korisnika i po službenoj dužnosti,

- izrada spiskova za isplatu mjesečnih primanja korisnika branilačko-invalidske zaštite,
- dostava potrebnih podataka Federalnom ministarstvu za pitanja boraca i invalida odbrambeno-oslobodilačkog rata i Ministarstvu za boračka pitanja TK-a u vezi sa isplatama naknada branilačko-invalidske zaštite,
- Izrada tabelarnih prikaza sa bročanim stanjem korisnika po vrstama primanja, te odlaganje i arhiviranje iskontrolisane dokumentacije,
- praćenje propisa iz oblasti finansija i knjigovodstva te pravilna primjena istih u oblasti branilačko-invalidske zaštite,
- izdavanje Uvjerenja iz službene evidencije za korisnike branilačko- invalidske zaštite, kao i uvjerenja za stranke koji nisu korisnici prava iz oblasti branilačko-invalidske zaštite,
- vođenje upravnih postupaka po zahtjevima i po službenoj dužnosti po Zakonu o pravima branilaca i članova njihovih porodica ("Službene novine Federacije BiH", broj: 33/04, 56/05, i 70/07), Zakonu o osnovnim pravima vojnih invalida i porodica palih boraca ("Službene novine Federacije BiH", broj: 2/92, 6/94, i 13/94), Zakonu o posebnim pravima dobitnika ratnih priznanja i odlikovanja i članova njihovih porodica ("Službene novine Federacije BiH", broj: 70/05), i Zakonu o dopunskim pravima branilaca i članova njihovih porodica ("Službene novine Tuzlanskog kantona", broj: 5/12 prečišćeni tekst i 5/14), (utvrđivanje novog procenta vojnog invaliditeta, postupci o pravu na porodičnu invalidninu, JNP za socijalne potrebe, JNP za nadoknadu troškova nabavke obaveznih udžbenika za osnovno obrazovanje, JNP za nadoknadu troškova dženaze/sahrane pripadnika braniteljske populacije, nadoknadu troškova putovanja u vezi sa liječenjem, nadoknadu troškova izrade nišana/nadgrobnih spomenika poginulih branitelja, JNP za nabavku lijekova, ostvarivanje prava na nabavku ortotskoprotetskih pomagala, ostvarivanje prava na obavezno zdravstveno osiguranje, ostvarivanje prava na premiju zdravstvenog osiguranja, ostvarivanje prava na nabavku sanitetsko-higijenskog materijala za paraplegičare, ostvarivanje prava na banjsko-klimatsko liječenje i dr.),
- praćenje socijalno-statusnog stanja branilačke populacije te na osnovu neposrednog uvida, sačinjavanje socijalnih anamneza po zahtjevima za ostvarivanje pojedinih prava propisanih zakonima koji regulišu prava branilačke populacije,
- saradnja sa Centrom za socijalni rad, javnim zdravstvenim organizacijama, praćenje i evidentiranje promjena na socijalnom planu branilačke populacije,
- saradnja sa boračkim organizacijama i obilježavanje značajnih datuma iz odbrambeno-oslobodilačkog rata 1992-1995. godine,
- kompletiranje i obrada zahtjeva po kojima u skladu sa Zakonom o dopunskim pravima branilaca i članova njihovih porodica ("Službene novine Tuzlanskog kantona", broj: 5/12 prečišćeni tekst i 5/14) u prvostepenom postupku rješava Ministarstvo za boračka pitanja,
- pružanje pomoći, davanje upustava i druge aktivnosti pri pribavljanju dokumentacije za prijave na Javne konkurse za pomoć u liječenju, pomoć u rješavanju stambenih potreba, te stipendije za učenike i studente koje objavljuju viši nivoi vlasti,
- izvršavanje uplata novčanih sredstava za pomoć u rješavanju stambenih potreba branilaca i članova njihovih porodica te praćenje namjenskog utroška istih od strane korisnika,
- obavljanje operativno-tehničkih poslova u vezi sa pripremanjem i izradom izvještaja, informacija i svih drugih materijala iz djelokruga rada Službe,
- izrada spiskova korisnika jednokratne novčane pomoći namjenjene dobitnicima najvećih ratnih priznanja i odlikovanja, sačinjavanje spiskova i podjela markica premije zdravstvenog osiguranja za 2018. godinu i mjesečnih spiskova korisnika obaveznog zdravstvenog osiguranja,
- sačinjavanje povratnih informacija za sve novčane uplate po ostvarenim pravima iz Zakona o dopunskim pravima branilaca i članova njihovih porodica ("Službene novine Tuzlanskog kantona", broj: 5/12 i 5/14).

Izborni proces

- pružanje tehničke pomoći općinskoj izbornoj komisiji u određivanju biračkih mjesta na teritoriji osnovne izborne jedinice i raspoređivanju birača po biračkim mjestima, ažuriranje podataka o biračkim mjestima i promjenama biračke opcije u skladu sa aktima Centralne izborne komisije BiH,
- vođenje evidencije o svim naseljenim mjestima i nazivima svih ulica na teritoriji općine te obavljanje poslova iz nadležnosti Centra za birački spisak u skladu sa Uputstvom o načinu i nadležnostima, odgovornosti za rad i rokovima za uspostavljanje Centra za birački spisak

(„Službene novine Federacije BiH“, broj: 24/06) i Odluke općinskog načelnika o uspostavljanju Centra za birački spisak općine Sapna,

- vršenje elektronskog unosa i obrada podataka te unos i obrada rezultata izbora za sve nivoe vlasti u BiH za osnovnu izbornu jedinicu,
- vršenje elektronske obrade podataka imenovanih biračkih odbora u osnovnoj izornoj jedinici.

Ostali poslovi iz nadležnosti Službe

- pomoć mjesnim zajednicama u njihovoj organizaciji, praćenje rada MZ, pospješivanje odnosa MZ,
- praćenje stanja i predlaganje mjera iz oblasti obrazovanja, zdravstva, informisanja, sporta i kulture,
- saradnja sa sportskim organizacijama i savezima kao i organizacijama i institucijama iz oblasti kulture,
- sačinjavanje informacija i izvještaja o obavljenim poslovima, stanju i mjerama za poboljšanje stanja u oblastima iz nadležnosti službe,
- ovjera potpisa, prepisa, rukopisa i fotokopija,
- izdavanje uvjerenja o činjenicama o kojima se vodi i ne vodi službena evidencija, uvjerenja o porodičnom stanju i uvjerenja o izdržavanju za radnike zaposlene u inostranstvu i potvrda o životu,
- vođenje matične evidencije zaposlenih u općinskim službama,
- kompletiranje i ažuriranje personalnih dosijea službenika, namještenika i nosilaca izvršne i zakonodavne vlasti općine Sapna, te saradnja sa zavodima PIO-a i ZO,
- obrada podataka za obračun plaća, toplog obroka i naknade za prijevoz,
- primjenjivanje i osiguravanje zakonskih i drugih propisa iz oblasti kancelarijskog poslovanja u organima uprave i službama za upravu,
- davanje informacija građanima u vezi sa ostvarivanjem njihovih prava i izvršavanja obaveza kod općinskih službi,
- obavljanje poslova iz djelokruga Pisarnice organa uprave općine: vođenje upisnika prvostepenih predmeta i akata (UP-I), drugostepenih predmeta i akata (UP-II), djelovodnika predmeta i akata, popisa akata, interne dostavne knjige, knjige za osobnu poštu, knjige primljenih računa i knjige za službena glasila,
- otpremanje pošte (kovertiranje) i pakovanje, zavođenje u PTT knjigu,
- postupci po Zakonu o slobodi pristupa informacijama,
- odlaganje arhiviranih predmeta u arhivske fascikle, te odlaganje po godinama i grupama u skladu sa zakonskim i drugim propisima,
- vođenje arhivske knjige,
- evidentiranje registraturnih jedinica,
- poduzimanje odgovarajućih mjera za osiguranje prostorija za smještaj i čuvanje registraturne i arhivske građe i arhivskog materijala u skladu sa Zakonom i općim aktima,
- vođenje uredne evidencije u predmetima,
- omogućavanje korištenje arhivske građe u skladu sa odredbama Zakona, Uredbom i drugim propisima i općim aktima,
- vršenje prepisa arhivske i registraturne građe te arhivske knjige i dostavljanje iste nadležnom arhivu,
- primjenjivanje propisanih mjera protupožarne i druge zaštite u arhivu.

U 1. tromjesečju 2018. godine

1. Izvještaj o rješavanju predmeta upravnog postupka u organima uprave za 2017. godinu.
2. Izvještaj o radu JZU Dom zdravlja Sapna i Upravnog odbora JZU Dom zdravlja Sapna za 2017.
3. godinu.
4. Izvještaj o radu JU Centar za socijalni rad Sapna i Upravnog odbora JU Centar za socijalni rad
5. Sapna za 2017. godinu.
6. Izvještaj o radu boračkih organizacija općine Sapna za 2017. godinu.
7. Informacija o radu Općinskog suda Kalesija za 2017. godinu.
8. Informacija o radu Policijske stanice Sapna za 2017. godinu.

U 2. tromjesečju 2018. godine

1. Izrada Odluke o stipendiranju redovnih studenata sa prostora općine Sapna i učenika generacije
2. Osnovne škole Sapna i Mješovite srednje škole Sapna u školskoj/akademskoj 2017/2018. godini
3. Izvještaj o radu udruženja iz oblasti kulture i sporta sa prostora općine Sapna za 2017. godinu.
4. Izvještaj o radu Mjesnih zajednica za 2017. godinu.
5. Informacija o stanju nezaposlenosti i zapošljavanju na području općine Sapna sa posebnim
6. osvrtom na pitanje socijalne i zdravstvene zaštite nezaposlenih.
7. Informacija o socijalnom statusu korisnika branilačko-invalidske zaštite za 2017. godinu.
8. Informacija o provedenoj akciji na obezbjeđivanju rezervi krvi.

U 3. tromjesečju 2018. godine

1. Informacija o broju i položaju korisnika zdravstvene zaštite na području općine Sapna.
2. Informacija o stanju predmeta i arhivske građe u općinskim službama za upravu.
3. Informacija o bezbjedonosnom stanju na području općine Sapna.

U 4. tromjesečju 2018. godine

1. Informacija o uspjehu učenika i postignutim rezultatima JU OŠ „Sapna“ na kraju školske 2017/2018. godine.
2. Informacija o uspjehu učenika i postignutim rezultatima JU MSŠ „Sapna“ na kraju školske 2017/2018. godine.
3. Informacija o upisu učenika u 1. razred OŠ Sapna i u 1. razred MSŠ Sapna u školskoj 2018/2019. godini.
4. Informacija o stanju matičnih knjiga i
5. Informacija o stanju u oblasti kulture i sporta na prostoru općine Sapna.
6. Obavljanje svih drugih poslova i zadataka proisteklih iz zakonskih i podzakonskih akata iz djelokruga rada Službe.

VII.4. Služba civilne zaštite

Program rada Službe civilne zaštite zasniva se na važećim zakonskim odredbama: Zakona o zaštiti i spašavanju ljudi i materijalnih dobara od prirodnih i drugih nesreća, ("Službene novine Federacije BiH", broj 39/03, 22/06 i 43/10), Zakona o zaštiti i spašavanju ljudi i materijalnih dobara od prirodnih i drugih nesreća u Tuzlanskom kantonu ("Službene novine TK", broj 10/08 i 8/15), Zakona o zaštiti od požara i vatrogastvu („Službene novine Federacije BiH“, broj 64/09), Zakona o zaštiti od požara i vatrogastvu na području Tuzlanskog kantona ("Službene novine TK", broj 1/12 i 3/16), Zakona o organizaciji organa uprave u Federaciji Bosne i Hercegovine („Službene novine Federacije BiH“, broj 35/05), podzakonskim aktima donijetim na osnovu navedenih zakona, kao i Procjene ugroženosti općine Sapna od prirodnih i drugih nesreća, Programa razvoja zaštite i spašavanja ljudi i materijalnih dobara od prirodnih i drugih nesreća, Plana zaštite i spašavanja ljudi i materijalnih dobara od prirodnih i drugih nesreća. Procjene ugroženost od požara općine Sapna, Plana zaštite od požara općine Sapna i drugih važećih dokumenata značajni za oblast zaštite i spašavanja.

Programom rada se osigurava neprekidan planski proces koji će omogućiti realizaciju ciljeva Općine Sapna i Službe civilne zaštite, a koji se odnosi na:

- pripreme i predlaganje propisa iz područja zaštite i spašavanja iz nadležnosti Općine,
- redovno ažuriranje planskih dokumenata (Procjene ugroženosti općine Sapna od prirodnih i drugih nesreća, Programa razvoja zaštite i spašavanja ljudi i materijalnih dobara od prirodnih i drugih nesreća, Plana zaštite i spašavanja ljudi i materijalnih dobara od prirodnih i drugih nesreća, Procjene ugroženosti od požara općine Sapna, Plana zaštite od požara općine Sapna i drugih važećih dokumenata značajnih za oblast zaštite i spašavanja),
- praćenje stanja priprema za zaštitu i spašavanje od prirodnih i drugih nesreća na području općine i preduzimanje pravilne, stručne, efikasne i blagovremene primjene zakona i drugih propisa i akata,
- koordinaciju sa FUCZ i KUCZ Tuzla u provedbi poslova mjera zaštite i spašavanja ljudi i materijalnih dobara od neeksplozivnih eksplozivnih ubojnih sredstava,
- koordinaciju sa Uredom BH MAC-a, predlaganje i praćenje projekata deminiranja, tehničkog izviđanja i trajnog obilježavanja rizičnih površina od mina na području općine,

- prikupljanje prijavljenih podataka o kontaminiranim površinama od mina, obrada podataka i kandidovanje projekata za obilježavanje i deminiranja nadležnim institucijama,
- apliciranje na sredstva viših nivoa vlasti, međunarodnih institucija, domaćih i stranih donatora na sredstva za organizovanje i provođenje preventivnih i operativnih mjera zaštite od prirodnih i drugih nesreća (deminiranja, sanaciju klizišta, opremanje struktura civilne zaštite i druge projekte),
- iniciranje projekata deminiranja raspoloživim sredstvima općine i sufinansiranjem viših nivoa vlasti i donatora ,
- organiziranje i koordiniranje provođenja mjera zaštite i spašavanja, kao i organiziranje i provođenje poslova zaštite od požara i vatrogastva,
- vođenje propisanih evidencija,
- izvršenje tehničkih poslova potrebnih za rad Općinskog štaba civilne zaštite,
- koordinaciju i pomoć mjesnim zajednicama, preduzećima i drugim pravnim licima u organizovanju i planiranju zaštite i spašavanja ljudi i materijalnih dobara od prirodnih i drugih nesreća,
- prikupljanje informacija o stanju na području Općine, te redovno izvještavanje nadležnih organa i građana;
- praćenje klimatskih prilika na području općine Sapna (praćenje vodostaja rijeka, snježnog pokrivača, provjera sistema uzbunjivanja i druge aktivnost),
- popunu struktura civilne zaštite ljudstvom i MTS-om, predlaganje planova i programa obuke struktura CZ, ostvarivanje saradnje sa vijećima mjesnih zajednica, preduzećima i drugim ustanovama i pravnim licima,
- obuka štabova, jedinice opće namjene i građana,
- izrada godišnjg plana korištenja sredstava posebne naknade za 2018. godinu,
- izrada normativno-pravnih akata, informacija i izvještaja iz nadležnosti službe za Općinskog načelnika,
- izrada normativno-pravnih akata, informacija i izvještaja iz nadležnosti Službe za Općinsko vijeće i to:

U 1. tromjesečju 2018. godine

1. Programa razvoja zaštite i spašavanja ljudi i materijalnih dobara od prirodnih i drugih nesreća .
2. Informacije o mjerama zaštite od MES-a i NUS-a.

U 2. tromjesečju 2018. godine

1. Informacije o stanju zaštite od požara.

U 3. tromjesečju 2018. godine

1. Informacije o stanju klizišta.

Obavljanje svih drugih poslova i zadataka proisteklih iz zakonskih i podzakonskih akata iz djelokruga rada službe.

VIII ZAVRŠNI DIO

Realizacija ovog Programa uslovljena je raznim faktorima, a posebno teškom ekonomskom i socijalnom situacijom u BiH, nestabilnih političkih klima, kao i nestabilno tržište, našto naravno vrlo malo ima uticaja lokalna zajednica.

Za realizaciju navedenih planskih aktivnosti u 2018.godini potrebna su finansijska sredstva koja se neće moći obezbjediti bez učešća viših nivoa vlasti.

Stoga će nadležne službe redovno pratiti aktivnosti viših organa vlasti u Kantonima i Federaciji i podnositi zahtjeve i aplikacije za angažovanje sredstava od viših organa.

Pored planiranih poslova u 2018.godini, Općinski načelnik i Općinske službe će realizovati i ostale aktivnosti i zadatke za kojim se ukaže potreba , a koja su u nadležnosti ovih organa.

Ovaj Program rada Općinskog načelnika i Službi za ostaje otvoren za sve prijedloge i inicijative, tako da se prihvataju određene izmjene i dopune u toku njegove realizacije.

Rokove za realizaciju navedenih zadataka dužni su odrediti pomoćnici Općinskog načelnika.

Za neposrednu raalizaciju ovog Programa su zaduženi , Općinski načelnik, pomoćnici općinskog načelnika, državni službenici i namještenici.

Bosna i Hercegovina
Federacija Bosne i Hercegovine
Tuzlanski kanton
Općina Sapna
Općinski načelnik

Općinski načelnik

Zudin Mahmutović s.r.

Broj: 01-05-158/18

Datum; 12.01.2018.godine

Bosna i Hercegovina
Federacija Bosne i Hercegovine
Tuzlanski kanton
OPĆINA SAPNA
OPĆINSKI NAČELNIK
Broj: 01-23-1655/17
Datum: 26.12.2017. godine

Na osnovu člana 41. Statuta općine Sapna ("Službeni glasnik općine Sapna", broj 6/07, 8/09 i 3/12) i člana 43. Odluke o komunalnom redu ("Službeni glasnik općine Sapna", broj 1/12 i 5/15), Općinski načelnik općine Sapna, donosi

PROGRAM **utvrđivanja lokacija za zauzimanje javnih površina**

UVODNI DIO

I. Ovim Programom utvrđuju se **lokacije javnih površina** za postavljanje privremenih objekata tipa kiosk; ljetnih bašti koje nisu satavni dijelovi postojećih objekata i prostorija; postavljanje bašta, tendi, privremenih prodajnih i izložbenih mjesta ispred poslovnih objekata i prostorija; postavljanje pokretnih objekata na točkovima, tezgi, rashladnih uređaja, stolova za prodaju lutrije, knjiga, cvijeća, čestitki, suvenira, ukrasnih predmeta i sl.; postavljanje zabavnih parkova, cirkusnih šatri i drugih zabavnih sadržaja; zauzimanje javnih površina po drugom osnovu; postavljanje reklama, reklamnih panoa, reklamnih vitrina, displeja kao slobodnostojećih naprava ili postavljenih na fasadama objekata na području obuhvata Rregulacionog plana za stambeno poslovnu zonu "Centar" Sapna.

II. Za postavljanje privremenih objekata tipa kiosk utvrđuju se slijedeće lokacije:

Lokacija 1.

U ulici 206. Viteške brigade bb (u blizini skretanja za JU OŠ Sapna), na parceli označenoj kao k.č. broj 3050, zv. „Džanarike kod ceste“, upisana u PL 1226, K.O.Sapna, površine 6,00 m².

Lokacija 2.

U ulici 206. Viteške brigade bb (u blizini skretanja za JU OŠ Sapna), na parceli označenoj kao k.č. broj 3050, zv. „Džanarike kod ceste“, upisana u PL 1226, K.O.Sapna, površine 8,23 m².

Lokacija 3.

U ulici 206. Viteške brigade bb (u blizini skretanja za JU OŠ Sapna), na parceli označenoj kao k.č. broj 3050, zv. „Džanarike kod ceste“, upisana u PL 1226, K.O.Sapna, površine 6,00 m².

Lokacija 4.

U ulici 206. Viteške brigade bb (u blizini skretanja za JU OŠ Sapna), na parceli označenoj kao k.č. broj 3048/1, zv. „Kolonija“, upisana u PL 1226, K.O.Sapna, površine 5,00 m².

Lokacija 5.

U ulici Žrtava genocida u Srebrenici bb (kod zgrade MUP-a), na parceli označenoj kao k.č. broj 3048/1, zv. „Kolonija“, upisana u PL 1226, K.O. Sapna, površine 16,00 m².

Lokacija 6.

U ulici Žrtava genocida u Srebrenici bb (kod zgrade MUP-a), na parceli označenoj kao k.č. broj 3048/1, zv. „Kolonija“, upisana u PL 1226, K.O. Sapna, površine 16,00 m².

Lokacija 7.

U ulici Žrtava genocida u Srebrenici bb, na parceli označenoj kao k.č. broj 3046/1, zv. „Sušara“, upisana u PL 1226, K.O. Sapna, površine 20,00 m².

Lokacija 8.

U ulici 206. Viteške brigade bb (kod zgrade pošte), na parceli označenoj kao k.č. broj 3048/4 zv. „Kolonija“, upisana u PL 1226, K.O. Sapna, površine 36,00 m².

Lokacija 9.

U ulici 206. Viteške brigade bb (ispred JZU Dom zdravlja Sapna), na parceli označenoj kao k.č. broj 3058/1, upisana u PL 1409, KO Sapna, površine 6,00 m²

Postavljanje kioska i tendi (slobodnostojećih i fiksiranih za fasadu ispred ugostiteljskih objekata) će se vršiti na period maksimalno do 5 godina, a na osnovu urbanističko-tehničkih uslova iz pribavljene lokacijske informacije ukoliko to prostorne mogućnosti dozvoljavaju.

III. Za postavljanje ljetnih bašti koje nisu satavni dijelovi postojećih objekata i prostorija vršit će se na period maksimalno do 1 godine, za iste određuju se slijedeće lokacije:

Lokacija 1.

U ulici Žrtava genocida u Srebrenici bb (zgrada DUR-FARM-ispred UR „Fortuna“), na parceli označenoj kao k.č. broj 3048/1, zv. „Kolonija“, upisana u PL 1226, K.O. Sapna, površine 30,00 m².

Lokacija 2.

U ulici Žrtava genocida u Srebrenici bb (zgrada DUR-FARM-ispred UR „Bosna“), na parceli označenoj kao k.č. broj 3048/1, zv. „Kolonija“, upisana u PL 1226, K.O. Sapna, površine 45,00 m².

Za postavljanje ljetnih bašta ispred ugostiteljskih objekata i zauzimanje javne površine ispred drugih objekata koja će služiti za obavljanje osnovne djelatnosti, odobrvat će se po zahtjevu vlasnika tih objekata na period maksimalno do 1 godine, a površina će se utvrđivati pojedinačno prema prostornim mogućnostima, odnosno prema grafičkom prilogu određenih lokacija koje su sastavni dio ovog Programa.

IV. Mjesta na javnim površinama na kojima je odobreno postavljanje stolova i stolica radi postavljanja ljetnih i zimskih bašti, bez obzira da li su sastavni dijelovi postojećih poslovnih prostorija ili nisu moraju ispunjavati slijedeće uslove:

1. Prostor koji ostaje za pješake ne smije biti uži od 2,0 metra, a gdje prostorne mogućnosti ne dozvoljavaju, širina pješačke staze ne smije biti manja od 1,6 m.
2. Udaljenost ograde ljetne i zimske bašte od ruba saobraćajnice ne smije biti manja od 1,0 metara,
3. Javna parkirališta i površine na kojima se nalaze ventilacioni otvori i slično, ne mogu se odobriti za postavljanje ljetne bašte,
4. U površinu ljetne bašte uračunava se i površina živice, žardinjere ili druge ograde, koja se postavlja uz rubove bašte,
5. Visina pokretne ograde ne može biti veća od 1,0 metra,
6. Po prestanku rada ugostiteljske radnje kao i po proteku vremena određenog u rješenju za zauzimanje javne površine, mora se ukloniti sve što je bilo u funkciji ljetne bašte, a površina privesti prvobitnoj namjeni u roku od 3 dana od dana prestanka rada, odnosno isteka odobrenog roka, o čemu će blagovremeno pismeno obavijestiti organ koji im je izdao rješenje za zauzimanje javne površine.
7. Postavljanje slobodnostojeće tende kao načina zaštite od sunca može se izvršiti isključivo pod uslovima utvrđenim u urbanističkoj saglasnosti, odnosno prostorne mogućnosti,

V. Rješenjem o odobrenju za zauzimanje javne površine, određuje se lice kome se odobrava zauzimanje javne površine, detaljna oznaka i veličina lokacije koja se odobrava (skica predmetne lokacije), namjena, vrsta objekta, vremenski period na koji se odobrava zauzimanje, visina naknade i drugi elementi.

VII. Zauzimanje javne površine za postavljane pokretnih objekata na točkovima, tezgi, rashladnih uređaja, stolova za prodaju lutrije, knjiga, cvijeća, ukrasnih predmeta i sl. (u daljem tekstu: za različite namjene), određuju se lokacije:

Lokacija 1.

Ulica 206. Viteške brigade (na trotoarima, od JZU Dom zdravlja Sapna do skretanja za Kobiliće),

Lokacija 2.

Ulica Žrtava Genocida u Srebrenici (od pošte do NLB banke)

VIII. Zauzimanje javne površine iz člana VII ovog Programa odobrit će se samo na osnovu zahtjeva i to u dane državnih i drugih praznika kada je to uobičajeno, a najduže do 15 dana, površine do 5,0 m² u skladu sa Odlukom o komunalnom redu, pod uslovom da ne ugrožava javni i pješački saobraćaj, te u skladu sa prostornim mogućnostima uz obilježavanje od strane općinskog službenog lica.

IX. Zauzimanje javnih površina za postavljanje zabavnih parkova, cirkusnih šatri, ringišpila i dr. zabavnih sadržaja određuje se na zemljištu-pareceli označenoj sa k.č.broj 3048/1 zv. „Kolonija“ i k.č.broj 3049 zv. „Orasi kod rijeke“.

X. Zauzimanje javne površine po drugom osnovu odobrit će se na osnovu zahtjeva a određuje se lokacija:

Lokacija 1.

U ulici 206. Viteške brigade na parceli označenoj kao k.č. broj 3799/1, zv. „Zvornik III Lopare“, u površini od 24,00 m² (parking ispred AS).

XI. Za korišćenje javnih površina iz člana II, III, VII, IX i X korisnik je dužan plaćati naknadu koja se uplaćuje u budžet Općine.

Visina naknade za zauzimanje javne površine utvrđuje se Odlukom o komunalnim taksama, na prijedlog općinske službe nadležne za komunalne poslove, a u zavisnosti od namjene za koju se vrši zauzimanje javne površine i od zone u kojoj se javna površina nalazi.

XII. Ovaj Program stupa na snagu danom njegovog donošenja i isti će se objaviti u „Službenom glasniku općine Sapna“.

Prilog: Grafički prikaz lokacija zauzimanja javnih površina

OPĆINSKI NAČELNIK

Zudin Mahmutović s.r.



Z

3050

1

456

7954

PRIBOJ-SAPNA-KA

Z

LOK 1
P=6.00 m²
LOK 2
P=8.23 m²
LOK 3
P=6.99 m²
LOK 4
P=5.00 m²

PULUJA

0 10

30

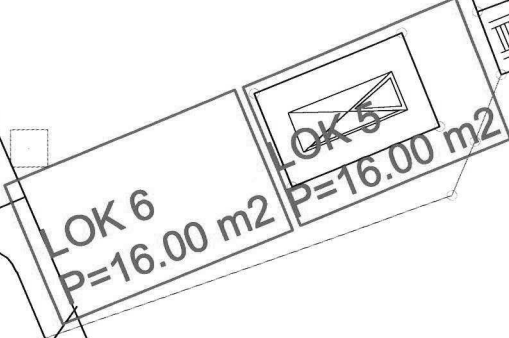
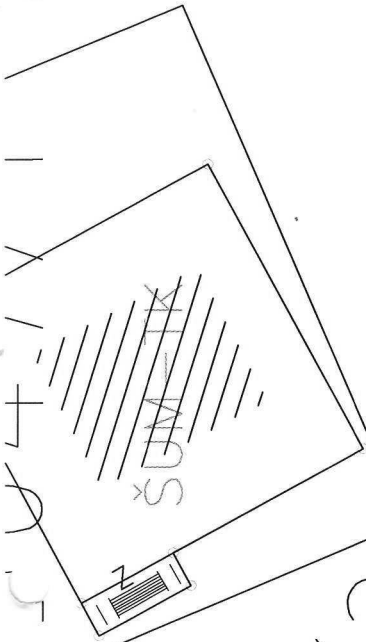
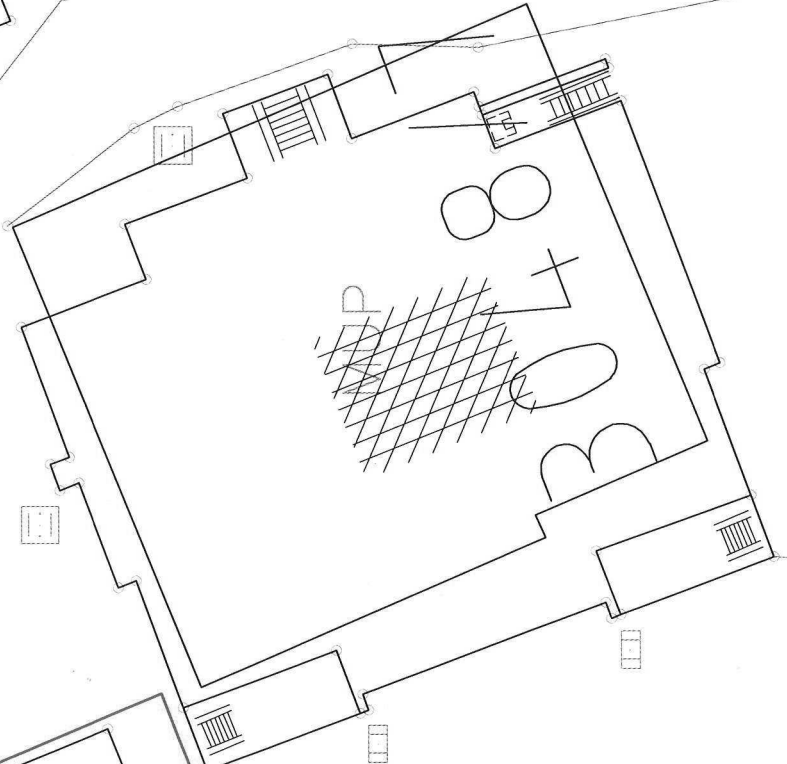
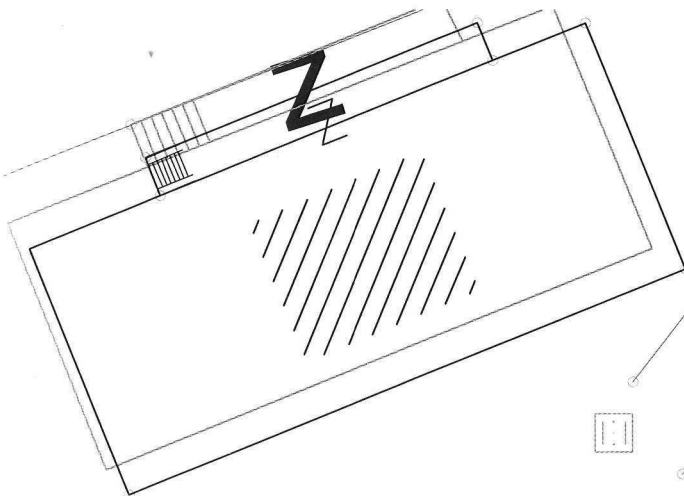

304712

6580149,71

304

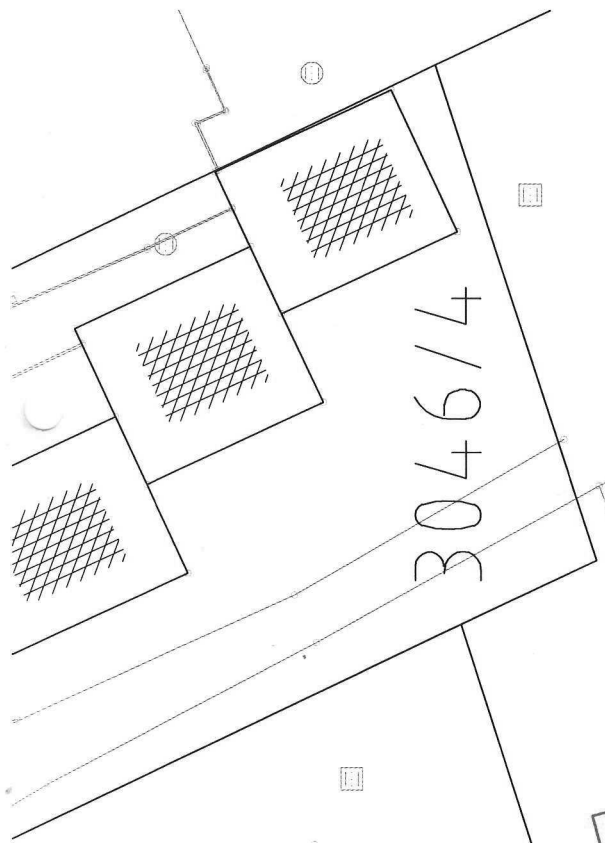

304614

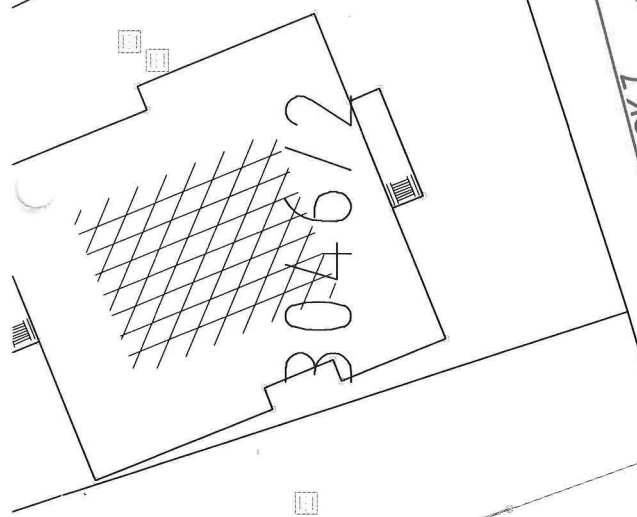

304612

LOK 7
P=20.00 m²

304611

6/3

4927888,41

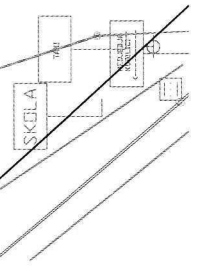

SKOLA

M

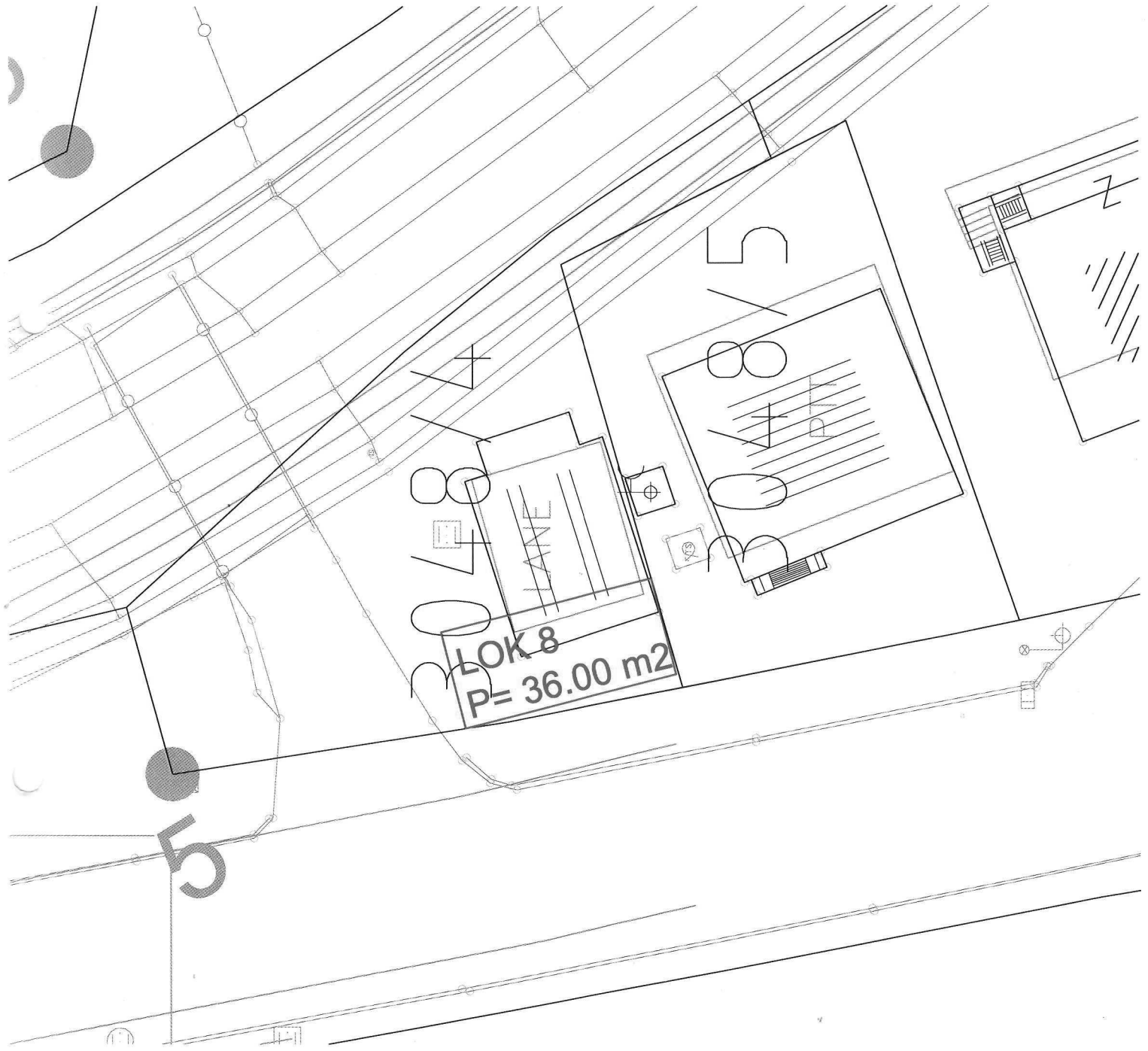

LOK 8
P= 36.00 m2

4/5

8/5

5



LOK 9
P= 6.00 m2



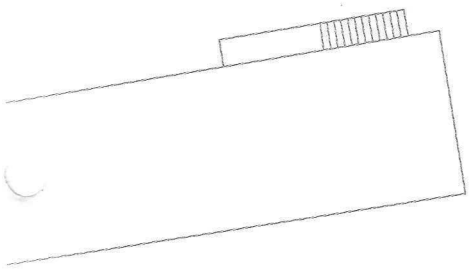

LOK 1
P= 24.00 m2

3799/1

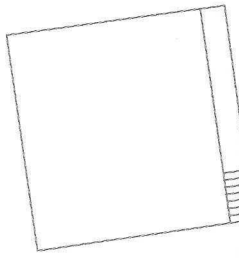

4928144,34

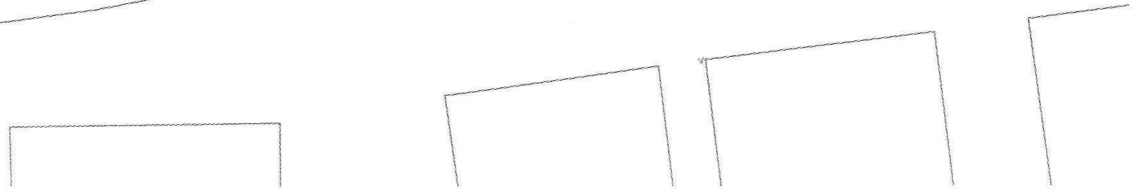

Bosna i Hercegovina
Federacija Bosne i Hercegovina
Tuzlanski kanton
Općina Sapna
Služba za privredu, budžet i finansije

Broj:04-14-1664/2017
Sapna;28.12.2017. godine

Na osnovu Odluke o uspostavi registra budžetskih korisnika općine („Službeni glasnik općine Sapna“ broj: 5/16) i Registra budžetskih korisnika Općine Sapna, Služba za privredu budžet i finansije donosi:

RJEŠENJE
o dodjeli šifre budžetske organizacije budžetskim korisnicima Općine Sapna

Član1.

Budžetskim korisnicima Općine Sapna dodjeljuju se sljedeće šifre budžetskih organizacija:

	Naziv budžetskog korisnika	Šifra budžetske organizacije
1.	Općivsko vijeće	0101001
2.	Općinska izborna komisije	0102001
3.	Kabinet Općinskog načelnika	0201001
4.	Budžetska rezerva	0201002
5.	Općinska služba za privredu, budžet i finansije	0203001
6.	Donatorska sredstva	0203002
7.	Općinska služba civilne zaštite	0205001
8.	Općinska služba civilne zaštite/poseban račun	0205002
9.	Općinska služba civilne zaštite/eksprijacaija	0205003
10.	Općinska služba civilne zaštite/skloništa	0205004
11.	Općinska služba za urbanizam, stambeno-komunalne , imovinsko-pravne i geodetske poslove	0202001
12.	Općinska služba za urbanizam, stambeno-komunalne , imovinsko-pravne i geodetske poslove/investicije	0202002
13.	Općinska služba za opću upravu,društvene djelatnosti i boračka pitanja	0204001

14.	Općinska služba za opću upravu, društvene djelatnosti i boračka pitanja/sredstva mjesnih zajednica	0204100
15.	Općinska služba za opću upravu, društvene djelatnosti i boračka pitanja/sredstva od TK-a	0202002
16.	Centar za socijalni rad	0301001

Član 2,

Šifre budžetskih organizacija za nove budžetske korisnike će se dodjeljivati u skladu sa ukazanim potrebama.

Član 3.

Budžetski korisnici Općine Sapna su obavezni koristiti šifre budžetske organizacije počev od 01.01.2018. godine.

Član 4.

Rješenje će se objaviti u „Službenom glasniku Općine Sapna“

POMOĆNIK OPĆINSKOG
NAČELNIKA

Dr. sci. Nusret Hamidović s.r.

Bosna i Hercegovina
Federacija Bosne i Hercegovine
Tuzlanski kanton
OPĆINA SAPNA
Služba za privredu, budžet i finansije

Broj: 04-02-SL/17

Sapna, 25.12.2017.

PREDMET: Uputstvo o prenosu sredstava;

U skladu s članom I i II Odluke o gašenju i otvaranju računa za potrebe općine Sapna broj: 01-14-1624/17 od 21.12.2017. godine, prenos sredstava vršiti na slijedeći način:

Sredstva sa transakcijski računa:

Transakcijski račun 132140-2002968508 Općina Sapna Civilna zaštita;
Transakcijski račun 132290-0311464779 Naknade za eksproprisano zemljište;
Transakcijski račun 132290-0309347269 Općina Sapna investicije;
Transakcijski račun 132140-2004384029 Za izgradnju i održavanje javnih skloništa;
Transakcijski račun 132140-2014217889 Pomoć za sanaciju šteta od prirodnih nepogoda;
prenijeti na račun **132290-0309208559**.

Vrsta prihoda **722791**

Svrha uplate: **Prenos sa (NAZIV RAČUNA) na budžet;**

Sredstva sa računa mjesnih zajednica:

132290-0311131584 MZ Vitinica
132290-0311135852 MZ Sapna
132290-0311133621 MZ Međeđa
132290-0311134979 MZ Kraljevići
132290-0311134785 MZ D.Zaseok
132290-0311135561 MZ Žuje Šarci
132290-0309452223 MZ Zaseok
132290-0311135949 MZ Kovačevići
132290-0311136240 MZ Baljkovica
132290-0311134009 MZ Nezuk
132290-0311135464 MZ Kobilići
132290-0311400080 MZ Rastošnica
132290-0311420741 MZ Skakovica
na budžetski račun **132290-0309208559**

Vrsta prihoda: **733112**

Svrha uplate: **Prenos sredstava MZ (Naziv Mjesne zajednice) na budžet.**

POMOĆNIK NAČELNIKA

Dr. Sci Nusret Hamidović s.r.

Na osnovu člana 18. Zakona o trezoru u FBiH ("Službene novine Federacije BiH", broj 26/16), i članova 1. i 2. Odluke o prelasku na trezorski sistem poslovanja, („Službeni glasnik općine Sapna“, broj 05/16) Služba za privredu, budžet i finansije, d o n o s i :

U P U T S T V O

o načinu pražnjenja sredstava s depozitnog računa općine Sapna

Član 1.

1. Ovim Uputstvom uređuje se način pražnjenja sredstava s depozitnog računa općine Sapna, broj:132-2900309208559.

Član 2.

Sa depozitnog računa općine Sapna automatizmom vršiti prenos po vrstama prihoda na glavni račun broj 132140-2019270716 slijedeće vrste prihoda:

1. Porezne prihode – grupa konta 710000 osim prihoda na kontima: 719114 i 719115;
2. Neporezne prihode – grupe konta 721000, 722000, 723000, osim na kontima: 722442, 722581, 722582, 722583 i 722584;
3. Tekući transferi i donacije 731000, 732000, 733000.

Član 3.

Sredstva prikupljena na računu iz člana 1. ovog Uputstva praznit će se dnevno u pripadajućim iznosima na slijedeće račune:

1. Sredstva za zaštitu i spašavanje ljudi i materijalnih dobara i sredstva za zaštitu od požara, namjenski račun broj: 132140-2019275566, slijedeće vrste prihoda: 719114, 719115, 722581 i 722582, 722583, 722584, 722585 i 722586;
2. Naknada za izgradnju i održavanje javnih skloništa, namjenski račun broj: 132140-2019276439, slijedeće vrste prihoda: 722442;
3. Kapitalni grantovi na transakcijski račun broj: 132140-2019274596, slijedeće vrste prihoda 740000 i 742000.

Član 4.

Uputstvo stupa na snagu danom donošenja i biće objavljeno u „Službenom glasniku Općine Sapna“.

BOSNA I HERCEGOVINA
TUZLANSKI KANTON
OPĆINA SAPNA
Služba za privredu, budžet i finansije

POMOĆNIK NAČELNIKA

Broj : 04-14-1662/17
Sapna, 28.12.2017. godine.

Dr. sci. Nusret Hamidović s.r.